

MOTOR BOAT & YACHTING

ЖУРНАЛ О ЯХТИНГЕ В РОССИИ И ЗА ЕЕ ПРЕДЕЛАМИ

IN AQUA veritas

*Эпикурейский отдых
на роскошной яхте*



№2 (38) МАРТ-АПРЕЛЬ 2016

ISSN 2077-8236

16003



9 772077 823783

Horizon RP120

Sanlorenzo SL86

Sunseeker 86 Yacht

Azimut 66 Fly

Princess S65

Volkswagen Touareg R-line¹ НОВЫЙ ВИД СПОРТА

Преимущество
до 400 000 руб.²



Эксклюзивная отделка интерьера



Пакет отделки экстерьера R-Line



Пневматическая подвеска



Затемнённые задние светодиодные фонари



19-дюймовые легкосплавные диски Salvador³

¹Эр-Лайн. ²Указанное в настоящей рекламе преимущество достигается за счёт предоставления официальными дилерами специальной цены. Срок действия предложения с 01.03.2016 до 30.04.2016. ³Сальвадор. Реклама



Отличная спортивная форма. Точность движений. Volkswagen Touareg в специальной комплектации R-Line обладает массой достоинств и заслуживает пристального внимания. Динамичный облик, спортивный обвес и многое другое заставляет говорить о нём как о новом виде спорта. Большого спорта, и вы в нём — победитель.



Volkswagen

Дополнительная информация – по телефону информационной линии Volkswagen 8-800-333-4441
и на сайте www.volkswagen.ru





ALIDA 55M

Днем или ночью Alida - яхта на все случаи жизни. От потрясающих линий экстерьера до эксклюзивно оформленного интерьера площадью в 250 м2 эта 55-метровая суперяхта сочетает в себе современный дизайн и непревзойденный комфорт с прогрессивной морской архитектурой. Построенная по стандартам эталонной точности Heesen с инновационным корпусом Fast Displacement, обеспечивающим оптимальные ходовые качества, яхта Alida может похвастать удивительной дальностью крейсерского плавания в 4,500 морских миль. Роскошь и эффективность в совершенном дизайнерском оформлении.

Будет готова к эксплуатации в марте 2017 г.
Познайте невероятное на heesenyachts.com

Crafted in Holland. Home of yacht building.



M CLASS

30M . 35M . 40M



N NORDMARINE

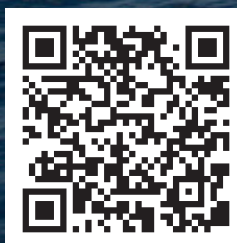

РЕКЛАМА

ОФИЦИАЛЬНЫЙ ПРЕДСТАВИТЕЛЬ PRINCESS YACHTS В РОССИИ
Москва, Рочдельская ул., д. 11/5, стр. 1, Т: + 7 495 727 11 00, E: info@nordmarine.ru
ОФИЦИАЛЬНЫЙ ПРЕДСТАВИТЕЛЬ PRINCESS YACHTS В МОНАКО
Le Castellara, 9, Avenue JF Kennedy, MC 98000 Monaco
Т: +377 9770 8444, +33 6 40 62 55 44, E: info@princessyachtsmonaco.com

САНКТ-ПЕТЕРБУРГ: Nord Star Yachting +7 812 325 55 32
САМАРА, ТОЛЬЯТТИ: Волга Яхт Групп +7 846 990 64 30
ВОЛГОГРАД: Н2О + 7 8442 98 97 02
КРАСНОДАРСКИЙ КРАЙ: Наутика + 7 8617 71 34 24

ИРКУТСК: Яхт-клуб «Московский причал» + 7 902 171 38 40
ХАБАРОВСК, ВЛАДИВОСТОК: Laguna + 7 4212 69 72 19
КАЗАХСТАН: Eurasiamotors + 7 727 315 05 05

EXPERIENCE THE EXCEPTIONAL*

**PRINCESS**

PRINCESS YACHTS RUSSIA

www.princess.ru

*РОСКОШЬ БЕЗ КОМПРОМИССОВ

Система ночного видения с функцией
распознавания пешеходов



Новый Audi Q7

Современные рычаги управления в ваших руках

Новый Audi Q7 гарантирует абсолютную уверенность за рулем в любой ситуации. **Адаптивный круиз-контроль** в сочетании с **ассистентом движения в пробке** обеспечивают комфорт и безопасность при затрудненном движении в городе. **Ассистент прохождения поворотов** и **система ночного видения** с функцией распознавания пешеходов помогают своевременно предотвратить опасные ситуации на дороге, а управляемая задняя подвеска делает автомобиль невероятно устойчивым и маневренным даже на высоких скоростях. Инновационная виртуальная приборная панель **Audi virtual cockpit** и информационная система **MMI Navigation plus** с сенсорной панелью MMI touch помогут вам интуитивно и легко управлять всеми функциями навигационных и информационно-развлекательных систем.

Хотите убедиться?

Ауди Центр Север

Ленинградское шоссе, 63Б
(495) 785 27 27
www.audi-sever.ru

Информационная система MMI Navigation plus



Адаптивный круиз-контроль



Восьмиступенчатая коробка передач





UNIQUENESS AS STANDARD.



SL78



SL86



SL96



SL106



SL118

Each Sanlorenzo yacht is conceived by its owner. By his vision of what a yacht should be, and by his idea of the sea. He is totally involved from the planning phase onwards, and his contribution is visible. There are no limits to his wishes. This is why no two Sanlorenzos are the same and why each Sanlorenzo yacht is as unique as its owner.

sanlorenzoyacht.com



**ОСОБНЯК
ТРУВОРОВА**

*Крестовский остров,
набережная Мартынова, 70*

**Частный особняк
для уважаемой семьи**

- Престижный Крестовский остров
- Эксклюзивная отделка
- Земельный участок 0,21 Га в собственности
- Великолепные виды на парк Елагина острова
- Зимний сад, оборудованный кабинет, лаунж-зона с бассейном, зона спа, бильярдная, винный погреб
- Гараж на четыре автомобиля



СМОЛЬНЫЙ ПАРК
КВАРТАЛ, УТОПАЮЩИЙ В ЗЕЛЕНИ

**Жилой квартал de luxe*
в историческом центре города**

- Девять клубных домов в стиле модернизм
- Холлы с многосветными атриумами и панорамными лифтами Thyssen
- Эксклюзивная отделка холлов из натуральных материалов
- Виды из окон на изгиб Невы и ансамбль Смольного собора
- Квартиры с потолками от 3,0 до 3,45 м, окнами «в пол» и террасами
- Три особняка XIX века, реконструированных под коммерческое использование
- Подземный паркинг



*Смольная набережная /
улица Смольного, 4*



VERONA
ДОМ НА КРЕСТОВСКОМ



*Крестовский остров,
Морской проспект, 29*

Клубный дом в итальянском стиле

- Мотивы итальянского Ренессанса в архитектуре фасадов
- Дорогое убранство холлов по эксклюзивному проекту
- Совершенные квартиры с высотой потолков от 3,25 до 3,55 м
- Двухуровневый подземный паркинг
- Местоположение среди зелени Крестовского острова: рядом Фруктовый сад, парк Елагина острова для прогулок в пяти минутах
- Яхт-клуб Крестовского острова для любителей морских прогулок

ОАО «СКВ СПб», ООО «ЛСР. Недвижимость—СЗ», Застройщик ЖК «Смольный парк» ООО «Смольный Квартал»
Проектные декларации на сайте: www.6888888.ru. Св-во №0010.02-2009-7803048130-С-003 от 26.01.12. Св-во №0109.03-2009-7326090547-С-003 от 07.02.13

(812) 688 88 88

www.6888888.ru

Санкт-Петербург, ул. Кировная, д. 39

РУССКИЙ ДОМ

Басков переулок

Роскошный
тихий центр

Улица Короленко /
Басков переулок



Дом в неорусском стиле в тихом центре

- Архитектура с переменной этажностью, главный двор — курдонер и два замкнутых двора
- Эксклюзивная орнаментальная фактура облицовки фасадов
- Квартиры с террасами, многосветные квартиры, квартиры с эркерами
- Летний сад и сквер Инженерного замка в пешей доступности
- Подземный паркинг

ИЗБРАННОЕ

Счастлив тот,
кто счастлив у себя дома.

Лев Толстой





can-am



не правам рекламы

CAN-AM DEFENDER

НОВЫЙ КОВБОЙ ДИКОГО ЗАПАДА

Со времен Буффало Била, возможно, мир еще не видел охотника лучше, чем Can-Am Defender. Он спроектирован так, чтобы помочь вам в выполнении любых задач – будь то работа или поездка в места, где встречаются скалистые горы, дикие леса и звери. Это возможно благодаря надежному мощному двигателю, невероятному коэффициенту сцепления с дорогой, непревзойденным возможностям по транспортировке и буксировке груза. Все, что нужно для работы и отдыха.

Defender может все... и даже чуточку больше.

www.rosan.com

П

Привет, друзья!

Недавно, возвращаясь с выставки Vene Bât, я случайно стал свидетелем ситуации, которая навела на размышления. Пожилые туристы-французы, ехавшие в поезде Хельсинки — Петербург, заказали себе такси и почти по-детски дивились тому, что поездка за несколько километров обойдется им всего в три евро.

Не меньше поражаются и те иностранцы, которые в наши дни прицениваются (порой просто шутки ради) к прогулочным судам российского производства. Рублевые цены оказываются настолько привлекательными, что люди готовы закрыть глаза даже на отсутствие дилеров в их странах (это крайне важно для западных покупателей) и неизвестный бренд.

А что же наши верфи? Для одних ослабевший рубль стал поводом к сокращению всех издержек, включая рекламные бюджеты, тогда как другие быстро смекнули, что «Ноев ковчег» экспорта вполне способен спасти бизнес и обеспечить им если не рост, то более или менее стабильное существование. Кто-то из них выбрал проторенный путь сертификации своей продукции по требованиям CE и наладил сбыт через западных дилеров, кому-то показалось проще и разумнее изначально строить лодки, например в Восточной Европе, чтобы избавиться от ряда сугубо российских проблем. Причем речь не только о производителях мелких катеров — на западного покупателя теперь ориентируется и отечественный «крупняк».

Тем же, кто пока не решился выйти со своими лодками на международный рынок, могу посоветовать не бояться и действовать. В конце концов, когда российский покупатель вернется, все от этого только выиграют.



«Ноев ковчег» экспорта способен обеспечить существование нашим верфям

Степанов

Главный редактор
Антон Черкасов-Нисман

НАВИГАЦИЯ ПО НОМЕРУ



Обновленный чартерный флот ждет гостей в самых интересных уголках планеты
с. 110



Эволюция водных «игрушек» идет полным ходом, и обнаруживается занятная мимикрия
с. 154



Обзоры и тесты новых моделей яхт от наших экспертов
с. 104-130



MBY Awards: подведены итоги прошедшего года
с. 184





Салон продаж «Мерседес-Бенц РУС» — один из крупнейших AMG-центров в Москве

Для Вас у нас представлен самый широкий выбор автомобилей модельного ряда Mercedes-AMG.

Став владельцем любого автомобиля Mercedes-AMG, Вы попадаете в особый мир единомышленников.

Членство в AMG-Клубе дает Вам уникальные преимущества от отдельного места приемки на СТОА до участия в международном онлайн-сообществе Private Lounge, которое откроет перед Вами интересные возможности.

Станьте членом эксклюзивного AMG-Клуба!

AMG
DRIVING PERFORMANCE



СОДЕРЖАНИЕ

№2 (38) Март-апрель 2016



026

Новости

Ожидаемые премьеры яхт, интересные предложения компаний, события, факты и сюжеты из жизни на море и на суше



090

Интервью МВУ

Киран Джей Хаслам, маркетинговый директор Princess Yachts, рассказывает о себе и о новой стратегии бренда



066

Шоу... и снова шоу

Яхтенные выставки вчера, сегодня, завтра: премьеры London Boat Show, новинки и события boot Düsseldorf, впечатляющая статистика Helsinki International Boat Show и анонс MBS в Москве

ИНГОССТРАХ *Ingosstrakh*



Страхование яхт и катеров



Отдел страхования речных судов и яхт
127994, Россия, г. Москва, ул. Лесная, д. 41
Тел.: 8 (495) 641 41 24
E-mail: yachts@ingos.ru
www.ingos.ru

Ингосстрах платит. Всегда.*

* В соответствии с условиями договора страхования.
СПАО «Ингосстрах». Лицензия Банка России СИ № 0928, от 23.09.2015 г., без ограничения срока действия. Реклама.



094

Сила воды

Выбрать место для отдыха, тем более эксклюзивного, бывает непросто. Мы поможем вам сориентироваться в многообразии предложений на грядущий сезон

082

Личное мнение

Назидательные истории и рассуждения наших экспертов:

Дэвид Марш размышляет о безопасности и спасжилетах

Станислав Лебедев делится взглядом на особенности навигации во внутренних водах

Ирина Липовецкая разъясняет нюансы заключения договора на строительство яхты

124

Рост и развитие

Каждая генерация Azimut 66 с годами лишь совершенствуется



142

По ту сторону океана

В прибрежной части австралийского континента насчитывается 8000 островов, и Австралия давно зарекомендовала себя кузницей сильных яхтсменов. Знакомимся с яхтенной индустрией страны и разбираемся, на чем строится ее репутация



114

Горизонт событий

Руководство тайваньской верфи Horizon подготовила мировую премьеру суперяхты Horizon RP120 — самого крупного экспоната домашней выставки в Гаосюне. Новинка пока не добралась до Европы, но мы уже подготовили ее полный обзор



BUILT BY
oceAnco

www.builtbyOCEANCO.com



110

Восток встречает Запад

Еще совсем недавно на чартерном рынке Юго-Восточной Азии не было суперяхт премиального уровня, а теперь в этих водах появились обновленные, прекрасно оснащенные роскошные суда



104

Sanlorenzo SL86

Верфь Sanlorenzo пересмотрела концепцию своих яхт. В результате итальянские дизайнеры предприняли удачную попытку создать яхту, еще более привлекательную для покупателей со всех континентов. Именно так выглядит Sanlorenzo SL86



118

Обманчивая внешность

Sunseeker 86 Yacht хороша не только в размеренных длительных круизах, хотя спроектирована именно для этого. Ее ходовые качества однозначно свидетельствуют: такая роскошная яхта способна на большее

130

Princess S65

Как и ее предшественница Princess S72, эта спортбриджная модель была создана на британской верфи с чистого листа. Она объединила преимущества спортивных и флайбриджных круизеров и укрепила и без того мощную S-серию компании

AZIMUT
YACHTS

— 775 —

Being italian*

*Итальянские яхты Azimut

Azimut Yachts Russia

www.azimutyachts.ru

Эксклюзивный дистрибьютор Azimut Yachts и Azimut Grande на территории Российской Федерации, Украины и Черногории. Москва, Ленинградское шоссе, 39 стр. 7. Тел.: +7 (495) 980-77-00

ООО «Акватехника» - эксклюзивный импортер Azimut Yachts на территории РФ.



154

Редкий вид

Гидроцикл, облаченный в «шкуру» белой акулы или рыбы-парусника, — что может быть занятнее?



156

Герой песка

Тестируем мечту дюнеров и квадрофанатов — BWP Can-Am Maverick 1000 X DS Turbo



160

Эксклюзивный мир

Салон «Мерседес-Бенц РУС» заботится об имидже и стиле бренда Mercedes-Benz

178

Исторический квартал

Рассказ о том, как старинные дома в центре Петербурга обретают новую жизнь, сохраняя свой облик, историю и дух минувших веков



162

Новые «Заморские»

Часовой дом Vacheron Constantin представил совершенно новую коллекцию роскошных спортивных часов Overseas

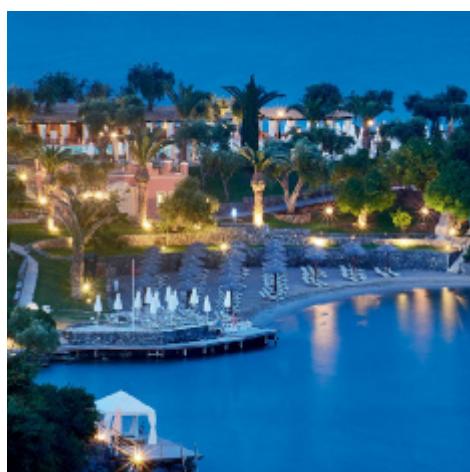

166

Corfu Imperial

На Корфу, самом северном среди Ионических островов, всегда любили жить и отдыхать мировые знаменитости, включая царственных особ

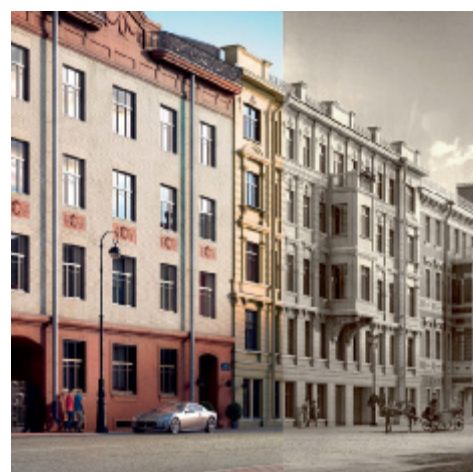

176

Не мода, но стиль

Об итальянской свободе в северных широтах и о повседневной элегантности рассказывает Джонни Манглани, основатель марки Uomo Collezioni

РОСГОССТРАХ



Страхование яхт и катеров



+7 (495) 543 90 33 yachts@RGS.ru www.RGS.ru

Репродукция с выставки-конкурса рисунков детей сотрудников компании РОСГОССТРАХ, ПАО «Росгосстрах», лицензия СИ № 0001 выдана Банком России 28.01.2016 г.

MOTOR BOAT & YACHTING

№ 2 (38) Март–апрель 2016

Published since 1904

МВУ Россия

Motor Boat & Yachting Русское издание
Учредитель и издатель ООО «Мотор Боат Медиа»

Офис в Москве

Royal Yacht Club, 125212, Ленинградское шоссе, 39, стр. 6
Тел./факс +7 (495) 781-60-33
E-mail: info@mby.ru

Редакция и офис в Санкт-Петербурге

197110, Петровский пр., д. 14, корпус 4
Тел./факс +7 (812) 617-01-11

Веб-сайт www.mby.ru

Twitter [mby_russia](https://twitter.com/mby_russia)

Электронная версия www.zinio.com

2010–2016 Copyright of Time Inc. (UK) Ltd. Все права защищены.

Журнал зарегистрирован в Федеральной службе по надзору
в сфере связи и массовых коммуникаций.

Свидетельство о регистрации СМИ
ПИ № ФС77-38759 от 28.01.2010

Редакция

Генеральный директор Александра Дергачева

Тел. +7 (921) 951-02-00, e-mail: alexandra@mby.ru

Председатель редакционного совета Зарий Черняк, e-mail: editor@mby.ru

Главный редактор Антон Черкасов-Нисман, e-mail: ac@mby.ru

Арт-директор Михаил Смотров, e-mail: ms@mby.ru

Редактор Ольга Селезнева, e-mail: olga.selezneva@mby.ru

Цветокорректор Дмитрий Вульфсон

Корректор Александра Ларионова

Над номером работали

Авторы

Тимур Бараев, Марина Бутусова, Григорий Дубицкий, Евгений Каминский, Алексей Максимов, Евгений Максимов, Джон Мендес, Александр Морозов, Кирилл Новиков, Михаил Романов, Алан Харпер, Джек Хейнс, Ян Ядченко

Колумнисты

Станислав Лебедев, Ирина Липовецкая, Дэвид Марш, Валентин Уваркин

Иллюстраторы и фотографы

Дмитрий Гальчун, Даниил Говоров, Григорий Дубицкий, Лестер Маккарти, Ринат Муслимов, Павел Семяников, Дмитрий Скобелев, Юрий Юрьев

Отдел рекламы

Директор по рекламе

Андрей Аханьков

Тел. +7 (495) 729-97-40, e-mail: akhankov@mby.ru

Представительство журнала в Италии

Ediconsult Internazionale, Piazza Fontana
Marose 3 – 16123, Генуя, Италия.

Тел. +39 010 583-684 Факс +39 010 566-578

Распространение и развитие

Коммерческий директор

Дмитрий Макаров, e-mail: dm@mby.ru

Тел. +7 (921) 973-87-12

Менеджер по распространению

Ян Ядченко, e-mail: yan@mby.ru

Партнеры по распространению

«Сейлс» Москва, 2-й Хорошевский проезд, д. 7

«ПрессХаус» Москва, Цветной б-р, д. 30, стр. 1

«Пресс-Логистик» Москва, Вятская ул., д. 49, стр. 2

«РитейлМедиагрупп» Москва, ул. 1905 года, д. 7, стр. 1

«АПП-МК-Подписка» Москва, ул. 1905 года, д. 7, стр. 1

«Прессинфо» Москва, Ленинградский пр., д. 39, к. 9

«Нева-Пресс», Санкт-Петербург, ул. Белы Куна, д. 32, к. 2

«Роспечать» Архангельск, ул. Попова, д. 18

«Владпресса» Владивосток, ул. Адмирала Юмашева, д. 20 Б

«Апрель-Логистик» Екатеринбург, ул. Кислородная, д. 8 А

«Сегодня-Пресс-Байкал» Иркутск, ул. Декабрьских событий, д. 119 А

«Газеты в магазины - Плюс» Калининград, ул. Емельянова, д. 230 Б

«Мир Прессы» Казань, ул. Короленко, д. 58 Б

«Юг-Медиа-Пресс» Краснодар, ул. Товарная, д. 7

«Шанс-Пресс» Нижний Новгород, ул. Ошарская, д. 95

«АРПИ «Сибирь» Новосибирск, ул. Немировича-Данченко, д. 104

«Периодика-сервис» Пермь, ул. 1905 года, д. 35

«Пресса Поволжья» Саратов, пр. Строителей, д. 1 Г

«Прессмарк» Чебоксары, ул. Пристанционная, д. 7

«Азбука» Челябинск, ул. Худякова, д. 10

Подписка

Стоимость годовой подписки (6 номеров) — 2400 руб.

Подписка осуществляется через редакцию или веб-сайт
+7 (812) 617-01-11, www.mby.ru

Мнение авторов может не совпадать с мнением редакции. Редакция не несет ответственности за содержание рекламы.

Товары и услуги, рекламируемые в журнале, имеют соответствующие лицензии и сертификаты.

Использование любых материалов издания возможно только после получения письменного согласия редакции.

Цены на отдельные яхты, услуги, товары и дополнительное оборудование указаны при условии приобретения в Европе,
без учета налогов и пошлин Российской Федерации, если не указано обратное.



УВЛЕЧЕНИЕ БЕЗ «ПРИКЛЮЧЕНИЙ»



Четырехтактные
подвесные
лодочные
моторы
от 4 до 350 л.с.

Эндуро
подвесные
лодочные
моторы
от 40 до 115 л.с.

Двухтактные
подвесные
лодочные
моторы
от 2 до 250 л.с.



Более полувека подвесные лодочные моторы YAMAHA обеспечивают миллионы людей уверенной движущей силой на воде. Ставшие легендарными благодаря своей надежности и долговечности моторы YAMAHA сегодня совершенны, как никогда!



MOTOR BOAT & YACHTING

№ 2 (38) Март–апрель 2016

Published since 1904

MBY UK

Motor Boat & Yachting, Time Inc. (UK) Ltd., Blue Fin Building,
110 Southwark Street, London SE1 0SU

ISSN: 770027 178204

Tel: +44 (0) 20 3148 4651

Fax: +44 (0) 20 3148 8127

E-mail: mby@timeinc.com

Website www.mby.com

Twitter [mbyipc](https://twitter.com/mbyipc)

Editorial

Editor Hugo Andreae

Art Editor Neil Singleton

Production Editor Rebecca Miles

Deputy Editor Jack Haines

News Editor Chris Jefferies

Technical Contributor David Marsh

Custom Yacht Contributor Alan Harper

Chief Photographer Lester McCarthy

Website Editor Natalie Davies

Publishing Team

Publishing Director Simon Owen

Publisher Nick Hopkinson

Head of Marketing Richard Shead

Display Advertising and Trade Enquiries

Tel: +44 (0)20 3148 4900 Fax: +44 (0)20 3148 8523

Head of market Stuart Duncan

Brand Manager Jane Smith

Account Manager Bess Cullis

Senior Sales Executive Robert Hudson

Production Supervisor Paul Quieros

Production Manager Becky Singleton

Тираж 35 000 экз. Обложка Amels Astra Цена свободная

Журнал подписан в печать 19.02.2016

Отпечатано в Эстонии. Типография Printall AS.

Tala 4, Tallinn 11415 Estonia Tel: +372 503 8555

printall@printall.ee

Time Inc.

 PRINTALL

ULYSSE NARDIN

SINCE 1846  LE LOCLE - SUISSE*



MARINE DIVER**

Автоподзавод. Водонепроницаемость до 300 метров.

Корпус из 18-каратного розового золота.

Доступны в корпусе из стали.

БУТИК

МОСКВА

ул. Петровка, 12, - Т. +7 495 234 23 34

ULYSSE-NARDIN.COM

Алма-Ата, Бейрут, Бишкек, Бока-Ратон, Дубай, Женева, Карлсбад, Куала-Лумпур
Майами, Нью-Йорк, Париж, Пекин, Санкт-Петербург, Сингапур, Стамбул, Тайбэй, Улан-Батор

НОВОСТИ

Мир яхт: факты, люди, события



Триумф RoMEA

Мегахята *RoMEA*, построенная верфью Abeking & Rasmussen и спущенная на воду в июле прошлого года, готовится собирать урожай престижных наград. Она уже вошла в список финалистов премии ShowBoats Design Awards 2016 (церемония объявления победителей состоялась 22 февраля в австрийском Китцбюэле) и номинирована на премию World Superyacht Awards 2016 — также в числе финалистов в категории «Водоизмещающая моторная яхта».

Впервые представленная на проходившем минувшей осенью Monaco Yacht Show, эта 82-метровая яхта покоряет своим роскошным интерьером работы Теренса Дисдейла и запредельным уровнем комфорта — в особенности это касается приватной зоны владельца.



ПРЕМИЯ

The World Superyacht Awards — желанный трофей для дизайнеров и строителей суперяхт. Церемония вручения наград состоится 14 мая 2016 года во Флоренции

Впрочем, она потрясает воображение во многих аспектах и определенно выделяется даже на фоне роскошных мегахят своего класса: невероятный пляжный клуб, кинотеатры в салоне и на сандеке, обилие водных «игрушек» на борту... Перечислять ее достоинства можно сколь угодно долго.

Помимо всего, на сегодня *RoMEA* — одна из самых крупных новых яхт, доступных для чартера на Средиземном море. При этом она успела стать и одной из самых востребованных. Впрочем, как сообщает компания Imperial Yachts, являющаяся центральным агентом *RoMEA*, пока еще есть возможность взять этот шедевр в чартер на летние месяцы.

Жизнь не стоит на месте: верфи строят уникальные яхты, чартер набирает популярность, дизайнеры суперкаров проектируют лодки, автогонщики бьют рекорды на воде...



Агент Солнца

Компания Burgess заключила договор центрального агентства по продаже и чартеру яхты *Solaris* (Princess 40M), построенной в 2014 году. Трехпалубная яхта длиной 40 метров является ярким представителем семейства суперяхт британской верфи. *Solaris* стала одним из привлекательнейших экспонатов выставок в Каннах и Монако 2015 года.

Solaris имеет эксклюзивную планировку с выделенной зоной для владельца на верхней палубе. Концепцию интерьера разработали в Princess Design Studio совместно с известным в яхтенных кругах дизайнером Марком Берриманом. На борту — шесть богато оборудованных кают на трех палубах, а также полностью оснащенные тренажерный зал и кинотеатр.

Главная палуба *Solaris* включает впечатляющее лобби на входе с переборкой и консолью с орнаментом, создающими приватную атмосферу для гостей. Зона отдыха в главном салоне разработана таким образом, чтобы легко вместить 12 гостей за столом из черного дерева макассар. Отделка помещений яхты выполнена из специально подобранных сортов дуба.

В 2015 году яхта вошла в шорт-лист финалистов престижной яхтенной премии World Superyacht Awards. Запрашиваемая цена яхты на данный момент составляет £ 13 200 000. Также британскую красавицу всегда можно взять в чартер.

Benetti и Henrik Fisker Design: НОВЫЙ проект



Всемирно известный автомобильный дизайнер Хенрик Фискер, основатель студии Henrik Fisker Design, и верфь Benetti объединяют свои силы для создания серии инновационных суперяхт длиной 50 метров.

Проектирование первой модели будут вести в Калифорнии с тем, чтобы строить ее на мощностях верфи в тосканском Ливорно. Концепт соединит новую платформу, разработанную командой инженеров Benetti, со спортивным дизайном от Хенрика Фискера.

Следуя учтенным в проекте тенденциям экологичности, яхту оборудуют гибридной силовой установкой, интегрированными солнечными панелями и современными системами энергопотребления, а для снижения водоизмещения судна предусмотрен целый ряд конструкций из углепластика.

На трех палубах разместятся пляжный клуб, спа-зона, несколько баров, бассейн и террасы. Будущий владелец сможет принять 12 гостей в шести каютах; обслуживать их будет экипаж из 11 человек. В интерьере яхты планируется использовать современные, исключительно экологически безопасные материалы.



Heesen Alba

Среди ведущих мировых и, в частности, голландских верфей Heesen Yachts известна прежде всего тем, что успешно реализует сложную стратегию бизнеса, при которой закладка и строительство суперяхт происходят еще до того, как найден покупатель. Колоссальный опыт и стабильное финансовое положение компании позволяют ей брать на себя определенные риски, обеспечивая заказчикам возможность получать готовые яхты высочайшего качества в более короткий срок.

Перед новым годом Heesen Yachts объявила о продаже одного из таких проектов под кодовым названием Alba. Обкатанная платформа судна с корпусом и надстройкой из легкого сплава полностью разработана в собственном конструкторском бюро. Благодаря относительно высокому соотношению веса и мощности оборудованное двумя дизелями MTU по 3862 л.с. судно способно развивать 23 узла — очень неплохо

ТОЛЬКО ФАКТЫ

Длина
163 ф (49,80 м)

Ширина
29 ф (9,00 м)

Двигатели
2 × MTU 16V4000 M73L по 3862 л.с.

Скорость
23 узла

Запас хода
3100 миль (13 узлов)

для корпуса переходного типа длиной 50 м!

Инновационную техническую начинку яхты подчеркивает ее спортивный экстерьер — работа голландского дизайнера Франка Лаупмана и его команды из Omega Architects. Поскольку сложно предугадать, на какой стадии реализации проекта появится покупатель, Heesen Yachts привлекает только востребованных на рынке известных дизайнеров и ставит им задачу создать уникальные,

но при этом достаточно нейтральные интерьеры, которые удовлетворяют вкусам многих. В случае Alba в игру вступили Франческо Пашковски и Маргерита Касприни, и уже при участии владельца яхта будет оформлена в современном стиле, эстетика которого подчеркнет богатое наследие Heesen Yachts. Кстати, компанию отличает строгое следование установленным срокам: владелец получит свою долгожданную суперлодку уже в январе 2018 года.

Heesen Yachts — одна из немногих верфей, которые имеют возможность закладывать и строить суперяхты еще до появления покупателей

22

NOBISKRUG.COM

One day...!



NOBISKRUG

GERMAN SUPERYACHTS FOR THE 22nd CENTURY



И снова Officine Panerai

Знаменитая швейцарская часовая мануфактура выпустила новую модель Radiomir 1940 3 Days Automatic. Дизайн и основные характеристики легких, отличающихся чистой линией спортивных часов восходят к винтажным моделям 1940-х годов, и в то же время их внешний облик весьма современен. Это первая модель в коллекции Radiomir 1940 с белым циферблатом: крупные черные цифры, часовые метки на светлом фоне, улучшающие считываемость показаний, и секундная стрелка в положении «9 часов» — элементы, характерные для моделей Panerai 40-х годов прошлого века.

Диаметр корпуса новой модели из коррозионно-устойчивой полированной стали AISI 316L составляет 42 мм, толщина — 10,93 мм. Хотя форма и пропорции корпуса остались неизменными, материалы, отделка и эргономика часов были изменены в соответствии с жесткими стандартами современного производства высокоточных спортивных часов. Заводная головка новой модели, украшенная логотипом OP, выдвигается и останавливает балансовое колесо, что позволяет синхронизировать время до секунды. Сквозь заднюю крышку из сапфирового стекла новой модели можно детально рассмотреть автоматический

механизм Р4000, полностью произведенный на мануфактуре Panerai в Невшателе. Благодаря крупной пластине с матовой отделкой, закрывающей большую часть механизма, а также балансовому мосту с двумя опорами, удерживающими обе стороны баланса, колеблющегося с частотой 28 800 пк/ч, механизм очень надежен.

Для поклонников высокого часового искусства представит интерес смещенный от центра микроротор, который позволяет уменьшить толщину механизма до 3,95 мм. Этот компонент из вольфрама, вращающийся в двух направлениях, соединен с двумя заводными барабанами, обеспечивающими трехдневный запас хода, — новый минимальный стандарт для всех часов Panerai, оснащенных мануфактурным механизмом.

Модель Radiomir 1940 3 Days Automatic (PAM00655) обладает водонепроницаемостью до 10 бар (около 100 м), поставляется с ремешком из натуральной кожи с контрастными стежками.

↑
Radiomir 1940
3 Days Automatic
диаметром 42 мм
на кожаном
ремешке

AMELS 188

Ультра-современный дизайн от Тима Хейвуда



Проведите лучшие моменты жизни в атмосфере абсолютного комфорта и качества. AMELS 188 с гибридно-электрическим двигателем — это идеальный размер 57,70 метров (188 футов) и 970 регистровых тонн. Ожидаемо от лидера рынка в этом сегменте? Но AMELS 188 идет дальше. Познакомьтесь с уникальным дизайном корпуса от Тима Хейвуда и видением интерьера от Raymond Langton на www.amels-holland.com или свяжитесь с менеджером по продажам AMELS Питером Дайквелом по телефону: +31 623 9063 88.

AMELS 
ПРЕВОСХОДСТВО В МОРЕ



2
г/кВт·ч

составляет предельно допустимая концентрация оксидов азота в выхлопе на режиме 2000 об/мин и более

На пути в будущее

В конце января верфь Amels завершила комплекс инженерных изысканий и стала первым голландским производителем, который может строить суперяхты, полностью соответствующие новым жестким экологическим нормам Tier III. Согласно этим стандартам ИМО (Международная морская организация), прогулочные яхты водоизмещением свыше 500 тонн с неограниченным районом плавания обязаны значительно снизить уровень выбрасываемых в атмосферу вредных веществ.

В первую очередь это касается оксидов азота (NOx), и специалистам Amels удалось сократить выброс этих токсичных соединений почти на 80%.

«Когда ИМО обозначила сроки вступления Tier III в силу, мы провели мониторинг и поняли, что на рынке нет готовых технологий и ноу-хау по снижению токсичности выхлопа, — поясняет Ханс ван Триет, технический директор Amels. — Поэтому мы взяли инициативу на себя, чтобы в дальнейшем наши клиенты получали экологичные суда с тем же низким уровнем шума и вибрации без проволочек».

Фактически Amels стала первой верфью, обратившейся за сертификацией по стандартам Tier III в Регистр Ллойда. Ее инженеры вместе с поставщиками оборудования объединили дизели MTU 12V4000 M53, систему избирательной каталитической нейтрализации (SCR) компании HUG Engineering, глушитель и сажевый фильтр в интегральную высокоэффективную систему, которая прошла независимые тесты в Регистре Ллойда.

Впервые она будет применена на строящейся суперяхте Amels 188 водоизмещением 970 тонн (длина 57,7 м), проект которой был представлен прошлой осенью на выставке в Монако. Кроме того, она станет первым судном верфи с гибридными пропульсивными установками, а также системами SmartPower Management и Heat Recovery. Amels 188 увидит свет весной 2018 года и станет еще одним важным звеном в переходе к экологичному яхтингу будущего.



Инженеры Amels совместно с коллегами из MTU смогли снизить выброс оксидов азота на 80%

Amels 188 станет первой яхтой верфи, которая будет оборудована гибридной пропульсивной установкой





11 A.M.



11 P.M.

M/Y · 11-11 · | 63 MT | 207'

BENETTIYACHTS.IT

CLASS F
125' 140'

CLASS D
93' 108' 116' 121' 132' 140' 145'

CUSTOM
OVER 145'

Benetti
ITALIAN EXCELLENCE SINCE 1873



Гармония ручной работы

Существуют вещи, способные привнести в нашу жизнь особый уют, комфорт и красоту. Они не теряют актуальности с течением времени. К числу таких декоративных элементов относятся и ковер ручной работы.

Центр персидских ковров Sanam предлагает окунуться в мир роскоши подлинных шедевров восточных мастеров. Персидский ковер был и остается не просто дорогим декором в интерьере. Он — своего рода представление людей о красоте, гармонии, вечности. И даже уникальный элемент, подчеркивающий индивидуальность владельца.

Новые коллекции ковров, исполненных в классическом восточном и в авангардном стилях, уже поступили в галереи Sanam в Москве и Санкт-Петербурге. Независимо от того, на какой модели вы остановите свой выбор, ковер станет центром вашего домашнего уюта и тепла.



Концептуальная Британия

Отличная новость для ценителей изысканного британского стиля и каждодневной практичности! В московском ГУМе на Красной площади состоялось открытие первого концептуального магазина английского бренда одежды и обуви Barbour.

Barbour был основан в Великобритании в 1894 году. В те годы Джон Барбур начинал торговать дождевыми плащами в порту Саут-Шилдс на реке Тайн, на северо-востоке Англии. Именно водонепроницаемая одежда вскоре стала гордостью бренда и снискала любовь английской аристократии и даже

королевской семьи. Вощеные и стеганые куртки и сегодня присутствуют в гардеробе королевы Елизаветы и принца Чарльза, принца Уильяма и Кейт Миддлтон.

В настоящее время бренд Barbour представлен в 40 странах мира, и Россия — одна из них. Московский магазин Barbour располагает большим ассортиментом мужской и женской одежды. Наследуя вековые традиции семейного бизнеса, одежда Barbour выглядит достойно и дарит неповторимое чувство свободы и независимости от капризов природы и влияния переменчивой моды.

Талисман для искушенных

В новом сезоне Raschini продолжает радовать поклонников. Вслед за открытием бутиков в лучших отелях мира и запуском детской коллекции Frugoletto by Raschini, мастера модного дома готовы удивить и сильную половину человечества. Новая коллекция ювелирных украшений — запонки в виде животных — призвана подчеркнуть сильный характер владельца и его внимание к деталям.

«Животный мир» запонки Raschini населяют благородные хищники из золота и серебра; их сверкающие глаза — это сапфиры, гранаты, рубины и цитрины. Мудрый дракон, могучий тигр, воинственные медведь и волк станут надежными оберегами, олицетворяющими силу и непоколебимую волю владельца. Обладая таким аксессуаром, мужчина не только привлечет к себе восхищенные взгляды ценителей изящного, но и усилит уважение партнеров и коллег.



REMADE IN ITALY

HIGH-END REFIT & REPAIR SOLUTIONS



AMICO & CO

amicoshipyard.com



Три облика Baglietto

Пожалуй, главным новогодним подарком для одного из многочисленных клиентов итальянской верфи Baglietto стал спуск на воду его новой 54-метровой яхты, которая строилась в Ла Специи под кодовым номером 10219 и пока не получила собственного имени.

Наружный и внутренний дизайн судна придумывала команда дизайнеров во главе с Франческо Пашковски, оформлением интерьеров занималась его давний партнер архитектор Маргерита Касприни. Яхта со стальным корпусом и алюминиевой надстройкой создана на основе хорошо зарекомендовавшей себя 53-метровой платформы, которая применена в успешных проектах Blue Scorpion, Gitana и Varaka. Однако для новой яхты инженеры пошли дальше, увеличив объем помещений. Кроме того, судно обрело новые линии надстройки, отражающие происходящий на Baglietto общий процесс рестайлинга, который очевидно прослеживается в облике еще строящихся проектов длиной 43, 48 и 55 м.

Два маршевых дизеля Caterpillar 3512B обеспечивают яхте максимальную скорость 17 узлов и крейсерскую 13 узлов.

Тем временем конструкторское бюро Baglietto разрабатывает более крупные лодки водоизмещающей линейки (58 и 62 м). Однако не забывают итальянцы и о своих популярных глиссирующих суперяхтах FAST с весьма характерным агрессивным спортивным профилем. В апреле мы увидим готовую 46-метровую лодку, которая отправится в турне по ведущим боат-шоу, и вскоре у Baglietto появится «начальная» модель длиной 36 м.

Наконец, третьим творческим направлением верфи является линейка яхт MV, которые представляют собой современную интерпретацию классических быстроходных катеров. Сейчас в работе находятся модели MV13 и MV19, и Baglietto обещает показать готовые лодки с дизайном того же Франческо Пашковски уже этой весной.

62

узла

развила построенная на верфи Baglietto в 1988 году 26-метровая алюминиевая яхта *Chato*



Быстроходный катер Baglietto MV13



DLV 8000

Возможность просыпаться каждое утро в разных местах с видом на море.

Наши яхты созданы для того, чтобы позволить вам насладиться шикарным отдыхом в открытом море со стилем и максимальным комфортом.



450 NEW | 550 | 650 | **700** | 750 | 800 | Altura 840 | 850 NEW | 960

FERRETTI S.P.A. - Via Ansaldo, 7 - 47122 Forlì - Italy - Tel. +39 0543 787511 - Fax +39 0543 473069



FERRETTI
YACHTS
A Sea Of Life.

a Ferretti Group brand
www.ferretti-yachts.com



Партнерство с выгодой

Британская верфь Princess Yachts заключила соглашение о партнерстве с Bentley, а компания Nordmarine (официальный дилер Princess в России) — с автомобильным концерном «Авилон» — представителем Bentley в нашей стране. Это сотрудничество принесет обилие интересных возможностей и серьезную выгоду покупателям обеих люксовых марок. На 2016 год компании запланировали для своих клиентов серию совместных тест-драйвов яхт и авто, а также клиентских мероприятий в центре столицы и за городом. Кроме того, программа предлагает специальные условия на покупку яхт и автомобилей.

Первая акция — взаимная скидка на 1 млн рублей: для клиентов, заказавших у Nordmarine яхту, — на покупку автомобиля, а для людей, купивших у «Авилон» Bentley, — на приобретение яхты. Спешите пополнить ряды обладателей самых роскошных и титулованных британских марок.

Узнать об эксклюзивных условиях и других запланированных мероприятиях можно на сайтах обеих компаний и в социальных сетях.

Solis круглый год

На смену холодам приходит долгожданная оттепель, однако весна — вовсе не повод отказываться от поездок на лыжные курорты. Тем более что Красная Поляна пополнилась еще одним горнолыжным отелем. На территории курорта «Горки Город», на высоте 960 метров над уровнем моря, открылся Solis Sochi Suites.

Одно из главных преимуществ отеля — необыкновенно просторные номера. Так, жемчужиной является люкс «Красная Поляна» площадью 583 кв. м, один из самых больших гостиничных номеров в России. На двух этажах расположены три спальни, терраса, собственная спа-зона, спортзал и многое другое. Стоимость люкса в «горячий» сезон — от 250 000 руб. за ночь.

Зимой отель идеально подходит для горнолыжников: до подъемников и склонов идти буквально пару минут, а летом на курорте «Горки Город» открываются многочисленные экотропы с захватывающими видами на долину и горные пики.



Новинки Azimut Yachts

На пресс-конференции во время выставки в Дюссельдорфе итальянская Azimut Benetti Group обнародовала свои финансовые показатели и анонсировала масштабное пополнение модельного ряда в ближайший период.

Суммарная стоимость построенных яхт выросла с € 611 млн (2013–2014 гг.) до € 680 млн (2014–2015 гг.). Наибольший вклад в успех внесло подразделение Azimut Yachts, чей оборот увеличился с € 243 млн до более чем € 300 млн, а число построенных яхт выросло до 300 в год. Одной только модели Azimut Atlantis 43 сдали 72 корпуса.

В ближайшие три года ожидается выпуск еще 14 моделей во всех пяти сериях: флайбриджной и спортивной линейках, Magellano, Grande и Atlantis. Новый год Azimut Yachts уже начала с мировой премьеры: в Дюссельдорфе показали флайбриджную Azimut 66 (см. статью на с. 124).

ДРУГИЕ ДОСТИГЛИ ПРЕДЕЛА,
НО ДЛЯ ВАС ВСЕ ТОЛЬКО НАЧИНАЕТСЯ...

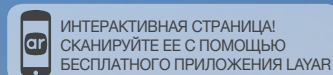

Yacht Support 6911 with Heli Hangar Together with AMELS 272

МОДЕЛЬНЫЙ РЯД



YACHT SUPPORT 4008



YACHT SUPPORT 5509



YACHT SUPPORT 6911

Зачем идти на компромиссы, когда можно получить все и сразу? Возьмите с собой все необходимое на судне поддержки из нашей инновационной серии Yacht Support.

- “ИГРУШКИ”: самые большие “игрушки” и тендеры всегда в вашем распоряжении
- ХРАНИЛИЩЕ: огромное пространство для хранения на палубах и под ними
- ВЕРТОЛЕТНАЯ ПЛОЩАДКА: полностью сертифицирована - безопасное приземление без преград
- ПРОИЗВОДИТЕЛЬНОСТЬ: мощь и эффективность проверенной платформы SEA AXE
- ДИЗАЙН: суперяхты с индивидуальным обликом
- ПРИВАТНОСТЬ: максимальная неприкосновенность для вас, больше комфорта и пространства для команды
- БЕЗОПАСНОСТЬ: передовые решения для обеспечения безопасности

Мы спроектировали эту серию в соответствии с высочайшими стандартами суперяхт, но если вы мечтаете о еще более масштабном или быстроходном судне, обсудите это с нами. Начните с наших платформ, и вы сможете испытать границы возможного.

Почувствуйте настоящий вкус и ритм - посмотрите видеоролик о судне поддержки GARÇON из линейки Yacht Support 6911 на сайте www.yacht-support.nl или сканируйте эту страницу с помощью бесплатного приложения Layar.



Ferretti Custom Line Navetta 42

На пресс-конференции в Майами итальянская Ferretti Group анонсировала новую модель Navetta 42, которая станет новым флагманом линейки судов класса semi displacement от Custom Line — одного из подразделений холдинга. Самое крупное из этой серии и первое для Custom Line судно водоизмещением более 300 т планируют спустить на воду в 2018 г. Разработкой проекта, как обычно, занималась Studio Zuccon в сотрудничестве с инженерным департаментом Ferretti Group.

Нюансы проекта пока не обнародованы, но некоторые детали уже известны. Это будет четырехпалубная яхта, которая, как и все модели Custom Line, может быть полностью кастомизирована в соответствии с пожеланиями заказчика. Огромные апартаменты владельца разместятся на главной палубе; для гостей предусмотрены пять кают или четыре VIP-сьюты. Отсек экипажа рассчитан на 7 человек, при этом капитанская каюта будет располагаться на верхней палубе с прямым доступом в рубку.

ТОЛЬКО ФАКТЫ

Длина
138 ф (42,00 м)

Двигатели
2 × 1400 л.с.,
2 × 1825 л.с.

ОСОБЕННОСТИ

- Четыре палубы
- Большая дальность хода
- Custom-интерьер

В корме благодаря откидывающемуся транцу — огромный «пляжный клуб» на уровне воды. Для активного отдыха предусмотрено множество водных «игрушек» и спортивного оборудования; все это будет храниться в обширном гараже, открывающемся с правого борта. Как и на недавно представленной Navetta 37, в новом проекте особое внимание уделено организации пространства на борту таким образом, чтобы гостям был обеспечен максимальный уровень приватности, а команде — удобство работы и перемещения по яхте.

Для Custom Line Navetta 42 будет предложено пять вариантов моторной установки: сдвоенные двигатели в диапазоне мощности от 1400 до 1825 л.с. Максимальная скорость пока не объявлена, но в проект заложена возможность пересечь Атлантику без дозаправки; по расчетам верфи, дальность хода составит более 3000 миль на крейсерской скорости 10 узлов.

Imagine the sea and tell us what you see.

Every dream is a desire. Tell us what you are thinking about,
be free to invent and propose. We can make your dream come true.
We launch it.



Dream about a work of heart.
We launch it.

Phileas Explorer
33-35M



CCN 27-30-35M



FlyingSport
86'-102'



 **CCN**
CERRI CANTIERI NAVALI



Лучшее от двух миров

Испанская верфь BD Yachts опубликовала дизайн-проект новой 54-футовой гибридной лодки, который может разрешить компромисс между парусом и мотором.

Хотя концепт имеет корпус парусной яхты, BD56 оборудована двумя подвесными моторами мощностью по 300 л.с. При достаточном ветре работают паруса, при слабом яхта под моторами может развивать скорость 21 узел, что дает возможность совместить удовольствие от хождения под парусом с комфортом и скоростью моторного судна.

Интересными элементами в конструкции яхты являются карбоновая мачта, закручивающийся грот, два штурвала

3
каюты,
включая
мастер-каюту
в носовой части
судна,
оборудованы
санузлами

и подъемный киль, который может уменьшить осадку с 3,5 до 2,1 м.

«На разработку новой концепции парусной яхты нас сподвигла любовь человека к морю во всех ее проявлениях и характерный для современного общества недостаток свободного времени», — заявил глава верфи Джорди Бизбе.

На данный момент большинство подробностей конструкции, цена и дата начала продаж BD56 еще не объявлены, но BD Yachts уже сделала заявление, что яхта будет поставляться с 5-летней гарантией.

Открытие сезона

У всех любителей гольфа есть прекрасная возможность насладиться этой аристократической игрой в самом центре Москвы, в велнес-клубе «Чистые пруды».

Гольф-симулятор About Golf со сферическим экраном и точным расчетом траектории полета мяча является не только последней разработкой в индустрии гольфа, но самым реалистичным и профессиональным гольф-тренажером в столице. Симулятор хранит подробные карты более 50 живописных полей, включая всемирно известные: TPC, Pebble Beach, St. Andrews и многие другие. Команда тренеров из «Гольф и Поло Клуба Целеево»

поможет подобрать качественный спортивный инвентарь и улучшить технику удара.

Велнес-клуб «Чистые пруды» и «Гольф и Поло Клуб Целеево» входят в содружество клубов GOST Luxury Club — альянс брендов премиум-сегмента, предоставляющих услуги высшего класса.

Пройдя курс тренировок и освоив секреты мастерства игры в гольф, вы подготовитесь к долгожданному открытию летнего сезона, которое состоится в гольф-клубе уже 21 мая 2016 года.



→
3D-система
оптического
трекинга дает
высокую
реалистичность
картинки



←
Поле «Гольф и Поло
Клуба Целеево»
отмечено премией
World Golf Awards

ОДНА ПОТРАСАЮЩАЯ ИДЕЯ, ОДИН ЗАВОРАЖИВАЮЩИЙ СТИЛЬ



MONTECARLOYACHTS

MCY 105

MCY 86

MCY 76

MCY 70

MCY 65



MONTECARLO

MC 6 | MC 6S

MC 5 | MC 5S

MC 4 | MC 4S



Безупречный стиль и элегантность

Monte Carlo Yachts 76

www.dream-yachts.eu

23-метровая яхта **Monte Carlo Yachts 76** - это прежде всего высокое качество постройки и новый ориентир роскоши. Яхта построена на верфи в Италии, руководство которой осуществляет итальянско-французский менеджмент. Разработана известнейшей студией морской архитектуры и дизайна – **Nuvolari&Lenard**. Благодаря им судно обрело широкий мореходный корпус и объемное внутреннее пространство.

Эта яхта не останется незамеченной ни в одной марине мира. Португальский мостик на носу с просторной лаунж зоной выполнен по аналогии с мегаяхтами. В интерьере используются ценные породы дерева, мрамор и венецианская мозаика. Отделка и мебель **Hermes, Armani, Pierre Frey, Rubelli, Poltrona Frau**.



DREAM YACHTS

Dream-Yachts –
Эксклюзивный дистрибьютор
Monte Carlo Yachts s.p.a. в РОССИИ

125212, Москва, Royal Yacht Club,
Ленинградское шоссе, д.39, стр.7
+7 (495) 925-88-22

Monte Carlo Yachts – Классика будущего.



**ТОЛЬКО
ФАКТЫ**

Длина
78 ф (23,97 м)

Ширина
19 ф (5,76 м)

Двигатели
2 × Caterpillar
(1622/1723 л.с.);
2 × MAN (1600 л.с.)

**Максимальная
скорость**
36 узлов

**Стоимость
в Европе**
от £ 2 270 000

ОСОБЕННОСТИ

- Четыре каюты
- Большой флайбридж
- Высокая скорость



Princess 75MY

На London Boat Show впервые показали Princess 75MY.

В январе состоялась мировая премьера новой флайбриджной модели от Princess Yachts. Первое и главное впечатление — яхта гармонично сочетает элегантный облик с объемным, хорошо продуманным внутренним пространством. Добиться визуальной легкости для такого внушительного судна удалось при помощи нового дизайна бортовых иллюминаторов и линий надстройки: непрерывное, по периметру, остекление занимает почти всю ее высоту. От такого решения выиграл главный салон, где панорамный вид есть во всех зонах: гостиной (ближе к корме), столовой (в центре палубы) и даже камбузе, отделенном от салона невысокой стойкой со сдвижными стеклянными панелями.

Внизу — четыре весьма удачно спланированные каюты, включая мастер-апартаменты во всю ширину корпуса, с большой ванной комнатой и отдельной гардеробной. Три каюты для гостей, почти идентичные по площади, также имеют собственные санузлы. Две из них — с двухспальными кроватями и одна — с раздельными. В корме — отсек экипажа на двух-трех человек.

**36
узлов**

Такую скорость Princess 75MY развивает с двигателями MAN по 1800 л.с. Но есть и более спокойные и экономичные варианты

Флайбридж оборудован верхним постом управления, обеденной зоной, баром и диванами, трансформирующимися в лежаки. При этом остается много места в корме, которое пригодится для опционального джакузи или хранения тендера (естественно, с кран-балкой).

На выбор предлагаются три варианта моторной установки: два Caterpillar или MAN общей мощностью от 3244 до 3600 л.с. С наиболее мощными MAN V12 1800 яхта может разогнаться до 36 узлов. При этом усовершенствованный килеватый корпус позволяет Princess 75MY легко выходить на глиссирование еще на невысокой скорости.



Мастер-каюта занимает всю ширину корпуса и оборудована отдельной гардеробной



Салон главной палубы с отличным обзором

Kiton

THE BEST OF THE BEST +1



Санкт-Петербург,
ул. Большая Конюшенная, д. 19,

т. 812 331-33-80

www.kitonspb.ru



ИВАНОВА ИРИНА,
Dream Yachts

Верфь МСУ готова менять планировку даже на яхтах от 76 футов, не говоря уже о флагмане МСУ 105. На эту модель заказы принимаются на год вперед

Стать ближе к Monte Carlo

В компании Dream Yachts (эксклюзивный дистрибьютор Monte Carlo Yachts в России) — новый менеджмент. Позицию коммерческого директора и партнера заняла Иванова Ирина, известная как один из ведущих специалистов в стратегическом маркетинге и продажах яхт. Она работала в России и Украине с такими брендами, как Princess, Azimut, Sunseeker. Задачами компании

будут развитие и популяризация брендов Monte Carlo и Monte Carlo Yachts в России и странах бывшего СНГ. Второе направление — продажа брокеражных яхт и строительство больших яхт на европейских верфях.

«Monte Carlo Yachts — новая верфь, которая успешно развивается и строит очень интересные яхты, уникальные уже тем, что спроектированы такими известными в мире

больших яхт дизайнерами, как Nuvolari & Lenard. Их работы входят в топ-100 самых известных яхт мира. Что касается брокеража, то рынок сегодня довольно активный; наибольшим спросом пользуются яхты длиной от 28 до 50 м. Мы можем найти покупателю яхту в любой точке мира по его запросу независимо от размера, будь то 50 футов или 100 м», — рассказала Иванова Ирина.



БРУНО СЕННА,
бразильский автогонщик

На данный момент пилот выступает за две команды в разных чемпионатах: за британскую McLaren GT в FIA WEC и индийскую Mahindra Racing в Formula E. Бруно начал гоночную карьеру в 2004 году и за это время принял участие в таких всемирно известных турнирах, как Formula 1, Formula E, 24 Hours of Le Mans и др.



Бруно Сенна идет на рекорд

Вместе с экс-гонщиком Formula 1 Бруно Сенной команда Vector Martini Racing намеревается побить очередной рекорд — сократить время перехода из Сан-Паулу в Рио-де-Жанейро по воде на скоростном болиде.

Племянник трехкратного чемпиона мира F1 Айртона Сенны в настоящее время выступает за команду McLaren GT в чемпионате мира по автогонкам на выносливость (FIA WEC. — Прим. МВУ). Однако в июле Бруно сделает паузу в соревнованиях на суше. Вместе с Питером Дреждем, Саймоном Пауэллом

и Малькольмом Кризом Бруно Сенна попытается преодолеть 220 км вдоль бразильского побережья менее чем за 3 часа 1 мин и 47 с — рекорд, установленный в 2006 году гонщиком Эйке Батистой на катере Spirit of Brazil.

Чтобы прийти к финишу быстрее, команде следует двигаться со средней скоростью 73 узла, и в этом им поможет 2200-сильный гоночный болид Vector Martini V40R, развивающий скорость до 104 узлов.

Как заявил Бруно, участие в команде Vector — новый вызов в его карьере и превосходная возможность покорить еще и водную стихию.

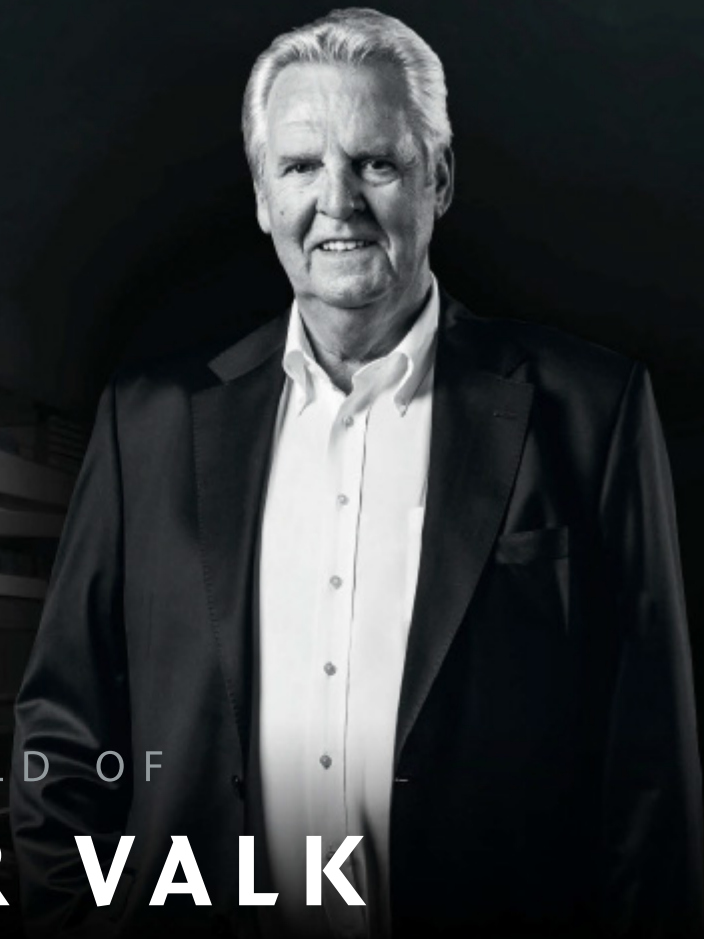

THE WORLD OF
VAN DER VALK

TOGETHER WE ARE EXCELLENT

Van der Valk Continental Yachts занимается строительством стальных и алюминиевых моторных яхт, начиная с 1968 года. Верфь, находящаяся в собственности семьи, расположена в Waalwijk, The Netherlands, во главе с ее основателем и движущей силой компании Вимом ван дер Валком. Верфь предлагает свою серию моторных яхт Continental, планировка, стиль и интерьер которых, может быть спроектирована как "custom-built", в соответствии с индивидуальными потребностями и пожеланиями клиента.



 CONTINENTAL
TWO



 CONTINENTAL
THREE



 CONTINENTAL
FOUR



 CONTINENTAL
FIVE



VAN DER VALK
CONTINENTAL YACHTS

Верфь | Industrieweg 47a | 5145 PD Waalwijk | +31 (0)416 651 562 | info@wimvandervalk.com | www.wimvandervalk.com

Официальный представитель | **Arcon Yachts** | Leningradskoe highway 39, build. 7 | Moscow, 125212 | +7 (495) 937 90 00 | info@arconyachts.com



Весенний экспресс

Компания Complete Marine Freight с центральным офисом в Пальма-де-Майорке (Испания), специализирующаяся на перевозке яхт и катеров по всему миру, анонсирует весенний рейс по доставке судов из Средиземного моря на Балтийское.

Перевозка яхты осуществляется «под ключ»: помимо фрахта, в нее входят оформление таможенных формальностей, погрузка в порту отправления, предоставление кильблоков, крепление яхты, выгрузка и передача владельцу в порту назначения, а также страхование.

Маршрут сухогруза проходит через следующие порты: Стамбул — Сплит — Генуя — Майорка — Гибралтар — Саутгемптон — Пул — Роттердам — Эмсхавен — Бремерхафен — Киль. При достаточной загрузке финальным портом маршрута станет порт Котка (Финляндия).

Этот путь пользуется популярностью у российских яхтсменов, которые держат свои яхты в зимнее время на южном побережье Европы, а летом возвращаются в акваторию Балтийского моря и Финского залива. Российские дилеры также используют маршрут для транспортировки новых судов заказчикам в Россию. А владельцы, чьи яхты «зимовали» в Санкт-Петербурге и Финляндии, в свою очередь имеют возможность отправиться в Средиземное море на летнюю навигацию.

Получить котировку на перевозку яхты вы можете, оставив запрос на сайте www.completemarinefreight.com или обратившись в представительство компании в Санкт-Петербурге.

Burgess оценит

На яхтенном рынке наметилось оживление. По данным компании Burgess, в связи с уходом с рынка многих премиальных яхт и загрузкой производственных мощностей ведущих верфей наблюдается рост спроса на брокерские суда. Просевшие во время кризиса цены постепенно возвращаются на прежний уровень.

Все это создает благоприятные условия для продажи, и в Burgess решили поддержать клиентов, заинтересованных в реализации своей яхты, предложив им услугу оценки судна. Опытные эксперты компании проведут тщательный аудит актива в любой точке мира и порекомендуют оптимальную стоимость исходя из текущей рыночной конъюнктуры, состояния яхты и желаемых сроков проведения сделки.

Это еще один шаг компании Burgess, направленный на защиту инвестиций своих клиентов. За более подробной информацией обращайтесь в московский офис компании.



1975 ГОД

С того времени Burgess превратилась из небольшой компании в признанного лидера индустрии мегаяхт с широкой сетью представительств во всех ключевых регионах мира



Трансатлантическое путешествие

Первый корпус модели Sanlorenzo 460EXP, показанный на выставке в Монако прошлой осенью, завершил свое первое плавание — зимний переход из Италии к берегам Америки. Маршрут, на освоение которого ушел почти месяц в открытом океане, составил 5600 миль.

На такое испытание экспедиционной яхты (длина 42,8 м) решился ее владелец. Чтобы проверить возможности яхты, проложили маршрут из Виареджио (Италия) в солнечную Флориду через Канарские и Антильские острова. Каждый этап сопровождали сильный ветер и волны, однако благодаря мореходности судна, а также рулевой системе, стабилизаторам качки и отличной звукоизоляции моторного отсека команда уверенно вела яхту, наслаждаясь тишиной и комфортом.

Модель 460EXP — результат исследований инженеров Sanlorenzo в сегменте экспедиционных

яхт, обретающих все большую популярность у любителей путешествий. Надстройка из алюминиевого сплава над стальным корпусом смещена ближе к носу, что позволяет разместить на кормовой палубе крупный тендер, а также коллекцию водных «игрушек».

Пятипалубная 460EXP имеет большую автономность по топливу. Два двигателя Cat C32 Acert по 1319 л.с. позволяют пройти без дозаправки 4000 миль на скорости 11 узлов.

В настоящее время заложены и уже проданы еще четыре корпуса модели 460EXP.



Застройщик ООО «Еврострой». Генеральный подрядчик ООО «Еврострой-Развитие». Разрешение на строительство №78-13019520-2014 от 19.02.2014г. Проектная декларация на сайте www.privilege-spb.ru

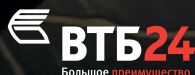

ВТБ 24 (ПАО) оказывает исключительно банковские услуги и не участвует в строительстве объектов или продаже недвижимости. Генеральная лицензия Банка России № 1623.



ПАО «Сбербанк России»
Генеральная лицензия на осуществление банковских операций №1481 от 08.08.2012



ПАО «Ханты-Мансийский банк Открытие»
Генеральная лицензия на осуществление банковских операций № 1971 от 05.11.2014



ПАО «Банк «Санкт-Петербург»». Генеральная лицензия на осуществление банковских операций № 436 от 31.12.2014г.

РЕКЛАМА *DELUXE – ШИКАРНЫЙ

ЗДЕСЬ ЦАРИТ КОМФОРТ

ПРИЧАЛ ДЛЯ ЯХТ И НАБЕРЕЖНАЯ, ТЕРРИТОРИЯ С ФОНТАНАМИ, СЛУЖБА ПОРТЬЕ, СПА-КОМПЛЕКС, ФИТНЕС-ЦЕНТР С БАССЕЙНОМ, РЕСТОРАН И МУЗЫКАЛЬНЫЙ САЛОН, СУПЕРМАРКЕТ И АПТЕКА, ДЕТСКИЙ САД

(812) 66 888 88
www.privilege-spb.ru

Офис продаж:
Санкт-Петербург,
Вязовая улица, 10



ПРИВИЛЕГИЯ
САНКТ-ПЕТЕРБУРГ

ЖИЛОЙ КОМПЛЕКС
КЛАССА
DELUXE

крестовский остров
вязовая
8

НОВЫЙ
КОТТЕДЖНЫЙ ПОСЕЛОК
для жизни и отдыха в ТОКСОВО

АТМОСФЕРА

15 КМ ОТ КАД



ГОТОВЫЕ ДОМА
ИЗ ОЦИЛИНДРОВАННОГО
БРЕВНА



(812) 66 888 88
www.esgroup.ru/projects/



Офис продаж:
Санкт-Петербург,
Вязовая улица, 10



ОСОБЕННОСТИ

- Сдвижная «крыша» в салоне
- Гараж для тендера
- Большой запас хода

Elling E6

В Амстердаме 9–10 мая 2016 года состоится премьера 65-футовой экспедиционной яхты Elling E6, «заточенной» под кругосветное плавание. Ее премьера пройдет в марине Амстердама под «конвоем» 30–40 младших моделей — Elling E3 и E4.

Желающие смогут выйти на яхте в окрестности голландской столицы и получить исчерпывающую информацию о судне. Но самое главное — верфь Neptune Marine BV подготовила специальный прайс-лист на яхты Elling E6, которые будут построены в январе–мае 2017 года. Также клиенты могут принять участие в кругосветном плавании в составе дивизиона яхт Elling E6 под эгидой верфи. Такой опыт у Neptune Marine BV и ее российского дилера, компании «Адвентор Яхтс», уже есть: в 2008 году состоялся беспрецедентный на сегодня для яхт такого типа трансатлантический переход длиной 2600 миль. Тогда Атлантику пересекли три 49-футовые моторные яхты Elling E4.

ТОЛЬКО ФАКТЫ

Длина
65 ф (19,80 м)
Ширина
18 ф (5,35 м)
Двигатели
Volvo Penta D13 (900 л.с.);
вспомогательный Volvo Penta D2 (75 л.с.)
Максимальная скорость
18 узлов
Стоимость в Европе
от € 1 450 000

У Elling E6, оснащенной главным и вспомогательным двигателями, возможностей еще больше: при запасе топлива 5000 л яхта может пройти без дозаправки 3000 миль. На скорости 8–9 узлов расход топлива составит всего 1,5–2 л/милю. Из других технических подробностей: стеклопластиковый корпус армирован твароном для прочности, а защищающий киль винторулевой комплекс позволяет использовать судно на предельном мелководье (максимальная осадка 1,3 м).

Помимо высоких мореходных качеств, Elling E6 может похвастаться и уровнем комфорта: на борту три каюты для гостей (каждая с санузлом), каюта шкипера, два салона и просторный камбуз. Высота подволока в помещениях — не менее 1,95 м, а двойное остекление и отличная теплоизоляция позволяют использовать яхту даже в экстремальных климатических условиях.

XO 360

На boot Düsseldorf прошла мировая премьера XO 360 — флагманской модели финской верфи, выпускающей быстроходные катера весьма брутальной внешности. Новинка унаследовала все фамильные черты линейки: V-образный алюминиевый корпус толщиной 5 мм, всепогодность и всесезонность — только теперь в еще более крупном масштабе.

На нижней палубе две каюты: мастер-каюта в носовой части, вторая — под рубкой-салонем; обе оборудованы большими двуспальными кроватями. Кокпит с открытым транцем и сиденьями по бортам дает ощущение спортивной «машины», хотя вызывает настороженность — в путешествии с детьми

следить за ними придется особенно внимательно. Впрочем, верфь наверняка готова опционально предложить и закрытый транец с дверцей.

Увеличение размеров позволило установить уже не один, а два двигателя — стационарные Volvo Penta по 300 или 370 л.с., так что теперь XO — это не только стильные катера-уикендеры, но спортивные круизеры, позволяющие провести в море несколько дней, перемещаясь при этом на скорости 40 узлов.

Осталось дождаться возможности провести тест-драйв и узнать все в подробностях.

ТОЛЬКО ФАКТЫ

Длина
37 ф (11,30 м)
Ширина
10 ф (3,30 м)
Двигатели
2 × Volvo Penta D4/D6 (300/370 л.с.)
Максимальная скорость
40 узлов
Стоимость в Европе
от £ 239 500

ОСОБЕННОСТИ

- Прочный корпус
- Высокая скорость
- Две каюты



Возвращение Bubble

Празднуя триумфальное возвращение легендарных часов Bubble, Corum выпускает три модели Bubble High Jewellery Skeleton с открытым сверхтонким механизмом и драгоценными камнями: рубинами, голубыми и черными сапфирами. Впервые созданные в 2000 году, часы Bubble оказались столь успешны, что стали символом целой эпохи. В прошлом году они вернулись в двух эксклюзивных сериях, сохранив свои культовые черты. И вот, спустя год после триумфального возвращения, легенда Bubble переживает свое второе рождение.

Каждая из трех моделей Bubble High Jewellery Skeleton выпущена в единственном экземпляре и занимает особое место среди ювелирных часов класса «люкс». На создание этих уникальных творений потребовались сотни часов кропотливой работы ювелиров. Корпус из белого золота является идеальным «холстом» для бриллиантового паве общим весом 5,7 карата (131 камень на циферблате и 42 на безеле) и 12 часовых меток из рубинов, голубых или черных сапфиров багетной огранки.

На фоне сверкающего драгоценными камнями циферблата четко виден механизм калибра CO 055, мельчайшие детали которого увеличивает сапфировое стекло. Часовой механизм слегка смещен от центра и предельно минималистичен. Детали механизма украшены растительным орнаментом, а открытый заводной барабан выполнен в форме ключа — символа марки Corum. Полностью ручная гравировка слегка отличается от механизма к механизму, делая каждый экземпляр часов еще более уникальным.

Каждые часы Bubble High Jewellery Skeleton снабжены ремешком из кожи аллигатора в цвет часовых меток с традиционной застежкой из белого золота.



Сицилийское меню

↑
К выбору продуктов Нино Грациано и его команда относятся так же тщательно, как и к выбору спутницы жизни

Известный итальянский ресторан Semifreddo-Mulinazzo в Москве, входящий в список 100 лучших ресторанов мира по версии San Pellegrino, представляет гастрономический сет традиционной сицилийской кухни — Menu tradizionale siciliano.

Бренд-шефом Semifreddo-Mulinazzo является обладатель двух звезд Michelin знаменитый Нино Грациано. Вот уже более десяти лет он радует своих гостей превосходной кухней. Равиоли с камчатским крабом и соусом из цуккини; ньокки из каракатицы с соусом из фенхеля и ванильным маслом; суп из красных сицилийских креветок по старинному рецепту семьи Грациано; бразато из телятины с пюре из молодого картофеля и сицилийские канноли... Вот лучшее из разработок знаменитого повара и его «правой руки» — молодого креативного шефа Антонио Сальваторе.

↓
В 1988 году Нино открыл свой собственный ресторан Mulinazzo, который наградили двумя звездами Michelin

Все эти блюда вошли в сет Menu tradizionale siciliano, состоящий из семи позиций. Заказать его гости ресторана могут в любое время; стоимость сета составляет 5500 руб., в сопровождении вина — 11 000 руб.



www.grecotel.com

GRECOTEL

HOTELS & RESORTS

ME & YOU

Greece Forever Grecotel



ГРЕЦИЯ  РОССИЯ
RUSSIA 2016 GREECE

ПЕРЕКРЕСТНЫЙ ГОД КУЛЬТУРЫ РОССИИ И ГРЕЦИИ

GRECOTEL – КОЛЛЕКЦИЯ УНИКАЛЬНЫХ КУРОРТНЫХ ОТЕЛЕЙ ГРЕЦИИ. КАЖДЫЙ ИЗ ОТЕЛЕЙ ОБЛАДАЕТ СОБСТВЕННЫМ СТИЛЕМ, ИНДИВИДУАЛЬНЫМ ДИЗАЙНОМ И ОСОБОЙ АТМОСФЕРОЙ, ВДОХНОВЛЕННОЙ ПРИРОДНЫМ И КУЛЬТУРНЫМ НАСЛЕДИЕМ РЕГИОНА. ВОЛШЕБНЫЕ ОТЕЛИ НА ОСТРОВАХ, РОСКОШНЫЕ ДВОРЦЫ НА ПОБЕРЕЖЬЕ И СОВРЕМЕННЫЕ СТИЛЬНЫЕ КУРОРТЫ – ПОДАРЯТ ВАМ И ВАШИМ БЛИЗКИМ НЕЗАБЫВАЕМЫЕ МОМЕНТЫ РАДОСТИ И СЧАСТЬЯ!

МИКОНОС - АФИНЫ - АТТИКА - КРИТ - КОРФУ - ПЕЛОПОННЕС - РОДОС - КОС - ХАЛКИДИКИ

ПР-ВО GRECOTEL S.A. В РОССИИ ТЕЛ.: +7 495 604 84 33, E-MAIL: moscow-office@grecotel.com



Vantage 86 Explorer Catamaran

Британская компания Vantage Catamarans завершила работу над проектом 28-метрового экспедиционного парусно-моторного катамарана Vantage 86 и готова приступить к строительству. Компания обещает, что благодаря использованию новейших композитов это будет самый технически совершенный катамаран на рынке. Кроме того, судно выделяется в своем классе огромнейшим гаражом для «игрушек», причем не только водных; в частности, там будут стоять два мотоцикла: заказчик судна — поклонник мотоспорта. Это помещение можно увеличить еще вдвое, чтобы разместить там дайв-оборудование и снаряжение для водных видов спорта.

Команда дизайнеров Vantage имеет большой опыт в разработке многокорпусных судов для офшорных гонок, поэтому ей удалось объединить в проекте и комфорт, и великолепные ходовые качества.

ТОЛЬКО ФАКТЫ

Длина
92 ф (27,91 м)
Ширина
34 ф (10,35 м)
Двигатели
2 × 196 л.с.

ОСОБЕННОСТИ

- Высокая скорость
- Огромный гараж для техники

В своем классе Vantage 86 будет самым легким и самым быстрым катамараном. Построенный в соответствии с требованиями МСА для коммерческих судов, он может использоваться для экспедиций в самые удаленные уголки планеты и, конечно, для чартера, принося прибыль владельцу.

Vantage 86 будет отличаться свежим современным интерьером и способен взять на борт 6–8 гостей при команде из четырех человек. Два экономичных двигателя и внушительный запас топлива (1900 л) обеспечат солидную дальность хода под мотором. Но в основном Vantage 86, конечно, рассчитан на движение под парусами: их площадь составляет 408 кв. м на острых курсах и 738 кв. м — на полных.



←
Большой плюс катамарана — обширное палубное пространство



→
Открытая обеденная зона в кормовом кокпите

ЗАГОРОДНЫЙ КОМПЛЕКС НОНКА В БОЛЬШОМ ЗАВИДОВО

Московское море// Гольф-яхт-клуб// Школы
Рестораны// Спортивные комплексы



Будущее — за такими местами, где можно плодотворно работать, интересно и с пользой проводить свободное время, воспитывать детей — одним словом, качественно жить.

«Завидово НОНКА» как нельзя лучше подходит для полноценной жизни за городом.



Новая коллекция

С приближением лета все приятнее наблюдать, как оживает природа, радоваться ее ярким краскам и солнечному свету. Новая весенне-летняя коллекция Togas House of Textiles поможет перенести частичку этого света в ваш дом. Современные орнаменты, женственные флоральные (от англ. floral — цветочный) узоры, этнические мотивы пейсли и классический стиль нашли отражение в новой коллекции.

Дизайнеры Togas всегда остаются верными богатым традициям компании, заложенным в 20-е годы прошлого века. Благодаря нейтральной палитре золота и благородного серого, а также четкой геометрии текстиль линейки «Ар-Деко» создает роскошную атмосферу спальни. А принт серо-зеленых листьев в линейке «Люсиль», выполненный в ручной технике акварель, наполняет пространство прохладой утреннего воздуха.

Постельное белье различных моделей, пледы, махровые полотенца и декоративные аксессуары, легко комбинируясь, создают цельную картину идеального дома, наполняя его уютом и весенней свежестью.

Будет громко

Если вы соскучились по кристально чистому морю Италии и шумным вечеринкам, то вам стоит подумать о поездке на один из крупнейших островов Средиземного моря. Компания «Карлсон Туризм» и курортный комплекс Forte Village Resort с 17 по 24 сентября проводят на Сардинии 2-й Международный фестиваль Forte Fest.

На протяжении всей недели гостей фестиваля ждет богатая развлекательная программа, включающая выступления звезд эстрады и популярных диджеев России, теннисный турнир Forte Fest Cup, мастер-классы шеф-поваров и многое другое.

Как обещают организаторы, фестиваль удивит еще большим масштабом и насыщенностью событий, нежели в прошлом году. Программа Forte Fest 2016 не оставит равнодушным ни одного гостя и подарит незабываемые впечатления на целый год вперед.



Время подарков

Период распродаж — прекрасная возможность для любителей активного отдыха пополнить свой гардероб одеждой из коллекций известных европейских марок и сделать подарки близким.

Магазины Foxland приглашают всех поклонников итальянского бренда Emporio Armani оценить широкий ассортимент оригинальных джемперов, кардиганов, пуловеров, курток и аксессуаров из коллекции EA7. Одежду этой марки отличает эргономичный дизайн, использование «дышащих» и водонепроницаемых материалов; она идеально подходит как для тренировок в спортзале, так и для отдыха на природе.

Профессиональные яхтсмены, несомненно, обратят внимание на выразительную коллекцию легендарного бренда Musto, великолепно сочетающего классический британский стиль и современный дизайн. Те, кого интересует безупречное качество и стиль, оценят модели толстовок от Aeronautica Militare, декорированные шевронами итальянских ВВС, а линейка аксессуаров — оригинальных сумок и рюкзаков — не оставит равнодушным ни одного любителя загородных поездок.

Магазины Foxland: «Лисья нора», ТВИЦ «СпортХит», ТЦ «Горки 10», ТК «Юнимолл».

ЭКСКЛЮЗИВНЫЙ ИНТЕРЬЕР
ОТ JOHN VICKERS VICKERS-STUDIO.COM



SUNSEEKER 75 YACHT EXCLUSIVE EDITION

125212 Москва, Ленинградское шоссе, 39 стр.7, Royal Yacht Club
+7 (495) 25-88-700 | www.sunseeker-russia.com



< Подробнее об интерьере



Russia & CIS

Sealine F530



ТОЛЬКО ФАКТЫ

Длина
53 ф (15,94 м)

Ширина
15 ф (4,63 м)

Двигатели
2 × Volvo Penta
IPS 600 (435 л.с.)

Максимальная скорость
26 узлов

Стоимость в Европе
от £ 423 725

ОСОБЕННОСТИ

- Удобная планировка
- Большой флайбридж

Это самая крупная из моделей Sealine после покупки британской верфи немецкой Hanse Group. И если дизайнерам удалось реализовать массу умных решений на куда более компактной S330, то о F530 и говорить нечего — она буквально напичкана полезными идеями.

При разработке проекта верфь Sealine вновь прибегла к услугам известного британского дизайнера Билла Диксона, который считается магом по части использования пространства на борту яхт. Обратите внимание на опоры флайбриджа, стоящие на фальшборте: это обеспечило более комфортное передвижение по палубе и заодно сделало флайбридж одним из самых просторных в классе. При этом вся обстановка здесь значительно «утоплена» в надстройку, что

хорошо в плане безопасности и защиты от ветра (от солнца спасает бимини-тент).

На главной палубе все тоже весьма изобретательно. Двери между салоном и кокпитом при открывании складываются вдвое; есть откидное окно в камбузе, расположенном в кормовой части. Выход на палубу возможен с поста управления. Опционально можно предусмотреть еще две двери, врезанные в масштабное остекление салона. Внизу — три каюты и два санузла, а также шкиперская каюта на транце (опция).

Sealine F530 оснащается двумя установками Volvo Penta IPS 600 с днищевыми колонками, которые обеспечат скорость 26 узлов. По данным верфи, чуть позже появится возможность оборудовать лодку более мощными IPS 800.

Ferretti FSD 195

Ferretti Group выходит на рынок с новой стратегией и новым продуктом. Новый департамент FSD — Ferretti Security & Defence, — о создании которого объявлено на пресс-конференции в феврале, займется разработкой и строительством судов специального назначения для нужд Министерства внутренних дел Италии, прежде всего береговой охраны и полиции.

Поводом для такого сотрудничества стали усугубляющиеся проблемы с мигрантами и безопасностью на море.

Новая линейка судов FSD будет использоваться для поисковых, спасательных

и антитеррористических операций. В разработку сделаны масштабные инвестиции — около \$ 50 млн; уже представлены шесть моделей, число которых к 2017 году будет доведено до 27. Как заявили представители верфи, это будут высокоскоростные суда, изготовленные с применением суперсовременных технологий.

Первая патрульная модель FSD 195 уже представлена публике. Это 20-метровое судно, способное развивать скорость свыше 50 узлов и обладающее запасом хода 400 миль. Строительство (в соответствии с требованиями RINA и CE) уже идет полным ходом, а спуск на воду первой FSD 195 ожидается летом.



ВТОРОЙ МЕЖДУНАРОДНЫЙ ФЕСТИВАЛЬ

Forte Village Resort **FORTE** **FEST**

УНИКАЛЬНЫЙ ФЕСТИВАЛЬ
 ДЛЯ ИСТИННЫХ ЦЕНИТЕЛЕЙ
 РОСКОШНОГО ОТДЫХА



САМОЕ ГЛАВНОЕ СОБЫТИЕ СЕЗОНА
17-24 СЕНТЯБРЯ 2016

СПОРТ, МУЗЫКА, ВЫСОКАЯ КУХНЯ, РЕЛАКС, МОРЕ СОЛНЦА,
 ПОЗИТИВА И ЗАРЯДА БОДРОСТИ!

ЭКСКЛЮЗИВНЫЙ КАЛЕЙДОСКОП ВПЕЧАТЛЕНИЙ
 НА САМОМ ЗНАМЕНИТОМ КУРОРТЕ ЕВРОПЫ

FORTE VILLAGE RESORT.

КОНЦЕРТЫ ЗВЁЗД РОССИЙСКОЙ И
 ЗАРУБЕЖНОЙ ЭСТРАДЫ

ГАСТРОНОМИЧЕСКИЕ ШОУ В ГУРМЕ-РЕСТОРАНАХ

КАРАОКЕ-БИТВА

ТЕННИСНЫЙ ТУРНИР FORTE FEST CUP

НОЧНЫЕ ШОУ ОТ СУПЕР DJ

**ЗВЁЗДЫ ФЕСТИВАЛЯ 2015: ВАЛЕРИЙ МЕЛАДЗЕ, ЁЛКА,
 КАРЛ ФРИЕРСОН, РИККАРДО ФОЛЬИ**

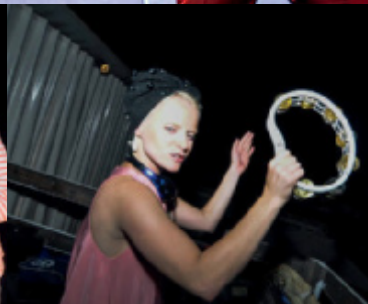

+7 (495) 580-75-75

WWW.KARLSON-TOURISM.RU / WWW.FORTEFEST.RU

ОРГАНИЗАТОРЫ

ForteVillage
 RESORTS

FORTEVILLAGE.COM

Карлсон
Туризм

KARLSON-TOURISM.RU

ОФИЦИАЛЬНЫЕ ПАРТНЁРЫ

ИНГОССТРАХ
 ИГ

EXCLUSIVE.INGOS.RU

РУССКОЕ
 РАДИО

RUSRADIO.RU

ИНФОРМАЦИОННЫЕ ПАРТНЁРЫ

TTG

TTG-RUSSIA.RU

интерфакс
 ТУРИЗМ

TOURISM.INTERFAX.RU

ЭКСПЕРТ
 ЭКОНОМИЧЕСКОЕ СОЦИАЛЬНО-ПОЛИТИЧЕСКОЕ ОБОЗРЕНИЕ

EXPERT.RU

ЖУРНАЛ
 РУССКИЙ РЕПОРТЕР

RUSREP.RU

Ривьера на Петровском

Компания «Северный город», входящая в холдинг RVI, начала продажи квартир в новом жилом комплексе комфорт-класса «Петровская Ривьера» в историческом центре Петербурга.

«Петровская Ривьера» — это камерный дом на 249 квартир в уединенном уголке Петроградского района, вдали от шумных улиц и проспектов мегаполиса.

Квартиры с просторными террасами, входные группы, оформленные в морской стилистике и украшающие фасад, а также палисадники и регулярный парк с прямыми аллеями в архитектурном стиле времен Людовика XIV придутся по вкусу настоящим ценителям прекрасного.

Расположение дома на тихом острове в центре Санкт-Петербурга, обилие зелени, близость воды — сочетание всех этих достоинств «Петровской Ривьеры» делает дом уникальным предложением на рынке недвижимости.

Торопитесь с принятием решения: треть квартир продана уже за первые два месяца продаж.



ESS в Петербурге

В 2016 году Северная столица в третий раз станет местом проведения этапа серии парусных гонок Extreme Sailing Series (ESS), который, как обычно, пройдет у стен Петропавловской крепости в период с 1 по 4 сентября.

В этом году ESS посетит три континента и восемь городов. Стартовав в марте в султанате Оман, серия переместится в Циндао (Китай, апрель–май), Кардифф (Великобритания, июнь), Гамбург (Германия, июль). В Санкт-Петербург международный флот катамаранов прибывает в начале осени, а закроет календарь традиционная гонка в декабре на этапе в Сиднее (Австралия).

Особенностью сезона-2016 станет участие нового класса катамаранов на подводных крыльях GC32. В связи с появлением в серии нового класса судов будет изменена и привычная схема проведения соревнований. Уникальный формат «стадионных» гонок дополняют соревнования на длинных дистанциях до 20 км и гонки в формате матч-рейса.



Гордость спа

↑
После спа-процедур всегда приятно расслабиться в просторных апартаментах, угощаясь детокс-чаем и сухофруктами

Ценителей спа сложно удивить, но бывают исключения: таковым стал Pride Wellness Club, комплекс, расположенный в элитном поселке Жуковка XXI.

Прекрасные виды из окон клуба на природный ландшафт позволяют забыть о рутинных заботах, оставленных в каменных джунглях мегаполиса. Здесь есть место только для души и тела, здесь хочется побыть наедине с собой, сюда мечтаешь вернуться.

На территории клуба разместились фитнес-центр, ресторан, бассейн и спа с термальным комплексом, который распахнул свои двери после реконструкции. Выбор превзойдет ожидания: римские термы, хаммам, русская парная, душевой комплекс с тремя зонами — душем Шарко, душем Виши и гидромассажной ванной, а также грязевые и водорослевые обертывания, спа-программы от Thermes Marins de Saint Malo и Salin de Biosel, ароматерапия от английского бренда Aromatherapy, меню массажей, эстетические и космецевтические уходы по лицу, контурная пластика, аппаратная косметология и многое другое.

Круглосуточная охрана территории и особое внимание к посетителям делают это место недостижимым для случайных гостей.

↓
Центром хаммама является чебек-таши, на котором гость наслаждается традиционным пенно-мыльным массажем и пилингом рукавичкой кесе



Программа сопровождения яхт в **Таиланде** от Симпсон Марин

Яхтинг всегда прост с надежными партнерами.

Купите яхту своей мечты и держите ее в Таиланде, приезжайте и наслаждайтесь ею в любое время. Когда вас нет, ваша яхта будет под нашим непрерывным присмотром до вашего возвращения.



Что такое сопровождение яхт с нами:

- Купите яхту своей мечты
- Отправьте яхту в Таиланд. Мы позаботимся об организации транспортировки и вводе в эксплуатацию.
- Выберите стоянку на Пхукете или Паттайе, мы осуществляем поддержку во всех маринах.
- Наши профессионально обученные и опытные специалисты работают для вас 24 часа, 7 дней в неделю.
- Мы предоставляем полный спектр технической поддержки и ремонта, поставку запчастей и уборку.
- Просто вы нам звоните и мы готовим лодку к выходу: команда, продукты, топливо и многое другое.
- Мы организуем ваше пребывание в Таиланде, начиная со встречи и проводов в аэропорт. А так же подбор отеля или виллы, консультации по маршрутам на воде и суше, спортивные и рыболовные принадлежности, предоставление опытных дайв инструкторов.
- Сопровождение осуществляется на Русском, Тайском, Французском, Итальянском и Английском языках.
- По вашему отъезду мы берем яхту под свое крыло до вашего следующего визита.
- Наслаждайтесь бесконечным летом в стране улыбок - рай на земле рядом с вами.



Симпсон Марин (Таиланд) ЛТД. Яхтенная компания №1 из Азии

www.simpsonmarine.com maksim.volkov@simpsonmarine.com
AoPo Grand Marina, 113/1 Moo 6, Paklok, Thalang, Phuket 83110, Thailand
Раб. Тел.: +66 76 239 768 Мобильный:  +66 84 745 9900
China Hong Kong Indonesia Malaysia Singapore Taiwan Thailand



ТОЛЬКО ФАКТЫ

Длина
65 ф (19,90 м)

Ширина
17 ф (5,50 м)

Двигатели
2 × Deutz (272 л.с.)

Максимальная скорость
12 узлов

Стоимость в России
от 51 000 000 руб.
(с НДС)

ОСОБЕННОСТИ

- Стальной корпус
- Большой запас хода
- Четыре каюты

Popilov Yachts 1999

Компания Popilov Yachts (Севастополь) завершила строительство очередного проекта — 20-метровой стальной яхты. Верфь специализируется на постройке водоизмещающих судов со стальным корпусом и стальной надстройкой. Новинку отличает просторный флайбридж, большая мастер-каюта, высокий уровень мореходности и автономности. Вместимость топливных танков составляет 10000 л, что в сочетании с парой весьма экономичных двигателей Sole Diesel Deutz по 272 л.с. обеспечивает яхте внушительный запас хода. На нижней палубе размещаются четыре каюты: мастер-каюта во всю ширину корпуса, три одинаковые по размерам и оформлению гостевые плюс каюта шкипера; при этом каждая с собственным санузлом. На главной

4

КАЮТЫ

для гостей, включая мастер-каюту от борта до борта, размещены на нижней палубе. Плюс каюта шкипера

палубе — открытый кокпит, салон с лаунж-зоной, камбузом и столовой, а также выделенная рубка с собственным мини-салонком. Палубой выше — просторный флайбридж с возможностью его комплектации в соответствии с запросами заказчика. В любом случае там достаточно места как для отдыха, так и для тендера и крана. Внутренняя отделка и оборудование — также на выбор владельца. Обладая широкими возможностями индивидуализации, автономностью и высокими мореходными характеристиками, новая яхта также выделяется привлекательной ценой, качеством постройки и оборудования. Достаточно богатая базовая комплектация включает в себя электрическое носовое подруливающее устройство, генератор Raygo, навигационные приборы Raymarine, медиасистему, бытовую технику Gorenje др.

Beneteau Swift Trawler 30

Компания Beneteau представила новый Swift Trawler 30. Самая компактная модель серии, впервые показанная в Париже в декабре, выглядит, пожалуй, лучше всех в линейке — ровно так, как обещали эскизы, обнародованные ранее.

Swift Trawler 30 имеет массу достоинств: флайбридж (при длине 30 футов!), двухрежимный корпус, разумную цену — и все это от маститого производителя. Откидной транец — умное и практичное решение, как и съемный трап на флайбридж: каждый сантиметр пространства кокпита использован с умом. Предусмотрены варианты с одной (но просторной) или двумя каютами. В первом камбуз будет больше, но кому-то из гостей придется ночевать в салоне на диване. В двухкаютном варианте теснее, но спальные места есть для шестерых.

А вот флайбридж требует доработки: его свободной кормовой части можно придумать полезное применение.

Тем не менее в целом лодка получилась удачной и явно будет пользоваться популярностью.

ТОЛЬКО ФАКТЫ

Длина
32 ф (9,99 м)

Ширина
11 ф (3,53 м)

Двигатель
1 × Volvo Penta D4/D6 (300/370 л.с.)

Максимальная скорость
21 узел





TOGAS

HOUSE OF TEXTILES

EST. 1926



Привилегия спорта

Любителей спорта и превосходного сервиса ждет отличная новость. При посредничестве международной консалтинговой компании Colliers International в Санкт-Петербурге состоится открытие премиального фитнес-клуба известной московской сети Dr. Loder, который войдет в состав жилого комплекса класса deluxe «Привилегия». Клуб откроется в конце 2016 года и займет трехэтажное

помещение на Крестовском острове. На площади 3800 кв. м запланировано размещение 23-метрового бассейна, фитнес-центра и спа-зоны.

Концепция Dr. Loder в Петербурге — это кулуарный клуб, предлагающий эксклюзивный сервис жителям элитного жилого комплекса и ближайших его окрестностей.

«Мы тщательно работаем над тем, чтобы в «Привилегии» все услуги для наших жильцов были представлены только в эксклюзивном качестве. Именно по этой причине мы гордимся, что первый фитнес-клуб премиальной сети Dr. Loder будет открыт именно у нас!» — поделилась с МВУ Оксана Кравцова, генеральный директор компании-застройщика.

Beneteau GT46

В преддверии летнего сезона Beneteau показала в Париже и Дюссельдорфе новую 46-футовую модель линейки Gran Turismo.

Столь же свежая по дизайну, сколь и представленная годом ранее GT40, лодка имеет существенное преимущество. Если 40-футовая модель открыта с кормы, то у GT46 имеются сдвижные двери, разделяющие салон и кокпит. Но вот что интересно: внутри — такая же отделка, как часто бывает в открытых кокпитах (тик и устойчивая к воде, соли и ультрафиолету обивка). А настоящий салон — с ковром, динеттой и мягким диваном — располагается палубой ниже. Впрочем, от него можно отказаться в пользу дополнительной, третьей, каюты. Две другие — это просторная носовая VIP-каюта (кровать можно разделить на два спальных места при помощи механизма «ножницы») и «мастер» на миделе от борта до борта — ценная особенность для 46-футовой лодки.

Как и GT40, новая Beneteau 46GT имеет корпус Air Step второго поколения и выбор из поворотных-откидных колонок либо IPS в качестве пропульсивной установки.



ТОЛЬКО ФАКТЫ

Длина
48 ф (14,78 м)

Ширина
13 ф (4,15 м)

Двигатели
2 × Volvo Penta D6 (300/400 л.с.);
2 × Volvo Penta IPS 600 (435 л.с.)

Максимальная скорость
36 узлов
(оценка МВУ)

Стоимость в Европе
от £ 255 507

ОСОБЕННОСТИ

- 1 или 2 салона
- 2 или 3 каюты
- Транцевые колонки или IPS



FORUM
RESTAURANT
GROUP

ПРАВДИВАЯ МИФОЛОГИЯ ВАГЬЮ

Гастрономия располагает невероятными возможностями создания вкусовых и ароматических композиций. Но есть такие продукты, чей вкус настолько уникален, что никакие новые техники, сочетания и ухищрения не могут его улучшить. Среди них гордость Пьемонта и Перигора - трюфель и национальное достояние Японии – говядина вагью.

Японцы не ели говядину до встречи с европейцами, бычки были лишь идеальными рабочими животными, помогавшими обрабатывать рисовые поля. Но с открытием границ империи в начале эпохи Мейдзи на родину Солнца пришли новые кулинарные привычки. Англичане и американцы обожали стейки. Они-то и обнаружили у бычков в префектуре Хёго фантастическое мясо, пронизанное нитями ароматного жира. Японцы называют его «шимофури», а европейцам оно напоминало мрамор. Особенность этого мяса в том, что «саши» – те самые нейроны жира, пронизывающие мясо – тают при очень низкой температуре, достаточно положить его в рот. Стоит только сделать это и вы оказываетесь во власти притяжения вагью с его сладковатым привкусом. Особый аромат этого мяса, напоминающий запах персиков и кокосовых орехов,

усиливается при пережевывании, сливаясь со вкусом в мощную волну удовольствия.

Помимо чистой инъекции счастья, любители вагью в полной мере наслаждаются полезными свойствами этого продукта. В отличие от других видов говядины саши вагью содержит огромное количество олеиновых кислот Омега-3 и Омега-6, вроде тех, что есть в рыбе и оливках. Вот так жирная мраморная говядина становится диетическим продуктом, сравнимым с лососем. Японцы даже придумали суши с вагью, которым колорита придает чуть опаленная горелкой корочка.

Тартар, карпаччо, сябу-сябу, сукияки, лапша с мясом, котлеты, ростбиф, барбекю — из вагью можно готовить что угодно. В Buddha-Bar St. Petersburg стейк из насыщенной знаменитым ароматом вагью вырезки готовят, едва припугнув огнем, чтобы сохранить все его драгоценные соки. Стейк подается на листе пальмы хобу, чей легкий перечный аромат акцентирует тонкий вкус мяса. Композиция получается в истинно японском стиле зыбкой гармонии с природой.



buddha-bar™
SAINT PETERSBURG

САНКТ-ПЕТЕРБУРГ, СИНОПСКАЯ НАБ., 78
WWW.BUDDHA-BAR.RU
(812) 318 0707



Яхта от Bugatti

Французский бренд люксовых автомобилей объявил о выходе на рынок моторных яхт. Ключевым партнером Bugatti стала американская верфь Palmer Johnson.

Серия Bugatti Niniette в данный момент находится на стадии разработки, но эскизы уже вызывают интерес. Первой моделью станет Bugatti PJ63 — моторная яхта с карбоновым корпусом длиной 63 фута и скоростью 38 узлов. Базовая цена за эту модель составит € 3,25 млн. За ней появятся также модели длиной 42 и 88 футов.

Стефан Брюнгс, директор по маркетингу и продажам Bugatti, так комментирует дизайн будущих яхт:

«Этот проект станет особенным, поскольку объединит опыт двух брендов с более чем вековой историей работы в высших сегментах яхтенного и автомобильного рынков. Любители яхтинга оценят подобную коллекционную вещь!»

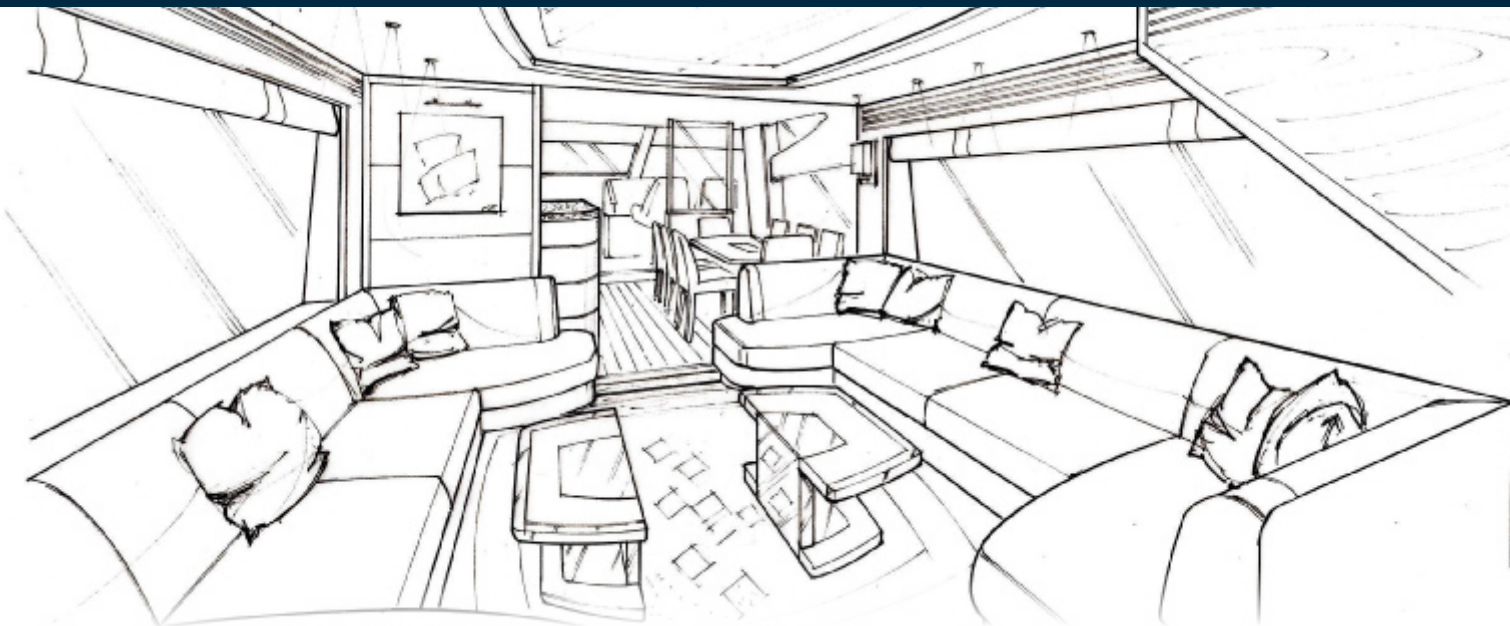

Интерьер Джона Викерса

Каждая яхта Sunseeker уникальна. Это еще раз взялся доказать английский дизайнер Джон Викерс, известный сотрудничеством с верфями Heesen, Lürssen, Feadship, более десяти лет проработавший со знаменитым Теренсом Дисдейлом и в студии Redman Whiteley Dixon.

На этот раз задачу сделать по-настоящему эксклюзивный интерьер для серийной модели Sunseeker 75 Yacht английскому дизайнеру поставили специалисты из Sunseeker Russia.

«Оценив мастерство, с которым Джон Викерс преображает даже изначально незаурядные вещи, мы предоставили ему свободу творчества в проекте 75 Yacht, — говорит Кирилл Шабалов, исполнительный директор Sunseeker Russia. — Уже сейчас, на стадии воплощения проекта, видно, что эта яхта станет незаурядной».

На главной палубе декоративная стенка из стекла с подъемным электромеханизмом отделила главный пост управления от салона. Существенные изменения

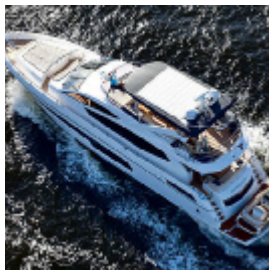

SUNSEEKER 75 YACHT

Помимо незаурядных мореходных качеств, эта новая яхта будет щеголять изящными интерьерами, созданными Джоном Викерсом

претерпела планировка кухонной зоны, поменялось местоположение телевизора: теперь широкоэкранный Samsung 46", выдвигающийся из боковой панели, смонтирован по левому борту салона. Также была уменьшена высота оконных ламбрекенов, что визуально увеличило площадь остекления главной палубы.

В обеденной зоне появились декоративные вставки из нержавеющей стали и отделка паркетом Cadorn (американский орех). В носовой части главного салона появились два симметричных отдельных дивана, а на полу — уникальный ковер ручной работы.

Мастер-каюта Sunseeker 75 Yacht обрела два больших зеркала и декоративные вставки из черного американского ореха; VIP-каюта — дополнительное остекление, а гостевые каюты — стильное обрамление кроватей со вставками из нержавеющей стали. И это — далеко не все необычные детали интерьера. Результаты работы маэстро Викерса на Sunseeker 75 Yacht можно будет увидеть в ближайшее время.

ПЕРЕВОЗКА
ПАРУСНЫХ И
МОТОРНЫХ ЯХТ
ПО ВСЕМУ МИРУ



COMPLETE
MARINE FREIGHT



Россия: +7 921 999 99 27 Испания: +34 971 432 600 E-mail: info@completemarinefreight.com

www.completemarinefreight.com

SPAIN • UK • GERMANY • FRANCE • RUSSIA • CARIBBEAN • USA • ASIA • OCEANIA

ВЫСТАВКИ

Прошедшие и грядущие показы яхт



Лондон. Оптимистичное начало

London Boat Show продемонстрировало заметный интерес публики и хорошие продажи.

Череду яхтенных событий года, как обычно, открывает London Boat Show в выставочном центре ExCeL. По сравнению с прошлым годом, статистика почти не изменилась — за 10 дней выставку посетили 90 328 человек (92 288 визитеров год назад). Число яхт и катеров осталось прежним, но выставочный флот стал свежее: в 2015 году лишь 88 лодок из 400 были премьерными, а на этот раз их число достигло 132.

Princess Yachts провела мировую премьеру новой флайбриджной Princess 75MY и показала еще две новинки: спортивную Princess V58 Open и S65 — вторую модель S-класса. Princess V58 Open, как и все модели V-серии, демонстрирует впечатляющую скорость, разгоняясь до 38 узлов. А Princess S65 отличается новым подходом к планировке, вмещающая четыре каюты и невероятный по объему салон с камбузом в корме. Кроме того, на стенде Princess Yachts можно было увидеть еще восемь яхт — от компактной V39 до впечатляющей Princess 88MY. И, конечно, свое мировое турне продолжила уникальная яхта Project 31 *Charlotte* — первая модель Princess, построенная полвека назад и отреставрированная по случаю юбилея верфи.

Участники сообщали не просто о хороших продажах, но о миллионных сделках, отмечая рост рынка в целом. Шон Робертсон, дирек-

132

премьеры

Количество лондонских новинок превысило показатель прошлого года

тор по продажам Sunseeker Yachts, заявил, что это было самое успешное боат-шоу за прошедшие годы: в ходе выставки верфь получила заказов на £ 40 млн. Того же мнения придерживается Киран Хаслам, директор по маркетингу Princess Yachts, назвавший London Boat Show «фантастическим началом продаж в новом году». Мэтью Хорнсби из Williams Jet Tenders отметил особенный интерес к премьерной модели Sportjet 400 и большой объем заказов на весь модельный ряд. А по словам представителей Garmin, London Boat Show стало отличной площадкой для продвижения новой серии echoMAP.

Лондонское боат-шоу — это шанс не только посмотреть лодки, но и опробовать разные виды водного спорта и развлечений в бассейне площадью 500 кв. м: парусники, вейкборд, SUP-серфинг... Плюс яхтенные мастер-классы и общение со знаменитыми яхтсменами. Уже традиционно на London Boat Show можно встретить Бена Эйнсли, Ди Каффари, Яна Уокера. Не упустите эту возможность с 6 по 15 января будущего года!

Privilege

M A R I N E

Since 1985

PRIVILÈGE
Serie 6



ЭКСКЛЮЗИВНЫЙ ДИСТРИБЬЮТОР В РОССИИ

тел. +7 495 721 92 42

www.yachtvoyage.ru



Дюссельдорф. Праздник моря и лодок

Яхтенная выставка в Дюссельдорфе — это барометр рынка, праздник инженерной мысли, приятные встречи и черед эффектных премьер.

Дюссельдорф снова порадовал всех, кто приехал посмотреть новинки мировой яхтенной индустрии, шокирующим обилием лодок. Их была армада — всех типов и калибров, парусных и моторных, быстроходных и не очень, премьерных и уже известных на рынке.

В настоящем выпуске МВУ подробному рассказу о новинках, показанных на этой выставке, посвящена не одна статья, поэтому здесь ограничимся лишь упоминанием брендов и моделей, вызвавших наибольший интерес публики и журналистов.

Крупнейшим экспонатом боат-шоу стала Princess 30M — новейшая модель в М-классе британской верфи, перед входом на стенд которой постоянно толпились посетители. Их любопытство вызывало не только устройство и отделка давно ожидаемой модели или откидывающийся балкон на правом борту, с которого впору было обращаться с речью к посетителям выставки. Помимо других семи эффектных яхт и воссозданной к юбилею Princess первой Project 31, стенд британской верфи в этом году украшал кроссовер Bentley Bentayga, на флайбридже Princess 30M красовался кастомный байк Lauge Jensen, а в «партере» можно было заметить два буксировщика Seabob с винтажными изображениями Жауме Виллардела.

Все это не просто дизайнерские или маркетинговые приемы, призванные разжечь аппетит любителей роскошных яхт. Princess Yachts

50

ТЫСЯЧ

гостей приехали на boot Düsseldorf из-за рубежа, а общее число посетителей составило 247 000 человек



→
Яхта-эксплорер DEY 24 (Drettmann Explorer Yacht)



НИКА

ЮВЕЛИРНЫЕ ЧАСЫ И АКСЕССУАРЫ

*В погоне
за временем*



КОЛЛЕКЦИЯ EGO

АТИКУЛ: 9026.0.9.17, КОРПУС: СЕРЕБРО 925*

www.nikawatches.ru

boot Düsseldorf — правильное время и правильное место сулят успех!

начала совместную работу с Bentley; в России компания Nordmarine, дистрибьютор Princess, активно сотрудничает с автомобильным холдингом «Авилон» — официальным представителем и крупнейшим дилером Bentley. Что до Lauge Jensen и Seabob, то и здесь стартовали интересные партнерские программы.

В том же павильоне №6 гордо высилась 165-тонная яхта-эксплорер DEY 24 от Drettmann. Острословы быстро окрестили ее «морским Range Rover», что вполне оправдано возможностями судна. Мореходные обводы, объемный корпус, дизель-электрическая силовая установка с днищевыми колонками... Хорошо, что есть «сухая» выставка — как иначе увидишь мощный бульб в носу и хитрую кинематику конструкций на транце?

Еще одна новинка — 16-метровая итальянская Arcadia Sherpa. Судно сопровождения мегаяхт, высоким бортом в носу и открытой в корме палубой слегка напоминающее широкий морской буксир, оказалось вполне самостоятельной и комфортабельной яхтой с массой интересных инженерных решений (помимо отвесного форштевня). Сложно было представить, что в качестве моторной установки на ней стоят два IPS 600 и скорость превышает 25 узлов!

Мощно выглядели стенды Azimut Yachts, Ferretti Group, Monte Carlo Yachts, Absolute. Продолжая тему премьерных показов, отметим весьма интересные Azimut 66 и Ferretti 550. Новые модели Aхорар 24, Linsse 590 AC, Nimbus 405 Fly, Frauscher 1414 Demon, XO 360 собирали на стендах немало посетителей. Были и совсем



← На отсутствие посетителей никто из экспонентов не жаловался

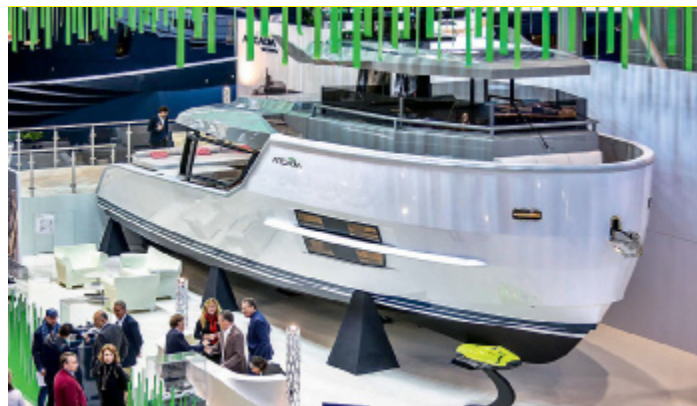

→ Мировая премьера яхты Arcadia Sherpa



→ На стенде Azimut Yachts

неожиданные бренды, например Arctic с его 25-футовыми круизерами Arctic Commuter под разные моторные установки.

В павильонах и на улице глаз цепляли самоходные плавучие дома (house boats) — похоже, они становятся трендом. Как всегда, наблюдалось обилие разнообразных RIB'ов, просто тьма небольших открытых прогулочных или рыболовных лодок и добрый десяток чисто гоночных болидов.

Самые неисправимые оптимисты уже отчаялись верить, что парусный сегмент когда-нибудь сравняется с моторным. И тем не менее парусов на выставке было в достатке. Из премьер назовем только финскую Swan 60S, немецкие Dehler 42 и Bavaria Cruiser 34, а среди многокорпусников упомянем французский катамаран Lagoon 42.

Территориально объединенных национальных экспозиций-анклавов больше нет: голландцы, финны, французы, итальянцы и остальные строители лодок мирно соседствовали в тематических залах, внимательно оценивая оживленность стендов конкурентов. Конкуренция, и прежде серьезная, похоже, продолжает расти...

Залы с оборудованием были заставлены полностью: моторы, системы, лодочные аксессуары, навигационная электроника — на лодке без нее теперь никуда (о некоторых новинках Garmin тоже можно прочитать в этом выпуске МВУ). Публика выглядела крайне заинтересованной и не боящейся тратить деньги: готовясь к грядущей нави-



КИРАН ДЖЕЙ ХАСЛАМ, маркетинговый директор Princess Yachts

Боат-шоу в Дюссельдорфе — по-настоящему международная выставка. Из 67 дилеров Princess, работающих по всему миру, большинство приехали сюда на встречу с клиентами, которые тоже приехали из разных стран. Здесь замечательно представлен люксовый сегмент яхтинга, и у нас соответствующая мощная экспозиция. Уже в первые дни я был приятно поражен наплывом посетителей, интересом к яхтам и нашему стенду — это помимо заранее приглашенных гостей.

V48
PRINCESS *Open*

EXPERIENCE THE EXCEPTIONAL*



M NORDMARINE



ОФИЦИАЛЬНЫЙ ПРЕДСТАВИТЕЛЬ PRINCESS YACHTS В РОССИИ
Москва, Рочдельская ул., д.11/5, стр.1, Т: +7 495 727 11 00, E: info@nordmarine.ru
ОФИЦИАЛЬНЫЙ ПРЕДСТАВИТЕЛЬ PRINCESS YACHTS В МОНАКО
Le Castellara, 9, Avenue JF Kennedy, MC 98000 Monaco
T: +377 9770 8444, +33 6 40 62 55 44, E: info@princessyachtsmonaco.com

САНКТ-ПЕТЕРБУРГ: Nord Star Yachting +7 812 325 55 32
САМАРА, ТОЛЬЯТИИ: Волга Яхт Групп +7 846 990 64 30
ВОЛГОГРАД: Н2О +7 8442 98 97 02
КРАСНОДАРСКИЙ КРАЙ: Наутика +7 8617 71 34 24

ИРКУТСК: Яхт-клуб «Московский причал» +7 902 171 38 40
ХАБАРОВСК, ВЛАДИВОСТОК: Laguna +7 4212 69 72 19
КАЗАХСТАН: Eurasiamotors +7 727 315 05 05

PRINCESS

PRINCESS YACHTS RUSSIA

www.princess.ru

*РОСКОШЬ БЕЗ КОМПРОМИССОВ



9

дней

длится яхтенная выставка в Дюссельдорфе, которую ежегодно посещают сотни тысяч предметно заинтересованных людей



Павильон №6 с крупными яхтами — самый зрелищный раздел boot Düsseldorf



У стенда компании Monte Carlo Yachts

гации, народ бойко покупал не только крючки-удочки, маски-ласты и яхтенную одежду, но и кое-какое оборудование.

Что показывает статистика? По данным строителей выставки, корпусов в экспозиции было представлено без малого 2000 единиц. На выставке побывали более 247 000 посетителей — далеко не рекорд: в 2002 году их было свыше 333 000 и даже в 2011 году — 252 000. Нынче посещаемость выросла почти на 3% (по сравнению с прошлым годом), а это, как обнадеживают пациента врачи, положительная динамика. Продолжается рост визитеров из других стран: их доля составляет 20% (около 50 000 человек). Стало больше компаний-участников, в основном за счет

EUROPEAN YACHT OF THE YEAR

Семейный крузер:

Hanse 315

Быстроходный крузер:

Solaris 50

Крузер-люкс:

Grand Soleil 46 LC

Многокорпусная яхта:

Dragonfly 25

Специальная яхта:

Quant 23

EUROPEAN POWERBOAT OF THE YEAR

До 25 футов:

Four Winns V 255

До 35 футов:

Axorar 28

До 45 футов:

Steeler NG 43

Более 45 футов:

Galeon 500 Fly

Водоизмещающая яхта:

Boarcruiser 1200

Elegance Sedan



зарубежных экспонентов, хотя и сами немцы стараются не отставать.

Очередная яхтенная выставка в Германии прошла. Какие же выводы? Несмотря на сложности момента, boot Düsseldorf сохраняет свое видное положение в обойме европейских боат-шоу благодаря масштабам выставочного комплекса и отличной организации. Правильное время и правильное место всегда сулят успех! Судя по особенно оживленной атмосфере, оптимистичному настроению многих, фактам продаж и запланированным сделкам (хотя бы тем, что стали известны нам), в «застойной» ситуации наметился перелом. Это надо уметь видеть или... хотя бы просто верить в это.



ВЛАДИМИР ЗИНЧЕНКО, глава компании SVP Yachts d.o.o. (Словения)

Выставка показала, что общий интерес к яхтенной индустрии по-прежнему высок. Многие производители объявили о росте числа заказов, что свидетельствует об оживлении и даже росте рынка после некоторого спада. Для верфи Greenline эта выставка была особенно успешной. Число посетителей нашего стенда выявило большую заинтересованность яхтами Greenline Hybrid; помимо заказов на постройку наших яхт и контрактов с новыми дилерами из трех европейских стран, впервые несколько моделей было продано непосредственно на самой выставке.



Greenline 48



Greenline SeaClass

Greenline 33



Greenline 40



Greenline 48



Greenline OceanClass

OceanClass 57



OceanClass 70



OceanClass 88



www.greenlinehybrid.ru

СЛОВЕНИЯ, ПОРТОРОЖ
+38 651 297 510
europe@greenlinehybrid.ru

РОССИЯ, САНКТ-ПЕТЕРБУРГ
+7 911 999 87 01
german@nord-star.com

РОССИЯ, САМАРА
+7 902 290 99 21
samara@greenlinehybrid.ru



Хельсинки. Время детей

Помимо Балтийского моря, в Финляндии более 185 000 озер, и ее жители стекаются в столицу, чтобы выбрать себе плавсредство по душе и карману.

С выставки Vene Båt в Финляндии начинается лето. Пускай за окном февральская пурга, а озера скованы льдом, но мысли о том, на какой лодке через несколько месяцев начать навигацию, пробуждают северных людей от зимнего оцепенения.

Хельсинкское боат-шоу — одно из старейших на севере Европы (ведет отсчет с 1931 г.) и уж точно — главное в регионе. «Значение Vene Båt для скандинавских верфей легко определить хотя бы по тому, сколько средств они инвестируют в свои стенды, — поясняет Юко Хоуи, руководитель национальной ассоциации производителей прогулочных судов Finnboat. — Если где-нибудь в Стокгольме или Гётеборге они просто выставляют свои лодки на трейлерах, то в Хельсинки у них всегда широкая и красивая экспозиция».

С этой выставки для финских яхтсменов обычно начинается лето



ЮКО ХОУИ,
руководитель
ассоциации Finnboat

По импорту финских лодок в 2015 году лидировали Норвегия и Швеция, а на третьем месте, как ни странно, оказалась Мальта, куда отправились два крупных парусника Nautor's Swan общей стоимостью € 18,5 млн

Действительно, здесь есть кому показать свою продукцию, ибо каждый второй человек в стране так или иначе ежегодно отдыхает на воде. Посетители стекаются в столичный выставочный комплекс Messukeskus со всех южных регионов, причем зачастую целенаправленно приезжают группами на автобусах, как на праздник.

В прошлом году Finnboat зарегистрировала падение продаж на домашнем рынке и предупредила участников индустрии: покупатели утратили уверенность и теперь гораздо чаще откладывают покупку новой лодки. Основные тому причины — плохая погода в сезон, нестабильная экономическая ситуация и обилие альтернативных вариантов отдыха.

Однако производители не сидят сложа руки. Они понимают: если не увлечь яхтингом молодежь, продавать лодки вскоре будет некому, поэтому стараются сделать приобретение и эксплуатацию

↑
В этом году на Vene Båt приехали 411 компаний-участников

5,2

млн человек

посетили Helsinki Boat Show в период с 1967 года

Brizo Yachts

Custom Luxury Aluminium Yachts



АЛЮМИНИЕВЫЕ
ВОДОМЕПНЫЕ КАТЕРА
КАТЕГОРИИ CUSTOM

Jonacor
marine

официальный дистрибьютор в России Jonacor Marine:
197022, Песочная наб. 18А, Санкт-Петербург, Россия,
тел. +7 (812) 702 47 70.
www.jonacor-marine.ru

Если не увлечь яхтингом молодежь, продавать лодки вскоре будет некому

первого катера максимально доступными плюс идут на эксперименты с ярким дизайном.

В плане дизайна, пожалуй, самой неожиданной премьерой выставки стала Yamarin 81 DC — этакий итальянский «диван» с традиционной финской практичностью, созданный совместно с норвежским дизайнером Бардом Экером, известным по катерам Hydrolift и спорткарам Koenigsegg. Доведись вам увидеть эту лодку в Каннах, вы ни за что не поверите, что это финский продукт.

Не менее крутой поворот в сторону молодых семей совершила компания Bella Boats. Еще в прошлом году дизайнер Эспен Торуп (опять же норвежец!) создал узнаваемую цветовую схему, где доминируют темно-оранжевый и серый цвета, а также пересмотрел философию всего модельного ряда Bella, который теперь еще больше адаптирован для приходящих в яхтинг людей. По словам управляющего директора Раймо Соннинена, Bella Boats планирует немного сократить модельный ряд, чтобы люди «не путались в похожих лодках». Кстати, компания активно занялась «перевосплощением» своего некогда популярного бренда Aquadog и вскоре обещала представить нечто «совсем новое».

Другим заметным событием стало присутствие норвежского бренда Nordkapp: в этом году он отмечает полувековой юбилей и впервые участвует в Helsinki Boat Show. На выставке четыре новые модели торжественно представил все тот же Эспен Торуп. Интересно, что норвежцы вышли на финский рынок не только со своими композитными катерами — в линейке Nordkapp появились лодки



Петер Крусберг, отвечающий за развитие продуктов в компании Konekesko, проводит презентацию Yamarin 81 DC



Стенд Botnia Targa — один из ключевых на Helsinki International Boat Show



Катера Axorax составляют значительную часть импортируемых из Польши лодок



Детей на Vene Båt больше, чем на любой другой яхтенной выставке

Ranger с популярным у финнов сочетанием алюминиевого корпуса и стеклопластиковой надстройки.

Российская верфь Silver традиционно показала в Хельсинки почти всю линейку алюминиевых катеров NorthSilver, однако вопреки ожиданиям их новый флагман NorthSilver 1440 в этом году сюда не приехал: в Скандинавии его премьера состоится в Стокгольме.

Внимание публики привлек новый бренд Arctic с двумя модификациями всепогодного катера с рубкой Arctic Commuter 25 под стационарные и подвесные моторы. Эта верфь с эстонской «пропиской», как и многие финские бренды, производит свои лодки в Польше и сейчас активно выстраивает дилерскую сеть по всей Европе.

Самым оживленным стендом с «морскими внедорожниками» стала площадка Botnia Targa, куда прямо с boot Düsseldorf вместе с другими моделями перекечевала новая модификация Targa 35 с кормовой дверью в кокпит.

Выставка в Хельсинки уже давно удивляет посещаемостью, и в этом году организаторы твердо намерены удержать планку, приняв за десять дней 75 000 человек. Однако самое важное, что заметную часть этой аудитории составляют дети, которые, не стесняясь, забираются на лодки, крутят штурвалы и представляют, как, повзрослев, будут это делать по-настоящему.



Дебют нового бренда Arctic в Финляндии (модель Arctic Commuter 25)

**САМЫЙ СОВРЕМЕННЫЙ
И ОСНАЩЕННЫЙ ЭЛЛИНГ
ЯХТ НА БАЛТИКЕ**

Зимнее хранение

Спуск-подъём яхт до 220 тонн
Абсолютно новый ангар для яхт высотой 14 м

Сервис от простого ремонта до полного рефита
Новейшее оборудование и надежные субподрядчики

Международная марина с клубом для капитанов

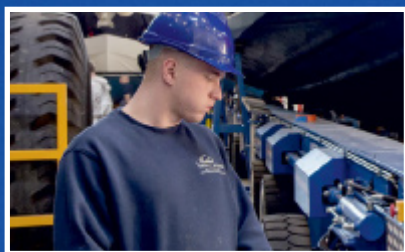
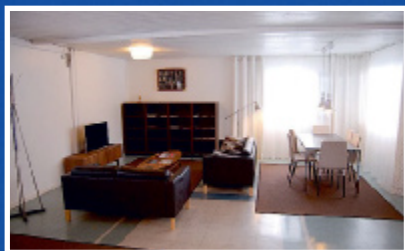

Wim van der Valk
CONTINENTAL YACHTS
ОФИЦИАЛЬНЫЙ ПАРТНЕР





Наряду с продукцией отечественных верфей будет немало иностранных судов, но в основном компактных

Москва. В ожидании перемен

С 8 по 13 марта в павильонах 14 и 15 выставочного центра «Крокус Экспо» пройдет девятая выставка Moscow Boat Show.

Главная яхтенная выставка страны — всегда интрига. За пару месяцев до события в кулуарах яхтенного сообщества бурно строят прогнозы, разнообразию которых позавидовал бы и Гидрометцентр. Мы же просто расскажем о том, что на выставке точно будет.

Поистине, человек никогда не бывает доволен. Летом мы жалуемся на жару, в мороз ждем лета, и яхтинг в этом смысле не исключение. В тучные времена российской экономики, когда выставочные стенды ломались от яхт известнейших мировых брендов, мы вздыхали о трудной судьбе российской яхтенной индустрии, а немногочисленные отечественные производители скромно ютились на задворках павильонов. Сегодня мы с грустью смотрим на курс евро и доллара, мягко говоря, серьезно затрудняющий покупку импортных судов...

Между тем уже прошлогодняя выставка стала для многих сюрпризом. Впервые в истории российских боат-шоу отечественные верфи оказались в большинстве! Более того, многие и не подозревали, что их столько, а их продукция вполне конкурентоспособна. В этом году тенденция сохранится — список участников пополняется новыми компаниями. И, конечно, помимо «наших», будет представлено немало зарубежных брендов. Пусть не огромных яхт, а в основном катеров и компактных круизеров, но, кажется, именно это и востребовано сегодня на российском рынке.

**На Moscow Boat Show
российские верфи могут
оказаться в большинстве**

Рекордсменом по размерам, похоже, будет 20-метровый хаусбот саратовской компании Lodka Haus. Она не только разрабатывает и строит эти речные яхты-дома, но и является российским дистрибьютором ряда американских катерных брендов. На стенде Lodka Haus можно будет увидеть новинки: Bayliner 842 CU и VR6, а также Starcraft 186 Titan, мировая премьера которых прошла в Канаде. Также будет представлена широкая линейка уже популярных моделей Bayliner плюс рыболовные катера Starweld, Starcraft, Starfish 176 и понтонный катер для прогулок и рыбалки большой компанией — SunChaser DS 20.

Как всегда, порадует разнообразием казанская компания Veltette Marine, производящая катера и спортивные круизеры из стеклопластика и алюминия. Верфь Trident (Санкт-Петербург), специализирующаяся на лодках из легкого сплава, также обещает широкую линейку своих моделей, а подмосковная Evolution Motors представит скоростные композитные катера Sirius собственного производства. Ожидаются и новички выставки — компании из Крыма, в частности Popilov Yachts: сейчас верфь строит две стальные яхты длиной 17 и 20 м.

В иностранных брендах недостатка также не будет. Smart Yachts представит продукцию 11 верфей: Dominator, Atlantis, Galeon, Bering, Marquis, Cutwater, Formula, Grand Soleil, Carver, Adagio, Ocean King. Московская компания, имеющая представительства более чем в 20 городах России, лидирует по количеству яхт и катеров в наличии.

**10
метров**

Такова, по мнению экспертов, длина прогулочных судов, наиболее востребованных сегодня на российском рынке



NORTHSILVER PRO



РЕКЛАМА

ФЛАГМАН МОДЕЛЬНОГО РЯДА — АЛЮМИНИЕВАЯ ЭКСПЕДИЦИОННАЯ ЯХТА **NORTH SILVER 1440**

Алюминиевая экспедиционная яхта **NorthSilver 1440**, оснащенная силовой установкой из двух **Volvo Penta D6 370** и имеющая большой запас топлива, позволяет выполнять любые задачи — от морской рыбалки до патрулирования прибрежных акваторий. Самое современное навигационное и климатическое оборудование придает уверенности в безопасности, а отделка салона и кают ценными породами дерева дарит неповторимое чувство комфорта на борту.

Компания «Спортсудпром»

С.-Петербург, п. Парголово,
Выборгское шоссе, 362
Тел.: +7 (812) 244-3550,
244-3552, 244-3565,
info@silverboats.ru,
www.silverboats.ru,
www.silverboats.info



Деловая и образовательная программы объединятся в формате «ЯхтМузея»

Широкий выбор алюминиевых и стеклопластиковых катеров из США (Weldcraft, Alaskan Ranger, Lund) и дополнительного оснащения к ним можно будет найти на стенде компании Fishleader. Обширную экспозицию обещает Super Marine: катера Silver, Thunder Jet, Legend, Yamarin и др. Также на боат-шоу ожидаются модели парусных брендов X-Yachts, Bavaria, Feeling, Privilege и Lagoon.

Как всегда, будет немало интересного в разделе оборудования. Sunways Marine — ведущий интегратор продукции солнечной энергетики в России — покажет на MBS солнечные энергосистемы для надувных лодок, катеров, моторных и парусных яхт. Желающие смогут получить на стенде квалифицированную консультацию. «Моторсервис-Марин» обещает широкий ассортимент стационарных двигателей MerCruiser, подвесных Mercury, дизель-генераторов и разнообразного оборудования Vetus. Специалисты компании помогут сориентироваться в представленных образцах и проконсультируют по наличию дополнительных позиций на складе. А «Микстмарин» — официальный представитель Raymarine в России — привезет последние разработки в области навигационных систем.

Яхтинг — это не только техника, но и сопутствующая инфраструктура, и на московской выставке она будет представлена разнообразно. Автотранспортная компания «АТП Невское», специ-



Smart Yachts представит продукцию 11 известных верфей

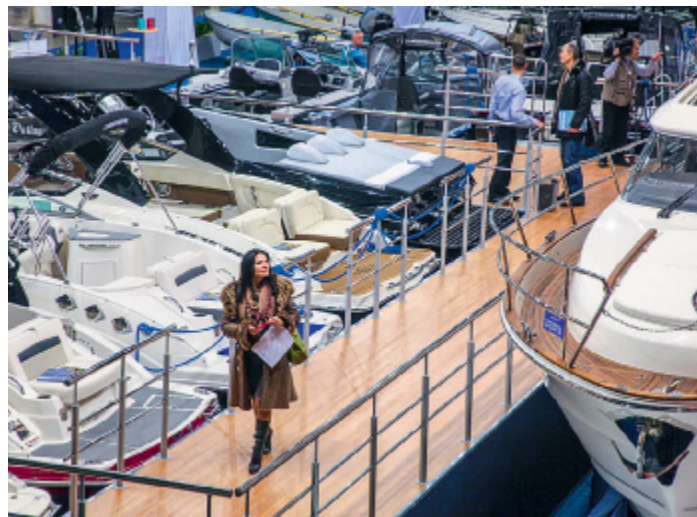

Несмотря на финансовую турбулентность, Moscow Boat Show 2016 обещает быть интересным и разнообразным



20

метров

Такова, как ожидается, рекордная длина среди экспонатов Moscow Boat Show 2016. Это будет хаусбот российского производства

Как обычно, на MBS будет представлен широкий выбор развлекательной водной техники и разнообразного оборудования

ализирующаяся на перевозке яхт и катеров, проведет консультации по вопросам оказания таможенных услуг и оформления грузов. На стенде яхтенной школы Costa Blanca Sailing, где обучают по системе RYA, можно будет получить ответы на вопросы, касающиеся международных парусных лицензий. А национальная Ассоциация шкиперов RAYS в рамках MBS 2016 проведет ряд курсов: «Первая медицинская помощь», «Диагностика и устранение простых неисправностей двигателя на яхте», «Радиоператор УКВ-связи (VHF)» и др.

Для профессионалов яхтенного бизнеса запланирована деловая программа — весьма востребованная, судя по прошлым выставкам. Как обычно, ожидаются бизнес-встречи с участниками яхтенной индустрии и представителями госструктур, плюс в этом году деловая программа объединится с образовательной в формате «ЯхтМузея», где можно будет найти познавательную информацию о физических законах яхтинга, типах яхт и катеров, материалах, производствах, исторических фактах и лучших мировых яхтенных проектах.

Активных развлечений на грядущей выставке запланировано немало: тест-драйвы экзотических транспортных средств (экомобилей, сегвеев, велогибридов, электроскутеров, моноколес, лигерадов), полеты на флайборде над бассейном, парусные соревнования прямо в павильоне, модные показы, интерактивные зоны и многое другое. Несмотря на уже привычную финансовую турбулентность, выставка обещает быть интересной, а главное — соответствующей нынешней экономической ситуации. Ведь что бы ни происходило в мире, это еще не повод отказывать себе в удовольствии выйти на воду. **MBSU**

VELVETTE V33 INTELLIGENT

Длина 10,1 м | 10 пассажиров | Скорость 82 км/ч

Гарантия
3 года



VELVETTE
M A R I N E



V16 PRIME



V18 PRIME



V20 IMAGE



V22 IMAGE



V23 ACTIVE SEDAN



V24 EUPHORIA



V25 EUPHORIA



V27 NGT



V29 ENVY



V41 EVOLUTION

www.velvette.ru +7 (843) 227-52-28 sale@velvette.ru

 [Velvette Marine](#)  [velvettemarine](#)

Торговый Дом
Вельветте Марин

Посетите наш стенд на Moscow Boat Show!
8-13 марта 2016 г., Москва, МВЦ «Крокус Экспо», павильон №3, зал 14, стенд В-120

Не стану утверждать, какой тип жилета лучше, следует ли иметь на яхте спасательный костюм или все это лишнее

ЧТО НАДЕТЬ?



ДЭВИД МАРШ:

О безопасности на борту в зависимости от ситуации существуют разные представления, и хорошо, что они по крайней мере существуют

Недавно наш читатель Стив Уокер упрекнул меня за непристегнутую нижнюю (паховую) лямку на спасательном жилете, который я тестировал для раздела *Tried & Tested*. Конечно, он прав. Хотя и бывают обстоятельства, когда спасжилет надевать не следует, но раз уж вы его надели, не пренебрегайте этой лямкой: без нее эффективность жилета снижается. Во всяком случае, меня порицание Стива заставило пересмотреть представления о безопасности в воде. Обобщая разные мнения, скажу, что безопасность воспринимается как сложное и не всегда логичное сочетание личного опыта и субъективного ощущения, насколько уверенно и защищенно мы себя чувствуем, оказавшись в той или иной ситуации.

В 1970-х годах я гонялся на лодках Moth (легкий экстремальный швертбот на подводных крыльях. — *Прим. МВУ*), и если вы слышали о них, то понимаете, насколько мала их остойчивость. Позже, в 80-х, никто из тех, с кем я гонялся в проливе Солент, не надевал жилет из опасения за что-нибудь зацепиться. Так что мои предпочтения сформировала регулярная необходимость без проблем вернуться в лодку из воды, не мерзнуть, пока я сохну, и... неотчетливая боязнь за что-нибудь зацепиться. Этим, вероятно, объясняется склонность надевать вместо обычного специальный спортивный жилет (buoyancy aid) на флисовой подкладке, если, конечно, я не далеко в море или один в лодке. А многие отправляются в море на крупных лодках вовсе без спасжилетов.

Не стану утверждать, какой тип жилета лучше, нужен ли на яхте спасательный костюм или все это лишнее... Личный опыт тут не поможет. Выбор будет зависеть от ситуации: ночь или день, холодно или тепло, вы далеко в море или у берега, умение плавать, падение за борт в нормальном состоянии или без сознания, готовность экипажа яхты быстро вернуть вас на борт. Боюсь, последнее принимают в расчет в наименьшей степени.

Не пренебрегайте умными книжками по безопасности — примеры из них отрезвляют! Типичным британским весенним днем (вода +13 °С, приятный бриз 3–4 балла) мужчина в обычной одежде и спасательном жилете «вероятно, стал жертвой утопления» менее чем за полчаса... Этот временной интервал резко сокращается в условиях ветра и холода, когда человек переживает холодовой шок, приводящий к нарушению дыхательного ритма и сердечной деятельности с последующей потерей сознания. Неудивительно, что холодовой шок является главной опасностью при температуре воды ниже +10 °С. Странно то, что некоторые люди могут его испытать при температуре вдвое выше.

Поскольку дело может касаться вопроса выживания, оказавшись за бортом, постарайтесь вернуться на лодку как можно быстрее. Нам, катерным людям, повезло. Затащить человека в кокпит через надувной баллон лодки-RIB гораздо легче, чем поднять на борт даже небольшой парусной лодки,

да еще опускающаяся купальная платформа — важное подспорье, если, конечно, она есть. А если нет? Вы пробовали когда-нибудь забраться на борт по ступеням штормтрапа, который развернут для пострадавшего?

Конечно, некоторые владельцы лодок имеют на борту устройства для спасения человека и в состоянии тщательно продумать способ, как вытащить его, предельно уставшего, при помощи лебедки или по-другому. Но до сих пор я встретил всего одного такого.

Я часто ощущаю себя достаточно безопасно, чтобы обойтись без спасжилета, но нервничаю, когда из поля зрения исчезают моя водонепроницаемая носимая УКВ-радиостанция и светодиодный фонарь. Понятно, что рация на уровне воды теряет дальность действия, но с ней мне спокойнее.

Хочу надеяться, что мы будем в состоянии выбирать, что надевать, что и когда использовать (я не имею в виду паховую лямку спасжилета, за которую меня упрекнул Стив). **IMBY**

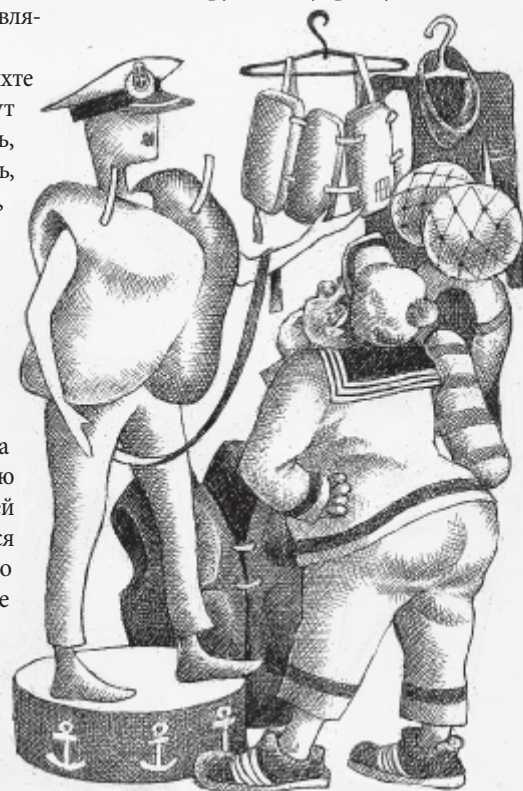



СПЕЦИАЛЬНОЕ ПРЕДЛОЖЕНИЕ!

**СКИДКА 15% НА КОРПУС
КАТЕРА С МОТОРОМ!***



www.parker-boats.ru

*подробности акции по телефону

8 800 500 300 2

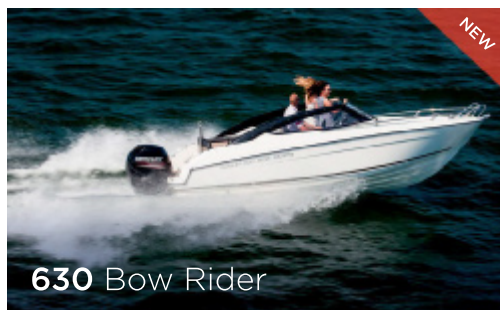
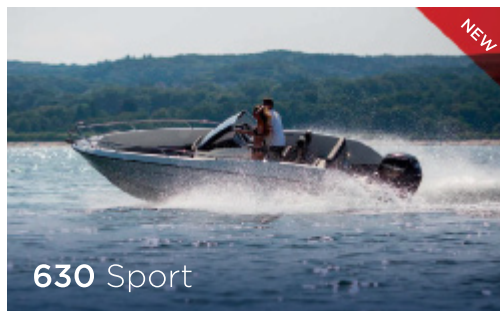

Во флоте SB20 гоняются экипажи разного уровня, и шансы на хороший результат есть у всех. Главное — не жалеть времени на тренировки

НАЧНЕМ СНАЧАЛА...



ВАЛЕНТИН УВАРКИН,
чемпион России
в классе SB20

Класс SB20 — быстрый и безопасный монотип, не требующий особой физической подготовки, — идеален для тех, кто только начинает свой путь в яхтинге

С каждым годом число любителей паруса в мире растет. Этим прекрасным видом спорта увлекаются люди разных профессий, мировоззрения и отношения к жизни. Море во все времена манило к себе, жажда приключений, исследований, борьба со стихией будоражили сердца. И сегодня увлеченность тем или иным направлением в яхтинге отражает характер и интересы людей.

Поклонники длинных гонок ищут возможность испытать себя на прочность, бросая вызов стихии, чтобы в результате прийти до цели, по возможности — победителем. Фанаты экстрима и скорости могут получить наслаждение, катаясь на досках, кайтах, катамаранах, а зимой — на буерах. Те, кому близок дух соперничества с обилием тактической борьбы, большим количеством гонок в течение короткого периода, могут насладиться дневными регатами на яхтах разных классов.

Но я хочу обратить внимание тех, кто только начинает свой путь в яхтинге, на класс SB20. Тем более что альтернатив в России ему не так уж и много.

На пороге весна, а значит, самое время подумать о грядущем парусном сезоне. Вспоминая прошедший год, я ставлю класс SB20 на особое место, прежде всего, из-за множества интересных мероприятий как в России, так и за рубежом, а также профессиональной работы судей и гоночных комитетов. Великолепно прошел чемпионат России, ярким воспоминанием для всех участников остался чемпионат мира на озере Гарда (Италия). Погода, как всегда, не подвела: сильный ветер, высокие скорости, гонки на пределе возможностей...

В этом году календарь соревнований снова предлагает широкую географию гонок. Продолжается зимняя серия в Португалии, где осенью пройдет чемпионат мира. Весной и летом яхтсменов ждут известные акватории Франции, Голландии, Англии, где в рамках серии Grand Slam соберутся сильнейшие яхтсмены класса, чтобы бороться за звание чемпиона в каждом мероприятии, а также во всей серии.

Кроме того, пройдут интересные регаты на озере Гарда, у берегов Ирландии и в знаменитом французском городе Йер. Те, у кого нет возможности выехать на международные соревнования, смогут померяться силами с соперниками в Москве, Санкт-Петербурге, Екатеринбурге, где общий флот уже насчитывает около 60 лодок.

Многие российские любители парусного спорта выбирают класс SB20 для гонок и для совершенствования своих навыков. И это неудивительно: SB20 — международный класс, быстрый и безопасный монотип, не требующий особой физической подготовки. К тому же относительно недорогой и надежный. А тем, кто в начале пути и не знает, с чего начать, расскажу о примере одного экипажа.

Два года назад семейная пара, не имеющая опыта в парусе, приобрела SB20 и решила гоняться своим экипажем с коллегами по работе. Казалось, без профессионалов их путь к мастерству будет долгим, но уже в сезоне 2015 года они стали успешно выступать на московских акваториях, периодически попадая в тройку сильнейших, и даже приняли участие в чемпионате мира. Они продолжают увлеченно тренироваться, много общаются с другими командами, известными тренерами и совершенствуются в искусстве управления парусом. Во флоте гоняются экипажи разной степени подготовки, и, как видим, шансы на хороший результат есть у всех. Главное — выбрать правильный подход и не жалеть времени для тренировок.

Важно, что все получают от гонок на SB20 заряд положительных эмоций, возможность общения с такими же увлеченными людьми, любящими паруса, при этом путешествуя по новым удивительным местам. Парусный спорт дает нам шанс наполнить жизнь удовольствием, радостью, достижениями. Давайте этим воспользуемся! МВУ



JETLEV-FLYER

Самое интересное тут:

www.Jetlev-Flyer.ru

+7 (925) 508-74-32

ХВАТИТ МЕЧТАТЬ, ПОРА ЛЕТАТЬ!



Произведено
в Германии



Высота полета
до 15 м



Скорость
до 80 км/ч



Запас хода
3 часа



Цена от € 4,999*
до € 99,990*
за комплект



Поставка
по миру



Гарантия



Обучение



Беспроводной
электронный газ



Время обучения
10 минут



Составление договора на строительство яхты лучше поручить профессиональному юристу

НЕПРОСТОЕ ДЕЛО

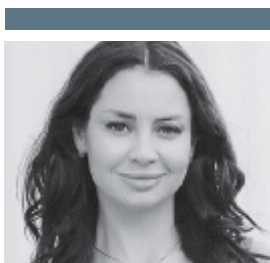

ИРИНА ЛИПОВЕЦКАЯ, адвокат, управляющий партнер коллегии «Липовецкая, Шперов и партнерь»

Покупка новой яхты — дело более сложное и долгое, нежели ее приобретение на вторичном рынке. Но есть правовые аспекты, актуальные при строительстве любой яхты

Как правило, чем крупнее судно, тем более гибкую позицию занимают верфи при согласовании условий договора на строительство яхты. Для серийного судна стоимостью до миллиона евро производители предлагают стандартный договор на 2–3 страницы и на изменения идут неохотно. В случае более дорогой яхты, например категории custom, нередко обсуждаются условия договора, предложенного юристами покупателя, и объем итогового документа может составлять несколько сотен страниц.

Срок постройки яхты варьируется от месяцев до нескольких лет (в зависимости от размеров судна), подразумевает авансовые платежи, и необходимо обсудить с верфью гарантии выполнения ею обязательств. Известен случай, когда верфь на выставке предлагала клиентам новые корпуса, а спустя две недели объявила о банкротстве. Если в отношении верфи инициирована такая процедура, то все ее имущество, включая заказанные корпуса, попадает в банкротную массу, и требования кредиторов погашаются в порядке очереди; при этом шансы заказчика получить возмещение расходов стремятся к нулю. Поэтому важно оговорить пути обеспечения исполнения обязательств верфи. У некоторых верфей установлены партнерские отношения с банками на предоставление банковской гарантии: если верфь не способна выполнить обязательства, банк возмещает клиенту затраты на строительство. Стоимость услуг банка увеличивает цену договора на несколько процентов, однако это именно тот случай, когда лучше переплатить (особенно если строительство долгосрочное).

Другой путь — регистрация прав собственности покупателя на корпус яхты на ранних стадиях строительства, позволяющая при банкротстве верфи исключить яхту из банкротной массы. Этот вариант распространен в Голландии — там законодательство позволяет регистрировать право собственности на корпус любого покупателя, в том числе иностранца, уже с момента закладки киля, процедура регистрации проста и может быть выполнена самой верфью. В дополнение к этому можно предложить поэтапное финансирование: клиент вносит аванс на выполнение этапа строительства, по его завершении принимает работы и вносит следующий аванс, и т. д. Однако на этот вариант идут не все верфи, и его можно обсуждать только в отношении индивидуальных проектов. Реже встречается регистрация залога: до передачи заказчику готовой яхты корпус остается собственностью верфи, но в залоге у покупателя. При банкротстве верфи тот получит внеочередное право на удовлетворение требований компенсации затрат из средств, вырученных от продажи недостроенного корпуса на аукционе.

Кого порадует превышение сметной стоимости (а такое нередко случается), особенно для проектов custom или semi custom? Например, в договоре верфь предлагает фиксированную стоимость интерьера, выполняемого в соответствии с пожеланиями заказчика. В процессе строительства заказчик выдвигает новые идеи, дизайнеры предлагают заказчику новые решения, в результате чего появляются дополнительные счета...

Как обезопасить себя от раздувания сметы? Здесь сложно посоветовать что-либо, кроме очевидного: поручить работу над договором профессиональному юристу и предельно внимательно отнестись к формулировкам.

На стадии заключения договора рекомендуется учесть и налоговый аспект владения яхтой. Если судно строится в Европе для хождения в водах ЕС, но заказчик желает сэкономить на уплате НДС, тогда по окончании строительства он должен вывезти яхту за пределы ЕС, а затем ходить в европейских водах, используя преференции режима временного ввоза.

Однако в некоторых юрисдикциях действуют льготные режимы уплаты НДС. Например, законодательство Мальты предлагает лизинговую схему: яхту приобретает мальтийская компания и сдает в лизинг на год другой мальтийской компании (обе компании, разумеется, принадлежат владельцу яхты). По окончании лизингового периода яхта продается и регистрируется компанией-лизингополучателем.

Экономия обусловлена тем, что НДС уплачивается не со стоимости яхты, а с суммы лизинговых платежей и остаточной стоимости яхты при ее продаже компанией-лизингодателем второй компании. Чем больше яхта, тем существеннее экономия на налогах даже с учетом расходов на администрирование лизинга.

По завершении всех формальностей владелец яхты получает сертификат об уплате НДС и может ходить на своем судне в европейских водах без ограничений. Пожалуй, единственный минус мальтийского лизинга — необходимость дважды заходить на яхте на Мальту (в начале и в конце лизингового периода). Однако мальтийцы, как правило, не требуют жесткого соблюдения сроков для ввоза яхты. **MBY**

RIB ZAR

Его Величество - ZAR

ЕГО ВЕЛИЧЕСТВО - ЗАР



РЕКЛАМА



Эксклюзивный представитель в России
ООО "ТД АКВАМАРИН"



СПб, Богатырский пр., 18, корпус 3.
тел.: 8 (812) 305-38-94, 8-800-333-99-85
winboat.fabric@yandex.ru, www.winboat.ru



Предложение взять нас на буксир мы даже не успели обсудить: в эфир вышли пограничники, которые сразу все это запретили

ИЗ МОРЕЙ В РЕКИ



**СТАНИСЛАВ
ЛЕБЕДЕВ,**
яхтенный капитан.
Командует
флотилией компании
Nordmarine, проводит
обучение клиентов
и их представителей
в части управления
и эксплуатации яхт

Многие считают, что ходить по внутренним водам легче, чем по морю. Бывалые моряки, наоборот, в реки заходить не любят. Но факт есть факт — везде свои тонкости. В море одна из главных опасностей для яхт, особенно глиссирующих, — большая волна.

Как-то мы перегоняли 46-футовую моторную яхту в Анапу и вышли из Ростова в ночь, чтобы к утру оказаться на месте. Прогноз погоды был, но не оправдался. Теперь-то я знаю, что там есть надежная примета ухудшения погоды — красное небо с темными облаками на закате, а тогда... Последние два буя при выходе из канала в Азовское море проходили уже ближе к полуночи, и вот тут началось светопреставление. Резко задул ветер противоположного прогнозу направления, поднялась волна, лодку стало захлестывать. Надо было куда-то деваться...

С одного борта — Украина, но мы в каботажном плавании; с другого — наш Таманский полуостров, и до него 25–30 километров, преодолеть которые при бортовой качке тяжело. Слава богу, встретился сухогруз с сердобольным капитаном, который предложил взять нас на буксир. Обсудить вариант мы не успели: в эфир вышли пограничники, которые тут же все это запретили и пригрозили карами. Мы с сухогрузом уже прошли таможенню и представляли собой две разные «территории» без права контакта. К тому же при буксировке на волне мы бы точно лишились палубных уток. Выход нашелся: всю ночь мы шли в 10–15 метрах под бортом сухогруза с подветренной стороны. Не очень удобно, зато защита от волн!

Случается ли такое на ВВП? На наших озерах и водохранилищах бывают вполне морские условия. Например, устье Камы: поворот со стороны реки продувается с юга на север, и в Казани иногда

днями ждешь погоду, чтобы пройти до Ульяновска. На Рыбинском водохранилище 63-й судовой ход (отрезок от Рыбинского гидроузла до Череповца не зря называют Бермудским треугольником) — сотня километров открытого пространства и мелководье; при сильном северном ветре оно становится похожим на кипящий котел с жесткой, бьющей в борт волной. То же можно сказать и про мыс Юрьеvec на Горьковском водохранилище. Поэтому совет использовать в качестве прикрытия большой пароход пригодится и здесь.

Иногда внутренние воды преподносят сюрпризы покруче, чем в море, например один из рукавов Пироговского водохранилища. Когда-то, еще работая на речном флоте, я проходил там практику — тренировался отдавать якорь. Отдать-то мы отдали, а вот подняли еле-еле: он был обвешан бревнами, склоченными скобами. На дно водохранилища ушло немало деревень, и, вероятно, якорь я отдал в какой-то сарай. До сих пор многие капитаны неохотно там становятся — можно ведь «поймать» и фундамент.

На реке совсем не проще, чем в море. Там по-другому. В море из-за удаленности от берега готовность должна быть выше, спасательных средств — больше, а без прогноза погоды выходить вообще нельзя. Плюсы — огромное пространство и большие глубины. Резкое падение уровня дна с 200 до 15 метров всегда вызывает тревогу, хотя, если знаешь осадку своего судна, объективных причин волноваться нет.

По рекам даже крупные яхты нередко ходят с запасом в метр под винтами. В экстренном случае — пробоина или проблема с двигателями — можно вывести судно на мель или берег. При сильном ветре и волне легче найти укрытие. Но судоходство на реке сложнее: мели, узкие фарватеры... Практика на реке дает хороший опыт маневрирования.

Сейчас все больше владельцев яхт сами стоят у штурвала. Следует помнить, что и в море, и на реке важнейшую роль играет опыт. Управлять яхтой не так уж сложно, а вот на знакомство с местными особенностями иногда уходят годы. **МВУ**



Время подсекать

Одна подсечка за другой. Но вы четко видите, что здесь еще много рыбы — не стоит останавливаться или искать новое место. Вы высоко оцените преимущества новой серии эхолотов Striker со встроенным GPS-трекером и новым высокочувствительным датчиком использующим цифровую технологию CHIRP с возможностью бокового обзора*. Теперь вы можете сохранить в эхолоте все ваши любимые места, делиться ими с друзьями и возвращаться к ним снова и снова.

*Модель Striker 7sv



Серия STRIKER

Модели 3,5", 5" и 7"

Garmin.ru

GARMIN

ИНТЕРВЬЮ МВУ

Без этих людей мир яхтинга не стал бы таким интересным и полным



Киран Джей Хаслам:

Мы предпочитаем открытое, искреннее общение, когда люди находят в Princess не просто люксовый бренд, а друзей и единомышленников.

Текст **Антон Черкасов-Нисман**

Появление Кирана Хаслама в Princess Yachts повлекло за собой изменения, которые стали хорошо заметны не только профессионалам. С новым маркетинговым директором компания расцвела, как зрелая женщина с долгожданным мужчиной.

Расскажите, пожалуйста, как вы оказались в Princess Yachts.

— В 1999 г. я покинул Австралию, где родился и вырос, и с тех пор моя карьера совершала разные повороты. Я был джазовым музыкантом, работал в гостиничном бизнесе, занимался рекламой, PR и даже журналистикой. После долго работал с Bentley на Ближнем Востоке, в Китае и Англии. Оттуда я и пришел в Princess. Кстати, я до сих пор играю на гитаре и если долго не беру инструмент в руки, то начинаю «задыхаться» без музыки. Даже в офисе в Плимуте, когда мне не хватает вдохновения для генерации новых идей, гитара часто помогает.

Почему бы не сделать что-то очень необычное!

За что вы цените Princess Yachts?

— Мы делаем уникальные, особенные вещи. У Princess Yachts пять заводов, компания является одним из крупнейших работодателей в достаточно изолированной юго-западной части страны. Это красивейшие места, родившиеся тут люди не стремятся куда-то уезжать — многие работают на верфи поколениями. Когда в Джерси я обнаружил выпущенную в 1965 г. яхту Princess 31 с отлично сохранившимся корпусом, мы выкупили ее и привезли на верфь, где нашли четверых сотрудников, участвовавших в ее строительстве. Теперь, спустя полвека, они же и восстановили ее вместе с молодыми подмастерьями. Разве это не удивительно?!

То, из чего состоят яхты Princess, на 85% произведено на юге Англии, в Плимуте. Когда клиенты попадают на верфь, то всегда с изумлением спрашивают: «Разве вы производите стулья?» Да, мы сами делаем стулья, как, впрочем, и остальную мебель. Посмотрите на этот стул и попробуйте поднять его... Чувствуете, центр тяжести смещен вниз и вперед — это добавляет устойчивости. Или, например, парящие в воздухе лестницы — похоже встречаешь в шедеврах современной архитектуры Нью-Йорка. Они уже сами по себе произведения искусства и позволяют использовать стекло, наполняющее пространство воздухом. Из таких мелочей и складываются яхты Princess.

Как вы обосновываете покупателю преимущества суперяхт из стеклопластика?

— Если человек действительно хочет понять все плюсы и минусы того или иного материала, мы ему все детально объясняем, и тогда он уже принимает взвешенное решение. Например, у композитных материалов, из которых уже сегодня делают автомобили и самолеты, отсутствует проблема коррозии корпуса, а применяемая на Princess технология вакуумной инфузии позволяет при той же прочности на треть снизить его вес по сравнению с контактным методом и, как следствие, увеличить скорость без добавления мощности.

Конечно, если клиент уже «влюблен» в алюминий, изменить его предпочтения сложно. Это как желание обладать Lamborghini Aventador — машина спорная, но если очень хочется, то, конечно, человек ее купит. Однако когда всемирно известная верфь с полувековым опытом целенаправленно фокусируется на современных технологиях производства стеклопластика, поверьте, на то есть причины. Этот материал еще долго будет востребован в индустрии суперяхт, а 50-метровыми композитными судами уже никого не удивить.

Разумеется, в сегменте 30–40 м у нас есть конкуренты с корпусами из стали и легкого сплава. Но возьмем, к примеру, одну известную итальянскую верфь, которая представила в 2008 г. 40-метровый проект из алюминия и с тех пор построила всего восемь таких яхт. Мы же с 2012 г. заканчиваем уже седьмую

Princess 40M. Мне как инженеру нравятся суда из легкого сплава, но на борту Princess 35M я вижу преимущества стеклопластика и рациональной компоновки, из-за чего наша яхта по внутренним объемам всеми воспринимается как 40-метровая.

О «небывалых объемах» своих яхт говорят все продавцы...

— Это не только мое мнение: то же самое мне говорили многие жур-

налисты, с которыми мы тесно сотрудничаем и спрашиваем, что они думают о той или иной модели еще до представления ее на выставках. Пожалуй, именно журналисты, как никто другой, понимают, что именно нужно клиентам: в противном случае люди не будут читать их статьи. Поэтому верфь доверяет их мнению и отчасти опирается на него, когда говорит, что яхта по объемам превосходит более крупные суда конкурентов.





Какую главную задачу как директор по маркетингу вы ставите перед собой на ближайшее время?

– В прошлом году 16% наших покупателей приобрели себе яхту впервые, причем сразу суперяхту из линейки Princess M-Class. Парадокс состоит в том, что мы, как и многие другие верфи, привыкли иметь дело с увлеченными морем людьми, которые сначала покупают яхту длиной, например, 56 футов, а потом, по мере обретения опыта, меняют ее на более крупную. Но сегодня сталкиваешься с иной моделью поведения. Если работать в привычных рамках, то компания по-прежнему успешнее всего сможет продавать яхты лояльным к нашему бренду клиентам — и только. А я хочу понять, как эффективнее привлекать людей, которые раньше даже и не думали о том, чтобы купить яхту Princess!

Как родился новый необычный маркетинговый ретростиль компании?

– Открываешь любой яхтенный журнал и на каждой странице видишь одну и ту же композицию — лодку на воде. И вот вы листаете его, листаете, но глазу не за что зацепиться...

Однажды в Лондоне я спешил на встречу и случайно увидел в витрине бутика Netmes красивый шарф стоимостью несколько сот фунтов с изумительным принтом. В мире моды часто используют художественные иллюстрации 1920–1940-х гг. в стиле ар-деко, в пастельных тонах, с прямыми четкими линиями. Кроме того, встречаются классические картинки начала 1950-х, которые запомнились по упаковкам американских кукурузных хлопьев, а также сюжеты из конца 1960-х с «психоделическими» цветами и изображениями Скуби-Ду. Искусство конца 50-х — начала 60-х гг.

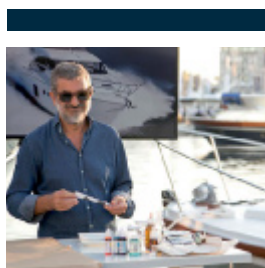

ИЛЛЮСТРАТОР

Жауме Виларделл — один из самых востребованных иллюстраторов современности.

В его портфолио входят проекты с Die Zeit, Esquire, Red Bull и Sony Pictures

XX столетия почему-то оказалось забытым, а ведь там можно почерпнуть столько роскошных идей! И тогда я подумал: почему бы Princess Yachts не сделать нечто такое, что заставит остановиться и оглянуться даже наших владельцев — Moët Hennessy Louis Vuitton?!

Мы задействовали одного из лучших иллюстраторов мира — художника Жауме Виларделла, который и придумал концепцию для юбилейной кампании Princess, где на всех картинках на заднем плане вы увидите Project 31 — ту самую яхту 1965 г. Но это не просто яхта на воде — изображенные сцены вызывают гораздо более глубокие ассоциации. Они будто приглашают людей почувствовать Princess: потрогать руками, посмотреть и попробовать эти яхты.

Мы не хотим просто гоняться за клиентами, как делают другие; мы не желаем, чтобы люди испытывали раздражение, получая от нас очередную рекламную рассылку. Наша задача в том, чтобы наполнить маркетинг яркими эмоциями, которые передаются людям и пробуждают в них желание во что бы то ни стало лучше узнать понравившуюся яхту и получить ее прямо сейчас. Когда такое происходит, вопрос о материале корпуса снимается сам собой. **МВУ**



ЖК ГОЛЛАНДИЯ

дом ручной работы

«...КОГДА ДОСТАТОЧНО
САМОГО ЛУЧШЕГО»



САНКТ-ПЕТЕРБУРГ,
НАБЕРЕЖНАЯ АДМИРАЛТЕЙСКОГО КАНАЛА, 15

по всем вопросам обращаться по телефону **8 812 670 4474**

www.hollandspb.ru



ОТДЫХ В СТИЛЕ

Выбрать место для отдыха, тем более эксклюзивного, бывает непросто. Мы поможем вам сориентироваться в многообразии предложений на этот сезон.



ЕКАТЕРИНА ПАВЛОВА, специалист чартерного департамента Imperial Yachts

В преддверии грядущего яхтенного сезона самым популярным регионом для чартера остается Средиземное море. Эта исключительная акватория всегда привлекает своим многообразием: роскошный Лазурный Берег, утонченная Итальянская Ривьера, аутентичная Корсика, экзотическая Сардиния... Особняком стоит Испания с ее Балеарскими островами: уже сейчас чартерные яхты активно продлевают лицензии, готовясь к большому спросу на эксклюзивный отдых в этих местах. Еще один интересный регион — Персидский залив. Сюда едут любители дайвинга, безбрежных песков и захватывающих воображение пустынных пейзажей. Этой весной круиз по Персидскому заливу совершит *RoMEA* — одна из самых уникальных и роскошных яхт из числа недавно построенных.





ТЕПЛАЯ ЗИМОВКА

Не будет большим преувеличением сказать, что природа наградила западное побережье Италии самыми красивыми островами и бухтами во всем Средиземном море.

Взять хотя бы Кампанию, которая в античные времена была частью Великой Греции, а сегодня представляет живописнейшую провинцию Южной Италии с неповторимой береговой линией. Чего стоит один только Неаполитанский залив с его великолепным историческим театром, над которым, словно кукольник, нависает Везувий — свидетель расцвета цивилизации! Сорренто, Капри, Искья, Прочида...

Чтобы основательно осмотреть все эти дивные места, понадобятся недели. А на островах Понтийского архипелага, где даже по итальянским меркам, время до неприличия замедляется, можно остаться вообще на месяц, особенно если рэк-дайвинг для вас не пустые слова. Любите музыку — оставьте яхту на рейде приморского городка Амальфи и загляните на всемирно известную

↑
Наряду с Сицилией и Сардинией, Кампания является весьма привлекательным регионом для яхтенных путешествий

виллу Руфоло в соседней деревушке Равелло: летом здесь, на краю скалы, между морем и небом проходят концерты одного из старейших итальянских фестивалей. С музыкой в Кампании вообще все очень хорошо: рядом, в северо-восточном «углу» покрытого полевыми цветами острова Искья, некогда обосновался композитор-эскапист Уильям Уолтон. Со своей харизматической женой Сюзанной он разбил «райские сады» на вилле Ла Мортелла, совсем рядом с открытым античным театром, где также летом проходят незабываемые концерты.

Кстати, оказавшись на Капри, не забудьте, что этот остров — родина цитрусового ликера лимончелло, и вовсе не грех захватить с собой пару бутылочек местного разлива, чтобы побаловать себя восхитительным джегстивом после легкого средиземноморского ужина на палубе яхты. Пресытившиеся многолюдной и «многояхтенной» Итальянской Ривьерой путешественники, открыв для себя яркую, неповторимую Кампанию, зачастую остаются там не на один сезон.

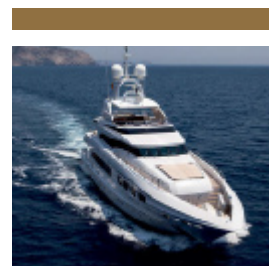

MANIFIQ 2010, Mondomarine (рефит в 2016 г.)

Длина 132 ф (40,50 м)

Ширина 27 ф (8,50 м)

Пассажиры 10 человек

Экипаж 8 человек

Крейсерская

скорость — 15 узлов

Тендеры и водные

«игрушки»:

Yachtwerft Meyer Tender,

BRP Sea-Doo RXP 255,

SeabobCayago F7 и др.



←
Рыбный ресторан на острове Капри



→
Кристалльно чистые воды Тирренского моря



**Единственный спортивный автомобиль,
который может сравниться с 911-м.**

Новый 911-й.

Porsche Driving Center Russia*,

Идеальная возможность для совершенствования Ваших навыков вождения на спортивных автомобилях Porsche под руководством сертифицированных инструкторов.

Сайт: www.porsche-russland.ru/pdc.



PORSCHE

Порше Центр Пулково

Пулковское шоссе, д.14 литера Б
Телефон: (812) 2 911 911

www.porsche-pulkovo.ru



В самом сердце автоспорта.

Новый 718 Boxster.

Porsche Driving Center Russia*,

Идеальная возможность для совершенствования Ваших навыков вождения
на спортивных автомобилях Porsche под руководством сертифицированных инструкторов.

Сайт: www.porsche-russland.ru/pdc.



PORSCHE

Порше Центр Пулково

Пулковское шоссе, д.14 литера Б
Телефон: (812) 2 911 911

www.porsche-pulkovo.ru



МНОГОГРАННЫЙ ВОСТОК

Объединенные Арабские Эмираты (в частности, их крупнейший город Дубай) давно претендуют на роль ближневосточного микса Монако и Нью-Йорка: там делают все возможное, чтобы превратить еще совсем недавно пустынные земли в одно из чудес света. Современные города Эмиратов — это концентрированная смесь причудливых небоскребов, дорогих марин, эксклюзивных бутиков, ресторанов высокой кухни, ... словом, всех атрибутов активной гламурной жизни. Однако путешествие вдоль побережья ОАЭ не ограничивается посещением пляжей, светских раутов и гольф-клубов: местная природа способна удивить непривычного к пустыне человека. Традиционная соколиная охота, верблюжьи бега, сафари по руслам высохших рек к горячим источникам и уникальным пещерным системам способны развлечь и приятно удивить. На самом деле, в Эмиратах возможно практически все, а сливающаяся с древней культурой современность обеспечивает не похожую ни на что атмосферу.

Однако если парадный блеск Эмиратов вдруг наскучит и захочется чего-то нового, то проще всего направить яхту «за угол» Аравийского полуострова и открыть для себя самобытный Оман, откуда, по легенде, отправился в свое первое плавание мифический Синдбад-мореход. При достаточно высоком уровне жизни обитателей султаната здесь мало типично молодежных развлечений вроде ночных клубов, что с лихвой компенсирует обилие исторических памятников. Оман — страна фортов и крепостей: на ее территории насчитываются сотни всевозможных береговых укреплений со стенами протяженностью до 11 км. Кроме того, местные национальные парки могут похвастаться популяциями редких диких животных, которые еще недавно находились на грани вымирания. Но главное — ландшафты побережья Омана чрезвычайно разнообразны, и каждая стоянка приносит новые впечатления.



↑
Оман славится фортами и крепостями любых форм и масштабов

830 метров

составляет высота дубайского небоскреба «Бурдж Халифа» — самого высокого сооружения в мире

→
Побывать на Востоке и не прокатиться на верблюде — преступление

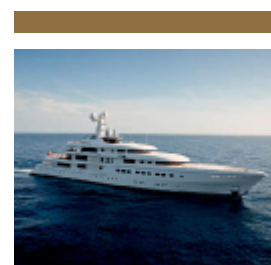

ROMEА 2015, Abeking & Rasmussen

Длина 268 ф (81,80 м)
Ширина 41 ф (12,60 м)
Пассажиры 12 человек
Экипаж 23 человека
Крейсерская скорость — 14 узлов

Тендеры и водные «игрушки»: Yachtwerft Meyer Limousine & Sports, Pascoe Beach Lander, BRP Sea-Doo 260 и др.



ИНДОНЕЗИЯ И АВСТРАЛИЯ

Разбросанные между двумя океанами острова Индонезии лишены надежного сообщения и крупных марин, поэтому путешествие в этом регионе на чартерной яхте похоже скорее на одиссею, чем на каботажное плавание. Эта экзотическая страна богата объектами Всемирного наследия ЮНЕСКО, среди которых, например, храмы Боробудур и Прамбанан на острове Ява, а также мечта любого натуралиста — национальный парк Лоренц в провинции Папуа. Но, пожалуй, больше всего впечатлений неискушенному путешественнику доставит остров Комодо с его уникальными рептилиями размером с хорошего барана. Другое крайне занятное место — остров Бунакан на севере Сулавеси, который признан эпицентром индонезийского морского биоразнообразия. В его подводном морском парке обитает полсотни видов кораллов и 2000 видов рыб. Богатому животному миру Индонезии не уступает и мир коренных жителей этой земли: их культура, традиции и гостеприимство уже сами по себе являются поводом для путешествия к Малайскому архипелагу.

Австралия — хорошее продолжение индонезийского чартера. Чтобы обойти этот остров-материк, заглядывая в каждую интересную бухту или фьорд, понадобится, наверное, год или два. Однако главной целью любого, кто впервые посещает Зеленый континент, становится Коралловое море с Большим Барьерным рифом. Только побывав здесь, можно отправляться дальше на знакомство с Брисбеном, Сиднеем и Мельбурном.

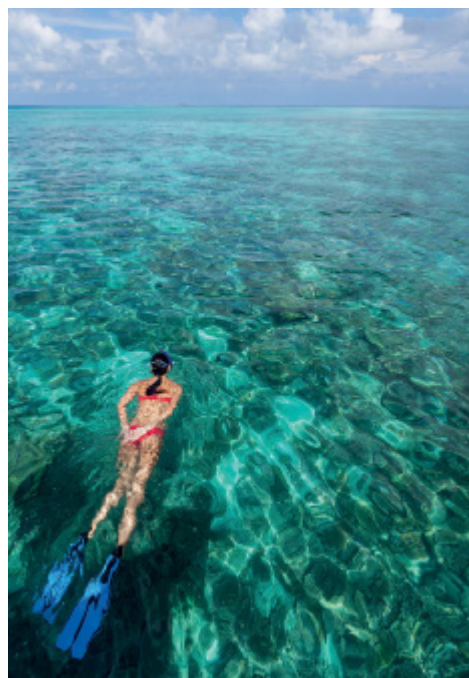

↑
В Индонезии
каждый человек
найдет себе рай под
пальмой

←
Снорклинг
на австралийских
коралловых рифах



←
Подводная жизнь
региональных
морей Индонезии
поражает
разнообразием





ВСТРЕЧИ ДЛЯ БИЗНЕСА. ОТДЫХ ДЛЯ СЕБЯ.

Отель, в котором продумана каждая деталь вашего полноценного отдыха и предусмотрено все необходимое для успешного ведения бизнеса.

234 НОМЕРА
4 КОНФЕРЕНЦ-ЗАЛА
ЧАСТНАЯ ПЕРЕГОВОРНАЯ КОМНАТА
ПРЕДСТАВИТЕЛЬСКАЯ ГОСТИНАЯ
РЕСТОРАН АМЕРИКАНСКОЙ КУХНИ
ЛОББИ-БАР "GOSTINAYA"
ФИТНЕС-ЦЕНТР



МОСКВА MARRIOTT ОТЕЛЬ НОВЫЙ АРБАТ

121099, РОССИЯ, МОСКВА, УЛ. НОВЫЙ АРБАТ, 32
+ 7.495.734.7000

www.moscowmarriottarbat.com



MARRIOTT
MOSCOW
NOVY ARBAT



ТАИЛАНД И МАЛЬДИВЫ

Пожалуй, не осталось уже людей, которые не видели бы хрестоматийной фотографии бирюзового моря с увенчанными разноцветными флагами джонками, стоящими на фоне будто парящего в воздухе скального столпа. Таиланду повезло с природой и людьми, поэтому во многом не тронутые цивилизацией тайские архипелаги еще долго будут оставаться среди самых привлекательных мест для чартера в Юго-Восточной Азии.

Например, Симилянские острова входят в пятерку идеальных мест для дайвинга в мире, а на крошечных известковых островках Лаолианг природа создала лучшие в Азии условия для скалолазания. По мере приближения к Мьянме или Камбодже туристических отелей становится все меньше, вездесущих праздных отдыхающих сменяют редкие путешественники-яхтсмены, и в этих краях можно провести незабываемые дни медового месяца на девственно диких пляжах в пьянящем уединении.

Другой, совершенно не похожий на тайский, островной рай затерян в самом центре Индийского океана. Две трети из 1200 Мальдивских островов до сих пор не заселены, и это говорит само за себя. Океан постоянно меняет песчаное обрамление этих утонувших в стародавние времена вулканов, поэтому Мальдивы редко надоедают, а свобода передвижения на яхте позволяет проложить свой уникальный маршрут. Где еще, как не в этой, самой низкой относительно уровня моря, стране увидишь дома из кораллов, а на закате, когда солнце в очередной раз тщетно пытается поджечь океан, услышишь незабываемые ритмы традиционной музыки Боду Беру?!



Ландшафт Таиланда и Мьянмы напоминает сказочный мир «Аватара»



Мальдивские атоллы — великолепный природный спа-комплекс



ВИННЫЙ КУРС

Я сам Сомелье

 ЭНОТЕКА

УЧЕБНЫЙ КУРС СОСТОИТ ИЗ ТЕМАТИЧЕСКИХ МОДУЛЕЙ
ВЫБИРАЙТЕ САМИ С ЧЕГО НАЧАТЬ

Что такое тематический модуль?

Количество занятий:

4 СЕМИНАРА

Дни занятий:

СРЕДА, ПЯТНИЦА

Время занятий:

19:00 – 22:00

Группа:

8 ЧЕЛОВЕК

Стоимость:

12 000.--

Обучение проходит в учебном классе специализированной
Энотеки «Азбуки Вкуса» по адресу **Кутузовский проспект, 18**

Записаться на курс:

+7 (495) 980 72 16

sommelier@azbukavkusa.ru

www.azbukavkusa.ru





ПО КУРСУ — ВЕСТ-ИНДИЯ

Лететь на другую сторону планеты и брать в чартер суперяхту, чтобы увидеть переполненные туристами из обеих Америк курорты вроде «наших» Анталы и Шарм-Эль-Шейха, — пустая затея. Гораздо интереснее использовать возможности роскошного судна, чтобы исследовать потаенные местечки Карибского региона, где случайные туристы почти не появляются. Вот, например, остров Саба по прозвищу «Неиспорченная королева» в череде Британских Виргинских островов: всего четыре деревеньки, никакого шопинга и казино. Даже пляжей нет! Зато у подножья вулкана на причудливом, словно панцирь доисторической черепахи, скалистом рельефе развернулось великолепное одеяло дикой, почти не тронутой человеком природы. Стоит взять на заметку, что крошечный Саба входит в число трех Специальных муниципалитетов Нидер-

↑
Отдых в Карибском бассейне сочетает в себе приключения первооткрывателей и ленивую пляжную негу

ландов, и дух одной из самых прогрессивных европейских стран присутствует там в полной мере.

Другое стоящее местечко — Доминика (не путать с Доминиканской республикой, которая заслуживает отдельного путешествия!). Этот гористый «остров природы» покрыт тропическими лесами, через которые пробиваются к морю 365 рек и ручьев. Здесь стоит пересечь в тендер и отправиться через тоннель из мангровых деревьев по Индейской реке, где за очередным поворотом искателей приключений поджидает сюрприз... в виде лесного бара с холодным пивом. Помимо диковинных животных и растений, Доминика известна пляжем с черным песком подле Шампанского рифа. Те, кого не прельщает возможность провести несколько часов под водой в компании тропических рыб, могут прогуляться на Кипящее озеро, которое представляет собой карстовую воронку с активными fumarолами на дне.

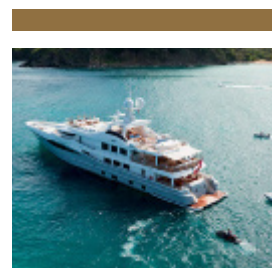

ASTRA 2014, Amels

Длина 180 ф (55,0 м)
Ширина 30 ф (9,40 м)
Пассажиры 10 человек
Экипаж 13 человек
Крейсерская скорость —
13 узлов
Тендеры и водные
«игрушки»: Castoldi 21,
Zodiac 450, BRP Sea-Doo
GTX 260, Seabob Cayago F7
и др.



←
Хорошо знающий Карибские острова капитан может преподнести их с неожиданной стороны

→
Чтобы не гонять яхту между островами, можно воспользоваться вертолетом или гидропланом



Гордость быть первым

Старт продаж!



 **Петровская
ривьера**
ДОМ НА ПЕТРОВСКОМ ОСТРОВЕ

Квартиры с видом на дельту Невы



ПРЕДМЕТ ГОРДОСТИ

Другие проекты Компании «Северный город»
на сайте sevgorod.ru

Адрес проекта: Петроградский район,
Петровский остров, Петровский пр., 20, лит. Н
*Стать первым покупателем — повод для гордости.
Реклама. ООО «НИС. Жилищное строительство».
Проектная декларация на сайте www.sevgorod.ru

327-79-79
sevgorod.ru

НАСЛЕДНИЦА УСПЕХА

Яхта SL86 итальянской верфи Sanlorenzo последовала за суперуспешной моделью SL82. Встречайте новое воплощение нашумевшего бестселлера.

Текст **Ольга Селезнева** Фото **Sanlorenzo Yachts**



Длина 88 ф (26,76 м)	Двигатели 2×MTU (1622-1947 л.с.)	Максимальная скорость 32 узла	Водоизмещение 76 т
Ширина 21 ф (6,35 м)	Запас топлива 8100 л	Крейсерская скорость 25 узлов	Кают 4
Осадка 6 ф (1,90 м)	Запас воды 1700 л		Экипаж 4 чел.

Не так давно итальянская верфь Sanlorenzo провела рестайлинг крупных моделей своей линейки глиссирующих яхт — SL96, SL106 и флагманской SL118. За ними пришел черед «младших» — SL72 и SL82; будучи бестселлерами, производились они без малого два десятилетия. В данном случае речь даже не о рестайлинге: когда модель выпускают столь долго, несмотря на популярность, рано или поздно возникает желание пересмотреть всю концепцию. Задачу поручили одному из известнейших итальянских бюро — Officina Italiana Design во главе с Мауро Микели и Серджио Беретта. Результатом стали две новинки: SL76 и SL86; их анонсировали год назад в Дюссельдорфе, и уже осенью SL86 дебютировала в Каннах.

Помимо визуального и технического обновления всей глиссирующей линейки, верфь задумалась и о будущих



продажах. Яхты Sanlorenzo с их строгой элегантностью были ориентированы в основном на европейских заказчиков. Однако в последние годы рынок сильно изменился: сейчас у Sanlorenzo множество клиентов из Северной и Южной Америки, Азии, Восточной Европы и, конечно, из России, а эти рынки еще более требовательны. Здесь желают видеть солидную площадь остекления надстройки, крупные иллюминаторы корпуса, гидравлическую купальную платформу уже в стандартной комплектации, индивидуальные интерьеры...

Перечислять можно долго, но все требования успешно реализовали на SL86. Более того, в отношении дизайна и техники эта яхта обладает теми же характеристиками, что и флагманская модель SL118.

Корпус, выполненный по вакуумной технологии, отличается высоким гидродинамическим качеством,

32

узла

Такова
максимальная
скорость
SL86 с парой
двигателей MTU
мощностью
по 1947 л.с.

обеспечивая хорошую скорость наряду с умеренным расходом топлива. Единый уровень главной палубы дает ощущение куда более крупной яхты, а «плавающие полы» — снижение шума и вибрации. Оптимизация планировки позволила разумнее распорядиться обитаемым пространством: жилые помещения отличаются высоким подволоком (минимум 2 м), все четыре каюты объемны, с увеличенными кроватями и просторными санузлами (например, в ваннных комнатах «мастера» и VIP-каюты умещается даже биде). И, конечно, предусмотрены альтернативные планировки палуб для разных рынков наряду с полной свободой в отделке.

ЭКСТЕРЬЕР

Одной из главных задач дизайнеров было освещение — обилие дневного света в помещениях. Это потребовало



серьезных внешних изменений, в частности, линий надстройки. В итоге не только увеличили площадь остекления, но и срезали в зоне салона часть фальшборта, чтобы он не загромождал вид: «стены» салона прозрачны практически от пола до потолка. Несмотря на это привычные очертания яхт Sanlorenzo не были нарушены — фамильная принадлежность считается безошибочно.

Кормовая платформа, естественно, оснащена гидроприводом и может быть в двух форматах. Стандартная длина 1,2 м; при этом есть кормовой гараж для тендера длиной до 3,85 м. Опция — 1,6 м, тогда в гараже встанет аквабайк и водные «игрушки», а тендер длиной уже до 4,45 м как раз умещается на платформу.

Еще одно серьезное изменение внешности яхты — расширение зоны отдыха носовой палубы. Она имеет проход с борта на борт перед лобовым стеклом, слегка утоплена в надстройку (для защиты от ветра), но чуть приподнята над уровнем палубы для отделения от «рабочей» зоны с якорными лебедками. Если хочется посидеть на воздухе без посторонних взглядов, когда яхта ошвартована в марине кормой, здесь удобно расположиться с коктейлями и даже обедом. Есть обширный диван и стол, фиксирующийся на разной высоте. Превратить это место в «пляж» тоже не составляет труда: обеденная зона трансформируется в лежак для загорания, а для защиты от солнца предусмотрен тент-капюшон, убирающийся в нишу.

ФЛАЙБРИДЖ

Эта важная открытая зона также изменена по сравнению с моделью SL82, что можно оценить даже без рулетки. Площадь флайбриджа 41 кв. м! Неудивительно, что здесь столько всего уместилось... На SL86, показанной в Каннах, в центре флайбриджа стоял огром-



МАРИО ГОРНАТИ,
менеджер
по маркетингу
и коммуникациям

При строительстве наших яхт мы поступаем как закрыщики-портные: все лодки, даже принадлежащие одной серии, внутри могут оказаться совершенно разными.

ный обеденный стол; по соседству — барная стойка с холодильником и грилем (выбрать оснащение, естественно, можно на свой вкус). Дальше в корму — зона отдыха с парой диванов и «пляж», где можно свободно поставить шезлонги или даже джакузи. В целом концепция флайбриджа позволяет «раскрыть» его практически как угодно. Достигнуто это переносом трапа на флайбридж вперед, к посту управления: ступени ведут не в кокпит, а в салон, что требует меньше места.

Отдельно о хардтопе. Его центральная часть может открываться полностью или по принципу жалюзи: люк из планок управляется при помощи электропривода. Хардтоп защищает всю носовую часть флайбриджа, а для «пляжа» есть другое решение — тканевый тент, который крепится на стойках. Кроме того, на флайбридже предусмотрен... душ, спрятанный в невысокий хромированный пилон: скорее всего, для удобства мытья палубы, но наверняка он пригодится и в других ситуациях.

Верхний пост управления не выглядит вспомогательным, возможно, потому, что проработан не менее тщательно, чем основной. Пара отдельно стоящих кресел с bolsterами и независимыми регулировками; два больших картплоттера; полный комплект приборов и даже место для работы с бумажной картой. Штурвал



↑
Столовая
в центральной
части главной
палубы

→
Кровать в VIP-каюте
ориентирована
поперек корпуса:
это экономит место
при размещении
камбуза на нижней
палубе

←
Трап на флайбридж
идет из салона.
Стеклянные ступени
делают конструкцию
визуально легкой



←
Интерьер
мастер-каюты. Один
из вариантов
планировки
подразумевает еще
и просторную
гардеробную
комнату

смещен к правому борту, тогда как на главном посту он по центру: ценно, если есть возможность выбирать более выгодную позицию в зависимости от ситуации.

Трап на флайбридж соединяет не только посты управления, но идет дальше вниз — в каюты команды и при любой планировке будет «захватывать» и камбуз. Таким образом, зоны работы и пребывания экипажа сконцентрированы в носовой части судна, что облегчает ему жизнь и обеспечивает приватность гостям. Подобные решения — привилегия суперяхт, их нечасто увидишь на яхтах класса SL86, где отсек экипажа обычно вынесен в корму: да, благодаря дополнительным выходам на борт команда не ходит через салон, но на SL86 не придется лишний раз бегать по палубе.

КОМПОНОВКА

SL86 рассчитана на размещение восьми пассажиров, плюс верфь Sanlorenzo предусмотрела альтернативные планировки для разных рынков. Это лишь «базовые» варианты, которые допускают массу возможностей индивидуализации пространства. В «американской» модификации камбуз расположен на главной палубе. В «европейской» версии он убран на нижнюю палубу, рядом с помещениями экипажа. Второй вариант позволяет получить салон на 2,5 м длиннее, а первый — добавить объема в каютах. Что важнее — решать вам.



←
Открывающиеся
бортовые
иллюминаторы
повышенной
прочности

**Варианты планировки
позволяют разместить камбуз
на главной или нижней палубе**



Зона отдыха в кокпите. Под ним устроен гараж, вмещающий тендер длиной до 3,85 м или водные «игрушки»



Купальную платформу с гидравлическим приводом можно выполнить в двух форматах

В основном планировка главной палубы классическая: просторный кормовой кокпит переходит в «гостиную» кормовой части салона. Здесь диваны, столик, невысокая стойка, где размещается ТВ и прочее медиаоборудование, плюс предусмотрено место для хранения. В центре палубы — столовая на восемь персон; дальше в нос — камбуз (если он наверху), дневной санузел и ходовая рубка. Последняя одинаково просторна в любом случае, но, в зависимости от выбора планировки, располагающаяся здесь динетта встанет по правому или левому борту.

На отделанной деревом и кожей приборной панели — три огромных навигационных монитора Simrad; отдельный монитор предназначен для контроля систем судна. Что еще отметить? Удобное место рулевого: хороший обзор, масса регулировок, выверенная эргономика — конфигурацию приборной панели верфь разрабатывала с учетом опыта и новых тенденций.

Идем вниз... Вне зависимости от выбора базовой версии, на нижней палубе четыре каюты. Мастер-апартаменты, как обычно, располагаются на миделе во всю ширину корпуса, при этом ванная комната вынесена к правому борту и отделена от каюты прозрачными дверями (душ и туалет, естественно, спрятаны). Кто-то может счесть это просто хитрым трюком, позволяющим сделать зону владельца более компактной,

У яхты большие возможности индивидуализации интерьера

41
КВ. М

Такова площадь флайбриджа модели SL86, попадающего в число самых больших в классе

но прием на самом деле работает! При реальной экономии пространства отсюда все равно панорамный вид, а большие окна обеспечивают дневное освещение не только в каюте, но и в ванной. При выборе «американской» планировки с камбузом наверху в мастер-каюте появится еще и вместительная гардеробная.

Конфигурация VIP-каюты также меняется в зависимости от версии планировки, причем здесь даже не скажешь, что лучше. Если камбуз наверху, каюта чуть больше по площади, а если внизу, она получается более вытянутой, но зато простирается от борта до борта.

Две идентичные каюты гостей оборудованы раздельными спальными местами; при желании здесь можно предусмотреть еще и откидывающиеся «пульмановские» койки — удобно, когда на борту дети или много гостей.

Отсек экипажа в носовой части корпуса рассчитан на четверых. Это две достаточно комфортабельные каюты с хорошим дневным освещением и ярусными койками, плюс собственный санузел.

Про интерьер много говорить нет смысла — он может быть полностью индивидуализирован в зависимости от пожеланий заказчика. Отделка показанной в Каннах SL86 отличалась спокойными тонами, но с использованием множества разнофактурных элементов: текстиль, дерево, кожа, камень, акценты из нержавеющей



Зона отдыха на фордеке трансформируется в динетту или лежак



← Харттоп на флайбридже открывается полностью или по принципу жалюзи



← Штурвал верхнего поста управления смещен к правому борту



Несмотря на широкие средники, рубка позволяет иметь отличный обзор

Удобный доступ в зоны работы и отдыха экипажа

стали... Все это разнообразие было тщательным образом уравновешено, так что интерьер получился изысканно строгим, но не по-гостиничному скучным: здесь можно долго рассматривать детали, каждый раз находя новые нюансы.

ХОДОВЫЕ КАЧЕСТВА

Результатов журналистских тестов по SL86 пока нет, но, по данным верфи, картина ожидается неплохая. Предложены три варианта моторной установки — двоянные MTU по 1622, 1822 и 1947 л.с. Максимальная скорость по результатам испытаний верфи составила 28, 30 и 32 узла соответственно. Не запредельные результаты, но рекорд и не был целью. «Специализация» яхт Sanlorenzo — комфортные путешествия на скорости, достаточной, чтобы обеспечить оперативное передвижение из точки «А» в точку «В», сохраняя при этом хороший запас хода и разумный расход топлива.

Современный яхтенный рынок все меньше гонится за «космическими» скоростями, а склоняется к тому, чем яхтинг всегда привлекал: к новым впечатлениям, наслаждению морем и солнцем, возможности сбежать от суеты и побыть с близкими на природе. И все это — с максимальным комфортом. Хорошая идея, отличное воплощение — в этом и состоит секрет успешной лодки. **МВУ**

↑
Главный пост управления размещен в диаметральной плоскости яхты

→ Трап в моторный отсек довольно крутой, но работать здесь удобно благодаря высоте помещения и хорошей освещенности





ВОСТОК ВСТРЕЧАЕТ ЗАПАД

Яхта *Saluzi*, рефит которой завершили в 2014 году на верфи Horizon

Яхта *Titania* прошла в 2012 году глубокий рефит на верфи Lürssen

Лучшее — враг хорошего. Эта расхожая фраза и не мудрость вовсе, когда мы говорим о яхтах. «Одна из прелестей обладания яхтой — возможность постоянно что-то в ней менять, переделывая на свой вкус, — отмечает Вилена Павлова, глава московского представительства брокерской компании Burgess, одного из крупнейших мировых брокеров. — Чем крупнее яхта, тем больший простор для фантазии она дает. Если речь о чартерной яхте, то рефит тем более оправдан: на конкурентном рынке более востребованы те лодки, что выглядят новее и насыщены современным оборудованием».

Недавно завершили рефит яхты *Titania* и *Saluzi*. Обе вошли в число крупнейших проектов по рефиту за последние годы как в отношении размеров, так и в плане сложности и объема выполненных работ. В результате мировая чартерная флотилия обогатилась двумя превосходными лодками высочайшего класса, каждая из которых — сама по себе неплохой повод запланировать очередной чартер.



Чего стоит попасть в топ чартерных яхт и закрепиться на вершине сейчас, когда предложение и стандарты чартерной индустрии как никогда высоки? Выясняем на примере двух суперяхт из чартерной флотилии Burgess, недавно подвергшихся глобальной перестройке.



TITANIA

Желанием реализовать свои идеи руководствовался владелец яхты *Titania* от верфи Lürssen, затеявая ее рефит сразу после покупки. Чудный светлый интерьер из ценных пород дерева и тканей мягких оттенков с тремя обеденными зонами на 12 или 24 персоны, лифт, соединяющий палубы, и широкие возможности для отдыха на воздухе, включая большой спа-бассейн с баром, делали яхту очень популярной на рынке чартера. Несмотря на это, нынешний владелец, купивший судно в 2010 году, принял решение сделать его еще лучше, потратив на это € 10 млн.

Рефит на верфи Lürssen завершили в 2012 году. В ходе него на 3,8 м удлинили корму, что позволило разместить там пляжный клуб с душевыми, баром, диванной зоной и сауной. Салон на верхней палубе переоборудовали в еще одну панорамную мастер-каюту во всю ширину корпуса, а основная мастер-каюта обзавелась приватным массажным кабинетом.

«В случае совместного чартера две мастер-каюты позволяют ключевым клиентам путешествовать с одинаковым уровнем комфорта», — отмечает Вилена Павлова.

Остальным гостям отведены не менее роскошные VIP-апартаменты и четыре двухместные каюты, все — с ванными комнатами, отделанными ониксом. На сандеке появился застекленный спортзал с системой кондиционирования, современными тренажерами и большим телевизором.

↑
Большой салон на главной палубе. Помимо мебели, обращает на себя внимание верхнее освещение помещения

10
млн евро

В такую сумму обошелся рефит яхты *Titania*, позволивший совершенно преобразить интерьеры судна

Владелец не остановился на этом, оборудовав яхту флотилией водных «игрушек», включающей целый надувной аквапарк с горкой, батутом и скалодромом. Также обновлена мультимедийная система: теперь она включает телевизоры с разрешением 4K по всему судну. Все это, вкуче с тщательно подобранным экипажем, в составе которого есть персональный тренер, стилист и массажист, а также инструкторы по дайвингу и водным видам спорта, сделало *Titania* еще более востребованной.

«Запросы на яхту поступают весь год, — говорит Вилена Павлова. — Прошлой зимой она побывала на Гран-при «Формулы-1» в Абу-Даби, обеспечивая отдых крупной корпоративной делегации, после чего крейсеровала у берегов Таиланда и Мьянмы, на Мальдивах, а к лету вернулась в Средиземное море».

Еще сравнительно недавно в Юго-Восточной Азии не было чартерных яхт премиального уровня. В аренду предлагали старомодные парусно-моторные суда местной постройки с уровнем комфорта, не сравнимым с тем, к которому привыкли состоятельные завсегдаити того же Средиземноморья. Появление в этих водах обновленной до неузнаваемости и первоклассно оснащенной большой моторной яхты, с уникальными экстерьером и интерьером, стало настоящим событием.



←
Зона отдыха на верхней палубе с мягкими диванами и шезлонгами

→
Аквапарк, который разворачивается на якорной стоянке яхты





SALUZI

В прошлой жизни она звалась *Tia Moana*. Яхту спустили на воду в 2003 году, но в 2014 году она прошла глубокий рефит на верфи Horizon, в результате чего на свет появилось практически новое судно.

«Заказчики поставили нам задачу: придумать оригинальный, не похожий ни на что интерьер. Мы понятия не имели, что из этого выйдет, но клиенты точно знали, чего не хотели. А не хотели они оставаться в привычных, традиционных рамках. Они были готовы рисковать. Для нас это стало отличной возможностью проявить себя», — говорит автор дизайна яхты Луис де Басто.

В итоге перестроенная яхта разительно отличается от всех остальных чартерных судов, которые зачастую не могут похвастать какими-то неожиданными и эффектными решениями. Ее борта украшает яркая разноцветная графика в виде стилизованного изображения боевого коня императора Тайцонга (Угэдэй, второй монгольский Великий хан, сын Чингисхана), а интерьер поражает обилием необычных деталей и насыщенностью цветовой палитры. В ходе рефита у яхты полностью поменялись планировка и дизайн интерьера, было кардинально улучшено оснащение и проведен апгрейд всех систем и агрегатов.



Салон на главной палубе яхты, оригинальность дизайна которого не вызывает сомнений

35

человек

Такой экипаж будет обслуживать гостей яхты: на каждого приходится минимум один человек

Пятипалубная *Saluzi* является одной из самых вместительных яхт на мировом чартерном рынке и самой большой яхтой, доступной для чартера в Азии. Общая площадь гостевых зон на судне достигает 1350 кв. м. Несмотря на внушительные размеры (длина 70 м, ширина 13,8 м), у яхты небольшая осадка, что позволяет ей крейсировать среди коралловых рифов и многочисленных островов Азиатского региона. Она также оборудована ультрасовременной системой стабилизации качки.

На *Saluzi* с комфортом размещаются до 32 гостей в 16 роскошных и просторных каютах с превосходной отделкой: двух мастер-каютах, семи VIP-каютах и семи каютах deluxe. Численность экипажа яхты при этом составляет 35 человек. Таким образом, на каждого гостя приходится минимум один член экипажа, что обеспечивает исключительно высокий уровень сервиса. Гостевые каюты, расположенные на верхней и главной палубах, а также на палубе мостика, имеют большие панорамные окна, позволяющие гостям любоваться живописными морскими пейзажами в любую погоду.

К услугам гостей *Saluzi* спа, парикмахерская, спортзал, караоке и кинотеатр под открытым небом; гости яхты наверняка оценят армаду водных «игрушек», включая тендеры Castoldi и Avon, гидроциклы Yamaha, скутеры Seabob, парусный катамаран Noble, прозрачные каноэ и джетборд, а также защитное ограждение для купания в открытом море и многое другое. МВУ



Уникальное оборудование помещения для спа-процедур



Зона отдыха на верхней палубе: диванов и шезлонгов хватит всем гостям



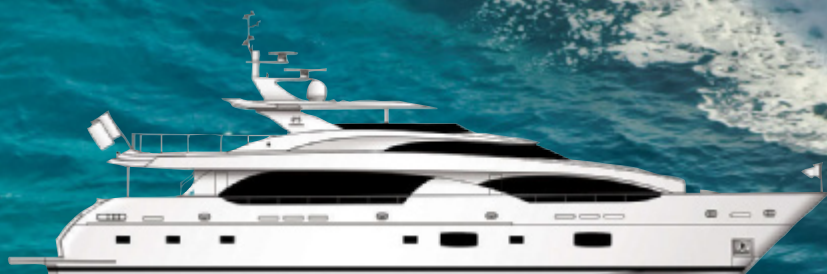

Длина
122 ф (37,19 м)
Ширина
26 ф (7,98 м)
Осадка
7 ф (2,03 м)

Водоизмещение
162 т (загрузка 50%)
Запас топлива
30 т
Запас воды
3 т

Двигатели
2 × 1900 л.с.
Генератор
2 × 65 кВт (60 Гц)
Каюты
5 + 3

Вместимость
16–22 чел.
Дизайн
Хуан Карлос Эспиноза
Лука Дини

ЯХТЫ У ГОРИЗОНТА

Верфь Horizon готовит премьерный показ своей новой модели Horizon RP120 на «домашней» яхтенной выставке.

Текст **Алексей Максимов** Фото **Horizon Yachts**

Как гласит народная мудрость, дома и стены помогают. В привычной обстановке чувствуешь себя увереннее и спокойнее, легче ориентируешься в меняющейся ситуации и быстрее решаешь возникающие проблемы. Но стены помогают вдвойне, если ты — высокий профессионал.

Планируя участие в грядущей выставке яхт, которая пройдет в тайваньском городе Гаосюне 10–13 марта этого года, руководство верфи Horizon совершенно оправданно рассчитывает на громкий

успех. Во-первых, это будет мировая премьера их новой модели Horizon RP120. Во-вторых, яхта станет самым крупным экспонатом выставки. А в-третьих, сама яхта, во всем ее величии и со всеми ее достоинствами, вполне заслуживает всеобщего признания.

Об этой яхте официальной информации не много. Но, как известно, большую часть «шпионских» сведений специалисты добывают из открытых источников. Мы решили воспользоваться этой технологией и по крупницам собрали все, что известно о Horizon RP120.





ДИЗАЙН И ДИЗАЙНЕРЫ

Успех любой яхты, помимо технологических возможностей верфи и высокого искусства судостроителей на всех этапах производства, предопределяет проект и тех, кто его разрабатывает. К дизайнерским решениям внешнего вида и интерьеров Horizon RP120 верфь привлекла именитых персон.

Внешним дизайном занимался Хуан Карлос Эспиноза, успешный яхтенный дизайнер из США, давно и плодотворно сотрудничающий с Horizon. Его имя хорошо знакомо профессионалам яхтенной индустрии, его проекты реализуются на верфях разных стран. К тому же он является апологетом концепции Raised Pilothouse, реализованной на новой яхте.

Занимаясь Horizon RP120, он спроектировал солидное высокобортное судно с мягкими, сглаженными линиями профиля, интересной формой остекления надстройки, необычной зоной отдыха в носу (диван со столиком, отделенный от «солнечной» лежанки проходом, заметно возвышается над палубой), огромным флайбриджем с джакузи и вместительным гаражом в корме под солидный тендер. Корпус — универсальный, с отчетливо выраженной скулой, эффективный в широком диапазоне скоростей, от которого можно ожидать высокой мореходности и хорошей дальности плавания.

В надстройке организовано единое пространство салона с гостиной (диваны, бар) и столовой; дальше в нос находятся богато оборудованный камбуз и мастер-каюта. Помимо гарде-

Мастер-каюта в двух уровнях — новый тренд для суперяхт

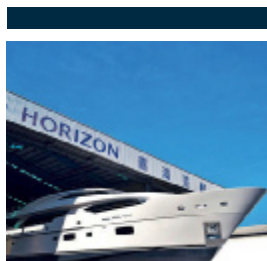

HORIZON YACHTS

входит в десятку крупнейших яхтенных производств мира. На верфи, основанной в 1987 году, построено 750 яхт различных типов категории «люкс», 160 из которых длиной более 80 футов

робной, кровати king size и всего прочего, что приличествует столь важному помещению суперяхты, здесь очень солидная туалетная комната, которая расположена на несколько ступеней ниже. Похоже, столь смелый дизайнерский прием уже становится трендом для суперяхт.

Остальные каюты внизу, и с ними разобратся просто: зеркально относительно диаметральной плоскости судна расположены две гостевые VIP-каюты с двупальными кроватями (ближе к миделю) и две гостевые с отдельными койками. Но это только вариант компоновки: заказчик может включить фантазию и реализовать свой, эксклюзивный вариант планировки помещений.

Главный пульт управления в ходовой рубке — ее палуба выше главной, но ниже палубы флайбриджа (в этом и заключается специфика и преимущества яхт типа Raised Pilothouse), где есть еще одна рулевая консоль, — напоминает пульт звездолета из космических одиссей.

Интерьеры яхты создавал итальянец Лука Дини, работавший над заказами таких известных верфей, как Admiral, Mariotti, Mondomarine, Tecnomar, Canados. В качестве основного отделочного материала он использовал светло-серый дуб (Breeze Oak), созда-

122

фута

При такой длине эта суперяхта, Horizon RP120, помимо мореходности, дает владельцу простор для реализации самых смелых дизайнерских фантазий

ющий настроение дома на побережье, где песок и море пробуждают чувство спокойствия. Получился современный, изящный интерьер, комфортный, практичный и не перегруженный деталями, в котором хорошо прослеживается европейское влияние. Единственное, что хочу отметить, — зеркальные потолки в некоторых помещениях яхты, на мой взгляд, выглядят слегка эпатажно.

Общее впечатление о дизайне интерьеров дает виртуальный тур, который предлагается на сайте верфи (<http://horizonyacht.com>). Можно заглянуть в большинство помещений яхты, включая зону проживания команды, осмыслить возможности, которые предоставляют такие размеры судна, понять для себя, что относится к категории «необходимое», а что является излишеством.

ПО ДАННЫМ РАЗВЕДКИ

Скорость, состав оборудования, стоимость, другие интересные многие характеристики, вероятнее всего, озвучат только на выставке в Тайване. Но уже сейчас о ходовых качествах премьерной модели можно кое-что предположить. Для этого воспользуемся принятой в судостроении технологией сравнения проектируемого судна с близким прототипом.

Построенная несколько лет назад Horizon моторная яхта *Lady Gaga* с теми же дизельными двигателями Caterpillar C32 Acert по 1900 л.с. развивает скорость 22 узла. Она короче на 10 футов, ее водоизмещение всего 105 т, посему максимальную скорость яхты Horizon RP120 гарантированно можно ожидать в диапазоне 15–17 узлов. Хотя какое это имеет значение для океанской суперяхты, на борту которой время и расстояния впору измерять в космических единицах! **МВУ**



Просторный, искусно декорированный салон на главной палубе, разделенный на зоны, но дающий ощущение единого пространства



Большая кровать в интерьере мастер-каюты, расположенной в носовой части надстройки яхты



Обеденная зона в кокпите; защиту от солнца и дождя дает большой свес флайбриджа, накрывающий всю площадь кокпита



Вариант разделения разноуровневых зон мастер-каюты: вверху находится спальня, внизу — туалетная комната и прочие «удобства»



Предположительно так будет выглядеть «космический» пост управления яхтой



Еще одна зона отдыха (обеденная), расположенная на флайбридже под защитой хардтопа



HORIZON FD85

Во время боат-шоу Horizon также покажет эту премьерную и довольно необычную модель. Интерес к ней вызван индивидуальной, в известной степени футуристической, архитектурой, что проявляется в форме корпуса, смелых решениях конструкции надстройки, в носовой части, плавно переходящей в надводный борт, и конфигурации остекления.

Планировка яхты подразумевает салон и мастер-каюту на главной палубе с ходовой рубкой между ними (тип Raised Pilothouse), четыре пассажирские каюты с удобствами и помещение для экипажа. Непременные элементы типа — просторный кокпит и флайбридж.

Корпус яхты двухрежимный; его обводы позволяют с двигателями Cat C18 (2 × 2272 л.с.) эксплуатировать судно в среднем диапазоне скоростей с существенным запасом хода и на максимальной скорости 16 узлов.

ИМИДЖ БРЕНДА

Sunseeker 86 Yacht у причала, возможно, и выглядит как судно для длительных спокойных круизов, но ходовые качества яхты однозначно свидетельствуют: она готова на большее.

Текст **Алан Харпер** Фото **Sunseeker**



Длина
86 ф (26,30 м)

Ширина
21 ф (6,47 м)

Осадка
6 ф (1,95 м)

Водоизмещение
67 т (загрузка 50%)

Запас топлива
11 000 л

Запас воды
1400 л

Мощность
3244/3900 л.с.

Каюты
4/5 + 2

Категория RCD
«В»/МСА (до 24 м)

Дизайн, инженеринг
Sunseeker

Стоимость
от £ 4 200 000



Даже если вы ни за что не купите дорогую сумку, вам наверняка известно, что Gucci их выпускает. Еще, полагаю, вы знаете про шелковые шарфы от Hermes, видели шикарные диваны от Poltrona Frau и носили отличные рубашки-поло от Hackett. Точно так же интересующиеся яхтами люди (даже не из числа судовладельцев) знают, что яхты Sunseeker быстроходны и мореходны. Это один из сильных брендов яхт категории «люкс» в Великобритании и одно из громких имен в мировой индустрии яхтинга. И хотя верфь уже давно не строит корпуса, разработанные легендарным конструктором и гонщиком Доном Шедом (последним был Superhawk 43 из фильмов про Джеймса Бонда), Sunseeker сохраняет репутацию компании, выпускающей комфортабельные, стильные и почти гоночные лодки.

Вот и новая Sunseeker 86Y наделена всеми ожидаемыми от бренда чертами. Стиль, этакая щегольская изысканность, подчеркнутая эффектным сочетанием острых элементов (наклон форштевня, изломы формообразующих линий) с обтекаемостью силуэта (streamline), позволяют надеяться на получение острых ощущений.

Но эта модель особенная. Как сообщает верфь, ее создавали для растущего сегмента рынка, где востребованы яхты не просто быстрые, но способные обеспечить комфортный круиз и разумный расход топлива на умеренных скоростях. Такая задача потребовала



Быстроходная или с умеренной скоростью, моторная яхта должна соответствовать уровню, и Sunseeker 86 Yacht убедительно это демонстрирует

создания нового корпуса — с острой скулой, сравнительно небольшой килеватостью в корме для повышения подъемной силы на днище и острыми носовыми ватерлиниями, исключаящими слеминг. При таких обводах и тщательно рассчитанном водоизмещении мощность двигателей, естественно, также может быть умеренной. Каждый из этих факторов хорошо известен конструкторам яхт, но создать их оптимальное сочетание — высокое искусство. Эта концепция и была реализована на новой Sunseeker 86Y.

МЕРА КОМФОРТА

Комфорта, как известно, много не бывает: всегда хочется чего-то большего. Забегая вперед, сразу отметим три особенности Sunseeker 86Y. Первая: возможность спланировать на нижней палубе от трех до пяти кают, при этом одну из гостевых можно переоборудовать в тренажерный зал или детскую игровую комнату. Второе: богатейший выбор отделочных материалов лучших модных домов, таких как Armani и Logo Piana. И, наконец, третья: на борту есть место для хранения не только тендера, но еще и двух (!) гидроциклов. Ну а теперь к подробностям...

Компоновка салона главной палубы впечатляет умелым функциональным зонированием. В центре находится обеденный стол; за ним, ближе к корме, расположена гостиная с диванами; симпатичный и просторный камбуз дополнен изогнутой барной стойкой, развернутой в сторону поста управления; мощное остекление и откидывающийся балкон на правом борту (выход через стеклянную дверь) сулят волшебные виды...

На нижнюю палубу, к каютам, спускаются два трапа. Тот, что у поста управления, ведет в большую носовую VIP-каюту; трап на миделе предназначен обитателям мастер-каюты (во всю ширину корпуса) и двух кают в корме, где отдельные спальные места можно объединить. Такая компоновка была на нашей тестовой яхте. Но есть еще и пятикаютная версия: вместо апартаментов владельца предлагаются две гостевые каюты, а «мастером» становится каюта в носу. Абсолютно всё в каютах «в полный рост», как и ожидаешь на большой яхте. Не только высота — минимум 1,96 м (VIP-каюта), но и длина кроватей (1,98 м), и ширина одноместных «лежанок» (0,81 м). Зрительно пространство раздвигают большие окна в бортах. То же относится и к прекрасно оформленному помещению экипажа, для которого выделено достаточно места в корме, с двумя одноместными кубриками, столовой и общим галльюном (с душем). На нижней палубе видишь обрамленные нержавеющей сталью крышки люков, под которыми устроены вместительные отсеки для хранения припасов и оборудования. Но, возможно, самое сильное впечатление в этой «рабочей» зоне производит высокий моторный отсек, где легко обслуживать двигатели и угловые редукторы, — прямо как на суперяхте!

Флайбридж протяженный и широкий; в его кормовой части легко встанет двухместный аквабайк, в то время как в гараже поместится тендер-RIB Williams Turbojet 385, а на гидравлической кормовой платформе можно держать еще один длиной 4,45 м. В дополнение к диванам на флайбридже и в кокпите, на палубе в носу организована еще одна зона отдыха с лежанкой для загорания, столом и диваном. В общем, Sunseeker 86Y — это «очень много яхты», что следует понимать как неограниченный спектр возможностей.





↑
Просторный и комфортабельный салон, плавно перетекающий в большой кормовой кокпит



Бар с изогнутой стойкой находится между камбузом и ходовой рубкой



Такой камбуз будет выглядеть уместным и в пентхаусе



Откидной балкон на правом борту позволяет наслаждаться панорамными видами прямо из-за обеденного стола



Sunseeker 86 Yacht — новый тип яхты для верфи в плане обводов, управляемости и компоновки

ВЕРНЫМ КУРСОМ

У Sunseeker 86Y корпус действительно новой для верфи концепции — с более плоскими кормовыми секциями, не требующий запредельной мощности, демонстрирующий для такого водоизмещения не только приличную скорость и высокую управляемость, но и изрядный запас хода на парциальных режимах. Наверное, такое решение Sunseeker, чьи корпуса всегда имели обводы «глубокое V», в пользу умеренной килеватости у 70-тонной яхты кого-то удивит. Но для многих итальянских яхт этого типа 17° на транце и 29° у форштевня — дело обычное: такие корпуса тоже часто называют «deer V», подразумеваемая килеватость в носу.

Носовая часть яхты довольно полная, наклон форштевня меньше, чем ожидаешь (якобы существующие стандарты на лихие форштевни Sunseeker — только разговоры), а «умеренная потребная мощность» действительно оказывается таковой. Минимальная моторная установка — два MTU 10V 2000 M94 по 1622 л.с., что на 10–15% меньше, чем у близких по длине, водоизмещению и скорости яхт. И все вместе это отлично работает!

При разгоне дифферент не проявляется; яхта просто ускоряется, и ты вдруг замечаешь, что приборы показывают уже 20 узлов. Обнаружилось, что легкое изменение положения транцевых плит может добавить около половины узла, тогда как максимальная скорость превысила 26 узлов — вполне респектабельно! Сдвигаю рукоятки двигателей назад, переводя яхту в режим, где ожидается солидный запас хода. Яхта продолжает спокойно скользить по воде на скорости около 15 узлов (1750–1800 об/мин), а дальность плавания при этом почти 500 миль — даже с учетом нашего жесткого требования 20% резерва. А в водоизмещающем режиме при скорости 11–12 узлов запас хода достигает 1500 миль.

Яхта, спроектированная для длительных путешествий на средней скорости, все же остается членом семейства Sunseeker. Я упомянул это потому, что мы провели эксперимент: отключили исправно работавшие до того стабилизаторы качки и несколько минут на полном ходу упорно пытались раскачать корпус и добиться наружного крена в циркуляции. Не вышло: инженеры создали корпус с мощной отогнутой скулой, спускающейся к самому транцу, динамическая остойчивость которого выше, чем у прежних яхт Sunseeker. Короче, в крутом вираже с флайбриджа воды не достанешь, но удовольствие полное; так что оценка — «отлично»!

Повторюсь: Sunseeker 86Y изначально проектировали для длительных крейсерских плаваний в экономичном режиме под двигатели MTU 10V относительно умеренной мощности. Но это же Sunseeker, и было бы странным, если бы верфь не предложила более мощный вариант моторной установки. Предложила — два MTU 12V 2000 M94 по 1950 л.с., с которыми скорость повышается до 31 узла, хотя при этом идея экономичности на средних оборотах отходит на второй план. По данным верфи, запас хода с такими двигателями на скорости 15 узлов уменьшается примерно на 180 миль.

Sunseeker 86Y спустили на воду в сентябре 2015 года, как раз к выставкам в Каннах и Саутгемптоне, и успех последовал незамедлительно. Когда месяц спустя мы проводили тест, верфь уже подписала не менее 14 контрактов на строительство этой модели. И какая же версия оказалась более востребованной? Конечно, более мощная и быстходная. Вот такой имидж у Sunseeker, и я не уверен, что его надо менять. **МВУ**





Эта яхта — воплощение инноваций во всех аспектах, и мы, команда ее создателей, гордимся тем, что построили столь впечатляющее судно.

Шон Робертсон, директор по продажам Sunseeker International



Вместо этой мастер-каюты можно получить две двухместные, если вы пожелаете на борту пять кают



Одна из двух гостевых двухместных кают



В VIP-каюту в носовой части ведет отдельный трап, что обеспечивает ей максимальную приватность



Интерьер мастер-каюты с гардеробной и туалетным/рабочим столиком



Каждая каюта имеет собственную туалетную комнату с душевой кабиной

Досье Sunseeker 86 Yacht

Две симметричные двухместные гостевые каюты (каждая со своей туалетной комнатой)

Высота подволока в VIP-каюте и длина всех кроватей/лежанок на яхте практически 2 м



На помещении для экипажа дизайнеры не сэкономили: здесь довольно удобств и комфорта

О размерах каюты говорит большая гардеробная и то, что вместо «мастера» можно устроить две полноценные каюты

ХАРАКТЕРИСТИКИ

ДВИГАТЕЛИ 2 × MTU 10V 2000 M94, 1622 л.с. при 2450 об/мин, 10 цилиндров, 22,3 л, дизель.

РЕЖИМЫ	ECO					FAST	MAX
Обороты	1000	1250	1500	1750	2000	2250	2450
Скорость	9,3	11,6	12,9	15,1	19,4	23,2	26,2
Расход	48,0	76,2	164,4	282,0	372,0	476,0	594,2
Миль/л	0,19	0,15	0,08	0,05	0,05	0,05	0,04
Запас хода	1705	1340	690	471	459	429	388

Скорость в узлах, расстояние в милях, расход в л/ч, запас хода из расчета **20%** резерва. Указанные величины основаны на показаниях бортовых приборов и могут отличаться от полученных вами данных. Загрузка: **80%** топлива, **100%** воды. **6** человек на борту при минимуме запасов и опционального оборудования. Температура воздуха **+18 °C**, сила ветра при скоростных заездах **2** балла, волна **1** балл.

РЕВОЛЮЦИЯ ПРОДОЛЖАЕТСЯ

Обзор очередной модели «революционной» линейки верфи Azimut.

Текст Михаил Романов Фото Azimut Yachts

Длина

68 ф (20,80 м)

Ширина

17 ф (5,23 м)

Осадка

5 ф (1,60 м)

Водоизмещение

41 т (полное)

Запас топлива

3900 л

Запас воды

1000 л

Мощность

2300 л.с.

Каюты

4 + 1

Категория RCD

«А»

Дизайн

Stefano Righini

Carlo Galeazzi

Studio P.L.A.N.A.

Azimut Yachts



Готовя статью о какой-либо яхте, я обычно стараюсь пояснить читателю, чем вызвано появление материала. Бывает, с лодкой связано какое-то событие, приключение, новое знание или она просто очень нравится. У Azimut 66 Fly, на борту которой я побывал в Дюссельдорфе, все совпало: яхта мне, безусловно, понравилась, но главное — это была мировая премьера! И как об этом умолчать?!

ШИРОКО ШАГАЯ

В прошлом выпуске МВУ (№1/37, 2016) была опубликована статья «Ход революции» о моторной яхте Azimut 72 Fly, премьера которой прошла в Каннах. Статья начиналась с того, что эту модель верфь Azimut Yachts назвала «Революцией 3.0» в сегменте флайбриджных яхт. Действительно, новую концепцию моторной яхты



сначала реализовали на Azimut 80 Fly, потом выпустили Azimut 50 Fly, за ней последовала Azimut 72 Fly. И вот теперь очередная новинка — Azimut 66 Fly. Как видим, верфь серьезно взялась за обновление модельного ряда и останавливаться не планирует — объявленная революция продолжается.

Собираясь в Дюссельдорф, зная о готовящейся премьере, я мучился вопросами: первый — что побудило верфь после Azimut 72 Fly затеять новую модель того же типа всего на два метра короче; второй — что в итоге получилось?

СНАРУЖИ И ВНУТРИ

Внешне Azimut 66 Fly настолько похож на Azimut 72 Fly, что с дистанции 20–30 метров их различить только по форме остекления корпуса и цифрам на опоре хардтопа. Неудивительно: внешний дизайн всей линейки разрабатывал Стефано Ригини, и здесь мы видим знакомое зеркальное остекление характерной формы с «акульим плавником», крупные окна мастер-каюты, окна-«сегменты» VIP-каюты в носу и круглые иллюминаторы гостевых кают. Хардтоп покрывает только часть огромного флайбриджа: пульт управления с лежанкой рядом, обеденную зону и ветбар напротив. Кормовая часть с диванами (вместо них можно держать аквабайк или тендер длиной до 2,75 м) остается открытой.

На главной палубе в корме — большой кокпит, откуда попадаешь на кормовую платформу, снабженную гидроприводом. Здесь мощная дверь в транце, ведущая в каюту экипажа и дальше в моторный отсек. А на платформе встанет тендер длиной до 3,75 м.

Салон, в котором сразу ощущаешь объем, привычно разделен на зоны: гостиную, обеденную и рабочую с постом управления. Сегодня на крупных яхтах «модно» формировать палубу салона

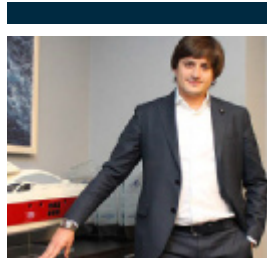

**МАКСИМ
РЯБЕНКОВ,
генеральный
директор Azimut
Yachts Russia**

Azimut 66 стала еще одним заметным и важным звеном в обновленной линейке Flybridge компании Azimut Yachts.

в одном уровне, и кому-то не понравятся две ступени на границе зон — гостиной с диванами и обеденной, где напротив стола расположен камбузный блок с барной стойкой. Но я одобряю практически все, что имеет разумную целесообразность, а подъем части палубы салона позволяет увеличить высоту в каютах. И что дались всем эти ступени!

Спустился по трапу к каютам. На яхте их четыре: мастер-каюта на миделе, далее в нос устроены двухместная гостевая каюта с раздельными кроватями по правому борту, гостевая-пульман (два яруса) по левому и VIP-каюта. В каюте владельца немного удивило поперечное расположение кровати, но в целом каюта шикарная: своя ванная комната вдоль кормовой переборки, столик с креслами вдоль другого борта, крупноформатные окна, гардеробы, ковер на полу... Остальные каюты тоже вполне достойные, светлые, со шкафами и коврами. При VIP-каюте ванная комната есть, а обитателям гостевых кают предназначен один санузел (он же дневной — для всех).

Дизайном интерьеров занимался Карло Галеацци совместно с дизайнерами Azimut; они реализовывали концепцию достижения максимальных внутренних объемов в заданных размерах яхты — и задачу решили блестяще. То же могу сказать в отношении стиля и



Уютный кофейный уголок в мастер-каюте с креслами и столиком



↑
Диван и стол обеденной зоны в передней части салона яхты



Кровать в каюте владельца ориентирована поперек корпуса; большие окна с открывающимися иллюминаторами дают свет и воздух



Интерьер салона; слева — отлично оборудованный камбузный модуль с рабочей поверхностью из мрамора



отделочных материалов. Верфь готова следовать пожеланиям заказчика: беленый дуб, эбеновое дерево под лаком, любой текстиль, кожа, полированный металл, римские жалюзи на окнах...

Зная, что мне не поверят, если в яхте не найдутся недочеты, я ходил туда-сюда и придирчиво их выискивал. К числу таких могу отнести довольно узкие проходы вдоль бортов и низкий для меня (мой рост почти 2 м) релинг при отсутствии поручней на надстройке — полагаю, в угоду эстетике. При этом высота релинга на фордеке ощущается вполне достаточной. В каюте экипажа койки состыкованы так, что придется спать «нос к носу», но это беда небольшая. В общем-то, все.

ОБОРУДОВАНИЕ И КОЕ-ЧТО ЕЩЕ

Рассматривая интерьеры лодки, мы оперируем словами «красиво» и «удобно», но оборудование, системы и конструкции яхты следует оценивать с позиций надежности и функциональности. Обходя Azimut 66 Fly, я отмечал мощное швартовное устройство (кнехты, лебедки 2000 Вт), генератор 7 кВт в моторном отсеке, где, обслуживая агрегаты, не надо ползать на четвереньках, дефлекторы системы кондиционирования во всех помещениях и важных зонах, панели управления вентиляцией в каждой зоне.

Оба поста управления, главный и открытый, смещены на правый борт. Компоновка приборных панелей с двумя многофунк-



Туалетная комната, примыкающая к мастер-каюте, оборудованная мраморной столешницей, дизайнерской арматурой и душевой кабиной за стеклянной дверью



Двухместная гостевая каюта правого борта; как видим, возможностей для комфортного отдыха здесь достаточно



Дизайном яхты занимались мэтры — Стефано Ригини и Карло Галеацци



Открытая кормовая часть флайбриджа может быть отведена для отдыха гостей или хранения аквабайка/тендера

Проход с борта на борт между диваном и лежанкой на фордеке повышает функциональность этой части палубы



Пост управления на флайбридже защищает складное закрытие проема в хардтопе



Azimut 66 Fly — очередной успех итальянской верфи

циональными дисплеями Raymarine 15", кресла с регулировкой и обзор от штурвала — без вопросов!

Выяснилось, что и здесь конструкции надстройки в зоне флайбриджа и фордека изготовлены из углепластика; это позволило сэкономить на весе и должно положительно отразиться на скорости. Из очевидных полезных вещей — лацпорты для схода на высокий причал, масса рундуков в открытых зонах и помещениях, обилие тика на палубах, закаленное стекло двери из салона в кокпит, отличное LED-освещение повсюду...

О ХОДКОСТИ

Судить о мореходных качествах яхты на выставке сложно. Данные испытаний найти не удалось: возможно, полноформатные тесты еще не проводили. Поэтому позволю себе пофантазировать.

На Azimut 66 Fly стоят два дизельных Cat C18 Acert мощностью по 1150 л.с. с вальными приводами. Снова сравнивая эту яхту и Azimut 72 Fly, на которой была получена скорость почти 33 узла,

32

узла

Такова обещанная верфью скорость с двумя Cat C18 Acert мощностью по 1150 л.с.

не удивлюсь, если фактическая скорость Azimut 66 Fly будет выше заявленных верфью 31–32 узлов. Мощность двигателей разнится на 500 л.с. (22%) в пользу большей модели, но водоизмещение Azimut 66 Fly меньше на 12 т (30%), а это весомый аргумент. Хотя и указанных в спецификации узлов вполне достаточно.

Разумное решение — килеватость 17° на транце: это среднее значение между «офшорными» 12° и стандартным «глубоким V» (24°). И подъемной силы на днище достаточно, и перегрузки на волне умеренные, а это при водоизмещении 41 т и скорости более 30 узлов немало важно. Могу представить, как изящный корпус летит по воде, лихо отжимая вниз скулой и продольными реданами брызговую пелену, с легким креном входя на скорости в повороты и тут же выравниваясь... Собственно, и представлять не надо — все это хорошо демонстрирует ролик на сайте компании.

Еще в спецификации указаны крейсерская скорость 27–28 узлов и запас хода 370 миль, что превышает «среднестатистические» показатели для яхт такого типа. Представится случай поучаствовать в тестах — обязательно проверим.



В накрытом свесом флайбриджа кокпите стоят «островной» диван и столик — вторая обеденная зона. В основании дивана и бортах яхты устроены вместительные рундуки



Еще одна обеденная зона на флайбридже в тени хардтопа



Эргономичный пульт, не перегруженный приборами и органами управления

У рулевой консоли стоят два кресла с регулировками, справа предусмотрена форточка с электроприводом



Нижний (главный) пост управления яхтой и ее системами

ОТВЕТЫ НА ВОПРОСЫ

Как видим, второй вопрос из заданных в начале статьи имеет ответ: у верфи Azimut Yachts в очередной раз получилась удачная яхта. Первый вопрос сложнее, но тут приходят на выручку цифры. Как следует из прайс-листа, стоимость Azimut 66 Fly — от € 1 730 000, примерно на миллион меньше, чем Azimut 72 Fly. Чтобы понять причину такой разницы, надо сравнивать спецификации яхт, но факт налицо. И факт, надо сказать, весьма привлекательный: по словам дилеров Azimut, еще до премьеры яхты верфь получила заказы на 18 корпусов.

Готовя статью, случайно в Интернете я наткнулся на предложение Azimut 66 — внимание! — 1987 года выпуска. Была, оказывается, такая модель. Но как же сильно различаются эти две лодки, между которыми 30 лет и... целая эпоха! Наверное, тогда эту Azimut 66 Fly восприняли бы как яхту богов или как минимум пришельцев из других морских цивилизаций.

И как тут не вспомнить слова из старой песни: «Есть у революции начало, нет у революции конца!». Воистину, из песни слов не выкинешь! Но какой будет следующая революционная модель Azimut? **МВУ**



Расширение палубы в носу позволяет увеличить полезную площадь, а развал борта в направлении палубы дает защиту от брызг, неизбежных при ходе на волнении



ЭНЕРГИЯ РАКЕТЫ

Вслед за успешной Princess S72 британская верфь выпустила другую модель типа Sportbridge — Princess S65, перспективы которой выглядят еще грандиознее.

Текст Джек Хейнс Фото Лестер Маккарти



Длина 66 ф (20,12 м)	Осадка 5 ф (1,47 м)	Запас топлива 4100 л	Категория RCD «В» (18 чел.)
Ширина 16 ф (5,08 м)	Водоизмещение 30 т	Запас воды 873 л	Дизайн Princess Yachts

III

После успеха Princess S72 стало очевидно, что Princess Yachts не будет тянуть время и вскоре выпустит следующую модель S-серии. Такой архитектурный тип часто называют «спортбридж», потому что он объединяет преимущества спортивных и флайбриджных моделей. От первых он унаследовал открывающийся люк над носовой частью салона, от вторых — флайбридж, правда, в данном случае — слегка сдвинутый в корму.

Прогноз оказался верным. Единственной неожиданностью стало то, что Princess S65 появилась «с нуля» как прирожденный «спортбридж», тогда как S72 была модифицированной версией спортивной Princess V72. Но именно то, что вся концепция создавалась с чистого листа, и позволило воплотить на редкость удачную планировку, которую мы видим на S65.

К примеру, S72 имеет более привычный «раскрой» обитаемого пространства с камбузом на нижней палубе. А вот на S65 для него нашлось более удобное место на границе салона и кокпита. Плюс — сдвижные двери со стороны правого борта и уезжающее вверх

окно слева. Такая конструкция обеспечивает одинаково удобный доступ из камбуза к обеим обеденным зонам — в салоне и кокпите. При поднятом окне в кокпите образуется бар, там есть компактная стойка со столешницей, где удобно держать напитки и закуски. Сам же отлично оборудованный камбуз (в частности, холодильником/морозильником нескромного «домашнего формата») располагается прямо напротив динетты салона.

Все это позволило освободить много места в центральной части, где разместили лаунж-зону с U-образным диваном, кофейным столиком и невысокой мебельной секцией напротив, из которой выезжает ТВ-экран. Диван стоит как раз там, где самая большая секция остекления надстройки, так что отличный вид на море обеспечен.





← Свежий и современный интерьер салона изобилует тщательно проработанными деталями

→ Бортовые иллюминаторы нового дизайна, напоминающие лезвия ножа, дают отличное освещение в носовой VIP-каюте



← Одно из существенных преимуществ яхт типа Sportbridge — возможность в теплый солнечный день открыть большой люк над салоном

→ Планировка кокпита унаследована от спортивных яхт: гараж для тендера, лежак для загорания и обеденная зона



Над носовой частью салона, где устроен главный пост управления, открывается большой прозрачный электроприводной люк. Даже будучи закрытым, он дает обилие света, а уж если открыт, то можно наслаждаться свежим воздухом и небом над головой, хотя на флайбридже и будет прохладно.

Дополнительное и очевидное преимущество размещения камбуза наверху состоит в том, что на нижней палубе остается больше пространства для кают. Стандартная планировка Princess S65 подразумевает четыре каюты, но можно превратить небольшую гостевую каюту левого борта в офис-кабинет или кладовку, сохранив при этом откидную кровать (на всякий случай).

Мастер-каюта на S65 просто потрясающая. Хотя новый дизайн иллюминаторов в форме лезвия ножа и означает расставание с большими и привычными окнами-прямоугольниками в бортах, которые Princess Yachts предпочитала в последнее время, дневного света все равно много. Но особенно впечатляет другое. Дело в том, что мастер-каюта находится чуть ниже основного уровня палубы, так что, лежа на кровати, оказываешься вровень с ватерлинией: просыпаться с таким видом — просто роскошь.

До сих пор Princess Yachts делала ванн комнаты позади мастер-каюты только на моделях длиной от 70 футов, но Princess S65 сломала и этот стереотип. Санузел здесь существенно «вырос» — теперь он простирается от борта до борта и служит дополнительной звукоизоляцией между каютой и моторным отсеком.

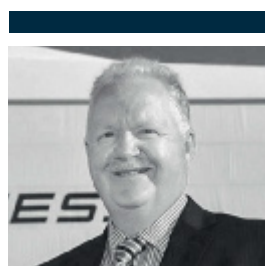

КРИС ГЕЙТС,
управляющий
компанией Princess
Yachts

Есть владельцы яхт, которые стремятся дойти из пункта «А» в пункт «Б» как можно быстрее, чтобы уже на месте, достигнув цели, получить желаемое удовольствие. Но удовольствие доставляет и само путешествие, поскольку современные яхты становятся все более комфортабельными

Новый дизайн бортовых иллюминаторов много добавил и носовой VIP-каюте, где «лезвие» также выходит на уровень кровати и дает максимум света. Это было необходимо — конфигурация открытой зоны отдыха на носовой палубе вынудила отказаться от верхнего люка в этой каюте. В гостевой каюте правого борта тоже свои «бонусы»: здесь за £ 2000 можно опционально добавить специальный электроприводной механизм, позволяющий создавать из большой кровати отдельные спальные места и наоборот.

Опция действительно ценная, когда состав гостей на борту непредсказуем. К слову, такая же возможность есть и в VIP-каюте, только там это решается при помощи более простого механизма — «ножниц». Наконец, каждая каюта, кроме самой маленькой с кроватями-полками, имеет собственную ванную комнату.

ВСЕ ЛУЧШЕЕ — СРАЗУ!

Яхта типа «спортбридж» — гибрид спорт-круизера и флайбриджной яхты — как правило, наследует от спорткруизера планиров-



→
Каждый санузел может похвастаться выделенной душевой кабиной и высоким уровнем отделки



ДЖЕК ХЕЙНС пристальный взгляд



РУНДУКИ В НОСУ

Они с крышками на газовых амортизаторах и достаточно велики, чтобы вместить кранцы, швартовы и даже шланг для пресной воды



ЛЕЖАК-ШЕЗЛОНГ

Простой механизм позволяет превращать секции лежака в шезлонг. Спинку можно устанавливать в наиболее комфортном положении



КАМБУЗ В КОРМЕ

Электрическое окно позволяет превращать камбуз в удобный бар. Панель из цельного стекла поднимается и фиксируется в разных положениях



МОТОРНЫЙ ОТСЕК

Крутой трап, мощная звукоизоляция, логичное размещение оборудования, отличное освещение... Между двигателями MAN V12 можно свободно перемещаться

ВИДЕО



mby.com/s65

Видеорепортаж Джека Хейнса о новой моторной яхте Princess S65

ку главной палубы, во всяком случае, в корме. Так и на Princess S65: лежак для загорания на транце устроен поверх гаража, достаточно большого для тендера Williams 325. Это позволяет оставить купальную платформу (опционально — с гидравлическим приводом) свободной, чтобы держать там аквабайк или поставить столик и пару кресел на якорной стоянке.

Ступени с платформы в кокпит есть с каждого борта; возле трапа — доступ в каюту шкипера. Она довольно тесная и вообще-то предназначена в основном для азиатского рынка; в Европе с давними яхтенными традициями, как правило, подобными яхтами управляют владельцы. Так что не ошибусь, предположив, что большинство предпочтут использовать это место как кладовую.

Носовая палуба проработана исключительно. Здесь есть большой диван и слегка приподнятый над уровнем палубы лежак для загорания: две отдельные секции имеют спинки, превращающие лежак в шезлонг. Также предусмотрен проход между лежаком и диваном — удобно, когда нужно быстро перейти с борта на борт. Помимо отдыха, эта зона имеет и другой практический аспект: с обеих сторон от дивана — глубокие рундуки, куда умещаются все кранцы.

Любители больших классических флайбриджей наверняка отметят, что на Princess S65 он довольно

На наш взгляд, Princess S65 — самая красивая яхта нынешнего модельного ряда верфи Princess Yachts

компактный. Но, на мой взгляд, верхняя палуба предлагает совсем немало — за счет того, что хорошо продумана. Кроме бара, тут есть солидный тиковый стол на стальной опоре и немаленький диван, обитый устойчивым к воде и ультрафиолету материалом Silvertex, на вид и на ощупь очень приятным. Сиденье слева от поста управления — умное решение; здесь можно просто сидеть рядом с капитаном, когда яхта на ходу, или загорать. А для защиты от ветра предусмотрен невысокий экран по периметру.

Внимание к деталям всегда было отличительной чертой Princess Yachts, но на S65 оно запредельное. Обратите внимание, как выполнен поручень трапа на флайбридж, — он идет по обе стороны от ступеней, а потом, изгибаясь, продолжается на флайбридже, давая опору при перемещении наверх. Бар в двух цветах, что визуальнo разбавляет привычную белизну открытой палубы. В салоне — обилие отделанных кожей поручней, идеально гармонирующих с мебелью. А если приглядеться, найдется еще немало интересных деталей, например, декоративные



Динетта на флайбридже легко вмещает шестерых и даже больше, если поставить дополнительные кресла



пластины для потолочной LED-подсветки повторяют форму иллюминаторов. Да, мелочи, но именно это всегда выделяло яхты Princess.

МОЩЬ ПОД КОНТРОЛЕМ

В день тест-драйва слегка задувало, поэтому шли мы почти на 37 узлах — чуть медленнее, чем в принципе может эта яхта. Все верно: Princess S65 с самыми мощными из предлагаемых вариантов двигателей MAN по 1400 л.с. (как раз такие у нас и были) развивает 40 узлов. Это серьезные моторы, с умеренными габаритами и изрядной мощностью, дающие приличный крутящий момент и, соответственно, скорость. Положите ручки газа — и спустя несколько секунд, потребных для набора мощности, яхта срывается с места с энергией ракеты: адреналин американских горок гарантируется. Не уверен, что кому-либо понравится весь день носиться на скорости 37 узлов, но после этого крейсерские 30 узлов как-то не слишком впечатляют: они почти не ощущаются, в том числе и благодаря отлично проработанной звукоизоляции на борту яхты.

Управление невероятно плавное даже при полной перекладке штурвала с борта на борт

40 узлов

Такую скорость проектировщики обещают Princess S65 с двумя дизелями MAN по 1400 л.с. на акватории с идеальными условиями

Princess S65 можно оборудовать и менее мощными двигателями: предлагаются также два MAN V8 по 1200 л.с. или спаренные Caterpillar по 1150 л.с. Кстати, эти варианты тоже представляются интересными: даже с Caterpillar яхта легко выдает 34 узла.

Хорошая управляемость судна — это правильный баланс между быстрой реакцией на перекладку штурвала и безопасностью. Движение яхты очень плавное даже при полной перекладке с борта на борт, в повороты S65 входит без напряжения. В S-серии «защит» спортивный характер, и S65 наделена им в полной мере, что позволяет совершать самые резкие маневры. Управлять яхтой что с флайбриджа, что с нижнего поста — сплошное удовольствие. Спасибо отличной эргономике и возможностям настроить «рабочее место» под свои особенности; в большей степени это касается штурвала и рукояток газа. Обе приборные панели выглядят просто и гениально одновременно.

Мне больше понравилась компоновка верхнего поста управления, где шкипер сидит по центру, а штурман слева. Здесь достаточно пространства между сиденьями, и можно спокойно покинуть кресло, не отвлекая капитана. Большой бардачок в приборной панели удобен для хранения всяких мелочей; кроме того, он... охлаждается, так что смело используйте его и для напитков.

Ветровое стекло флайбриджа на первый взгляд выглядит недостаточно высоким



Эта ниша — идеальное место для телефона, солнцезащитных очков и прочих мелочей

Модуль цифровых приборов удобен для считывания информации и не бликует

Диван и приподнятый над уровнем палубы лежак — отличное место для отдыха под солнцем на носу яхты



Досье Princess S65

Эту каюту можно превратить в кладовую или кабинет с дополнительным спальным местом

В корме есть небольшая каюта шкипера (опция), но многие владельцы яхты явно предпочтут вместо нее кладовку

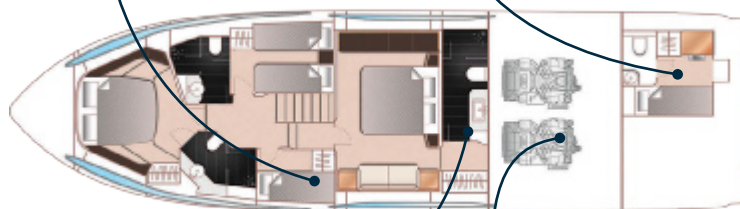

Впервые на яхте Princess длиной до 70 футов ванная комната мастер-каюты простирается от борта до борта

Компоновка моторного отсека допускает свободное обслуживание установленных там двигателей и систем

ВЕРДИКТ

Несмотря на то что яхты типа «спортбридж» некоторые эксперты считают нишевым, не так уж часто встречающимся продуктом, у Princess S65 достаточно конкурентов в своей категории. Первой в сегменте 60-футовых моделей появилась Prestige 620 S. А Sunseeker 68 Sport Yacht «выросла» из Predator 68. Так что предложения на рынке есть, но, откровенно говоря, Princess S65 — самый интересный вариант, помимо прочего, снабженный раскрывающейся крышей. Такая есть не у всех, а это, как ни крути, весьма привлекательная «фишка» подобных яхт.

Зная возможности Princess Yachts, я совершенно не удивлен, что новая Princess S65 — отлично проработанная «машина»; это можно сказать про все яхты верфи. Но сама концепция S-серии, новейшие стилистические разработки Princess и потрясающие ходовые характеристики дают как раз нужный коктейль качеств. Хоть флайбридж у яхты такой же по площади, как на куда меньшей Princess 43, это единственное, к чему могут придраться любители просторного «третьего этажа».

Что касается остального... Сложно найти яхту столь же привлекательную, как Princess S65. На мой взгляд, это самая красивая модель, когда-либо построенная на верфи. Красивая не только внешне, но и внутри: у Princess S65 идеальная планировка для тех владельцев, которые собираются сами управлять своей яхтой. То, что Princess Yachts выпустила такую модель, совершенно не удивляет. Но как у них это получается? **МВУ**

ХАРАКТЕРИСТИКИ

ДВИГАТЕЛИ 2 × MAN V12, 1400 л.с. при 2350 об/мин, 12 цилиндров, 24,2 л, дизель

РЕЖИМЫ	ECO				FAST			MAX
Об/мин	1000	1200	1400	1600	1800	2000	2200	2350
Скорость	11,0	12,2	16,1	20,6	25,3	30,2	33,7	36,6
Расход	67,6	129	176	243	324	413	475	544
Миль/л	0,16	0,09	0,09	0,08	0,08	0,07	0,07	0,07
Дальность	533	310	300	278	256	240	233	221
УРОВЕНЬ ШУМА								
Пост управления	68	65	69	72	76	79	83	82
Кокпит	80	81	83	84	85	85	86	86
Салон	68	68	72	74	78	80	83	84

Скорость в узлах, расход топлива в л/ч, дальность плавания в милях с учетом 20% резерва, уровень шума в дБ.А. Приведенные данные основаны на показаниях бортовых приборов и могут отличаться от полученных на вашей яхте. Загрузка: топливо 50%, вода 100%, три человека на борту, тендера, спасательного плота и личных вещей нет. Температура воздуха +20 °С, сила ветра 5 баллов, волна 2 балла.

РЕЦЕПТ ЛУЧШЕГО ОТДЫХА

Вариантов отдыха множество. Один из них — яхтенный чартер — становится все более популярным. Здесь важен правильный выбор лодки, маршрута и компании, которая все это организует.

Текст Кирилл Новиков Фото Даниил Говоров

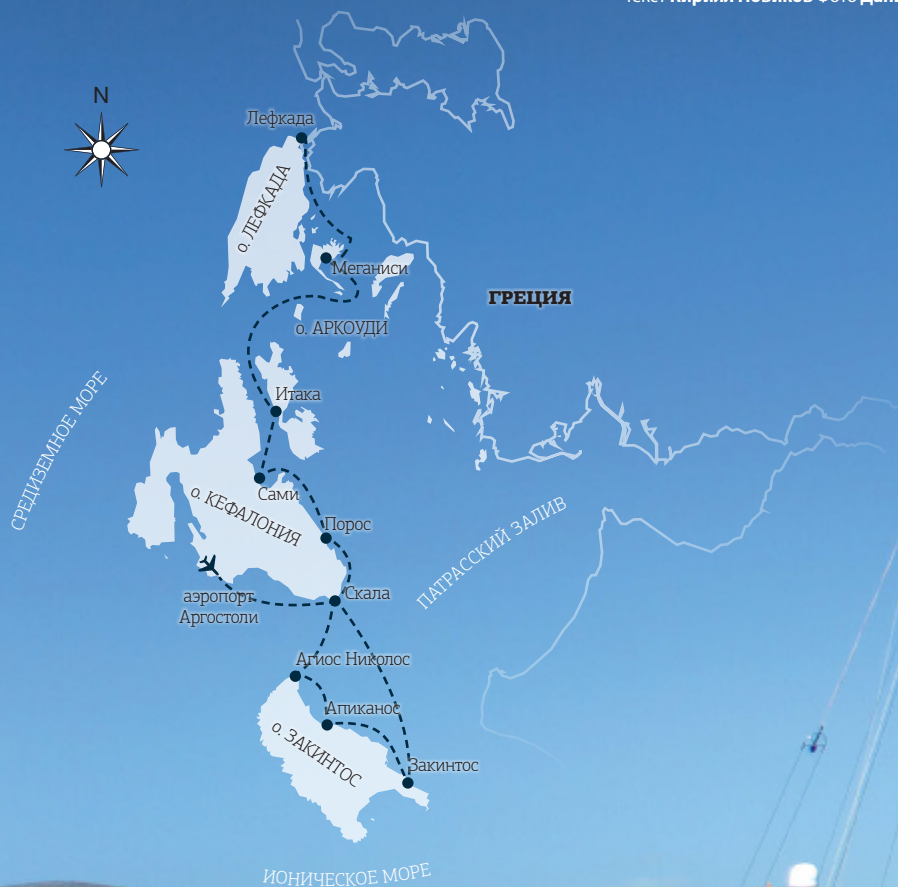

Греция... Щедро рассыпанные по трем морям острова этой чудесной страны делают ее по-настоящему уникальной. А ведь практически с каждым из них связан тот или иной древний миф, своя, полная реальных событий, история. К тому же красота природы, традиции и радушие греков кажутся неизбывными, какие бы катаклизмы ни касались Элладу и ее доброжелательных, в большинстве своем, обитателей. Занимательностью и количеством легенды о греческом гостеприимстве уступают разве что дошедшему до наших дней античному эпосу. Все это подкупает путешественников, заставляя возвращаться в эти края снова и снова.

Вот и герои нашего рассказа Даниил и Екатерина уже который раз приезжают в эту прекрасную, но все еще загадочную во многом средиземноморскую страну, чтобы продолжить познавать ее. Делают они это на комфортабельном чартерном судне — гулете, где всеми премудростями мореходства занята профессиональная команда, а гостям, помимо исследовательских трудов, остается только одно — отдыхать.

Ожидания от очередной одиссеи у членов большого и разновозрастного семейства «исследователей» были не слишком схожими, но вполне определенными. Мама Екатерины всерьез интересуется историей и античной архитектурой, тогда как папа, в прошлом военный моряк, — большой любитель гольфа и приверженец здорового образа

Побывав в Греции, в эти края хочется возвращаться снова и снова

жизни. Даниил, как и его отец, «болеет» морскими походами, а его младшие сестры — в семейном кругу их зовут не иначе как принцессами — обожают все, что связано с дикими животными. Приняв во внимание пожелания каждого, организаторы порекомендовали провести десятидневный отпуск в западной части Греции, среди островов Ионического моря.

Гости прямо из столичного кефалонского аэропорта Аргостоли, где их встретил гид-куратор Евгений, отправились на яхту под названием *Gora*.

«Участие Евгения в нашей программе трудно переоценить, — комментирует Даниил. — Он говорит по-русски, доступен в любое время суток и вообще, как мне показалось, знает об этом регионе все. Евгений постоянно развлекал нас историями о деяниях жителей Олимпа, на любом острове, где нам хотелось высадиться для прогулки, встречал лично, имея наготове микроавтобус с водителем... Уважаю такой подход!»

Заправленная, загруженная первосортным провиантом и со вкусом оформленная цветами яхта ждала у причала.

Досье *Gora* 2011 г.

Длина
125 ф (38,20 м)

Ширина
27 ф (8,20 м)

Кают
5

Гостей
10 человек

Макс. скорость
14 узлов

Крейс. скорость
12 узлов

Двигатели
2 × Volvo Penta, 550 л.с.

Команда
7 человек

«Игрушки» на борту

водные лыжи, вейкборд, оборудование для рыбалки, каноз, Seabob



Застолье в Греции — особый и очень приятный ритуал, возведенный в культ

Чтобы знакомство с командой прошло менее официально, гостям устроили приветственный фуршет с вином и легкими закусками. Однако первый вечер решили провести там же, в Аргостоли, чтобы успеть подняться на самую высокую точку Кефалонии — гору Энос (1638 м). Местные жители говорят, что когда-то она находилась на дне моря, и по сей день в каменных россыпях среди сосен и пихт можно отыскать морские ракушки. Эта история заинтересовала маму Екатерины, и та, никого не предупредив, отправилась в поход за реликтами. Спустя час общих волнений и поисков муж нашел ее на горе — дама со счастливым лицом гордо протянула ему два необычных остроугольных камня. Сложно сказать, были это раковины моллюсков или нет, но теперь незатейливые сувениры напоминают о том первом дне, когда вся семья, оставив дома привычные заботы, встречала незабываемый закат на вершине Эноса.

Из Аргостоли *Gora* отправилась в Аликанас, затем перешла на Закинтос, оттуда на Агиос, Николаос и Порос; заглянула на Итаку, Сами, Меганиси и завершилось путешествие в Лефкаде.

«Маршрут был просто невероятным, — вспоминает Даниил. — Мы посещали монастыри, храмы, музеи, античные руины и потрясающие национальные парки. Женскую часть команды иногда отправляли на массаж и спа-процедуры в прибрежные отели, которые организаторы находили для нас по пути. Дети насмотрелись на диких животных в греческих заповедниках, а тесть даже сумел блеснуть на поле для гольфа одного из отелей. Все просто светились от счастья!»

Каждый новый день начинался с купания в тихой бухте, где яхта накануне вставала на якорь. Затем, после завтрака, был переход до следующей точки, прогулки и вкусный обед на борту. А вот ужин почти всегда проходил в небольших, но очень уютных местных ресторанчиках, без которых Греция не была бы Грецией.



↑
Греция приятно удивила кристально чистой водой, прозрачной настолько, что без труда можно видеть дно и морских обитателей даже на глубине 20 м

←
Сервировка обеденного стола на борту *Gora* соответствует элитному ресторану



←
Внешне абсолютно классический гулет *Gora* удивляет современными интерьерами

Feeling



39

Vivez vos rêves...
Воплощай мечты...



ЭКСКЛЮЗИВНЫЙ ДИСТРИБЬЮТОР В РОССИИ

тел. +7 (495) 721 9242

www.yachtvoyage.ru



↑
Кризис словно обошел стороной городки на островах, живущие за счет популярности у яхтсменов. Тут везде радостные лица

←
Готовится соус дзадзики просто: укроп, чеснок, соль, перец хорошенько измельчить в блендере, добавить греческий йогурт и каплю оливкового масла

↑
В греческих ресторанах дорада чрезвычайно популярна. Такую жареную рыбку можно с удовольствием есть на обед или ужин хоть каждый день

«Подобные крошечные семейные заведения имеют отличительную черту — у них есть душа! — восхищается Екатерина. — Владелец в прямом и переносном смысле живет своим рестораном и зачастую лично обслуживает гостей. В одном из таких мест в городке Сами произошел забавный эпизод. После ужина, садясь в тендер, мы с мужем случайно накренили его и вместе полетели в воду. Хозяин ресторана, не задумываясь, бросился в воду — прямо в одежде и с поясной сумкой, набитой дневной выручкой! Ситуация комичная, поскольку воды там было по пояс, но такую готовность мистера Нико прийти на помощь мы запомним навсегда!»

А вообще принятие пищи в Греции — особый и очень приятный культ. Каждое утро к завтраку матросы привозили с берега на борт *Gora* ароматную горячую выпечку, а местные рыбаки по первой просьбе доставляли свой улов, стараясь договориться с коком еще накануне. Омары, кальмары и всевозможная рыба дополняли и без того разнообразный рацион путешественников, причем по цене только что поднятые из воды рыба и свежайшие морепродукты не отличались от рыночных.

Когда путешествие подходило к концу, Евгений пригласил своих гостей на особый ужин в один из любимых им ресторанов. И там, в ресторане, уже в который раз они были несказанно удивлены.

«Нам принесли барашка, запеченного целиком! — с восторгом вспоминает Даниил. — Видели бы вы наши лица, когда официанты в сопровождении повара подавали его к столу!»

Торжественный вынос блюда и подача его к столу сопровождала отдельная церемония: по греческой традиции самому почетному и уважаемому гостю (им обычно является глава семейства) преподносят... глаза запеченного барашка. Даже если вы не станете есть этот деликатес, примите подношение из уважения к традиции — и не пожалеете.

«Это была лучшая баранина, которую мне доводилось пробовать, — продолжает Даниил, — и уж точно самый неожиданный сюрприз из всех в наших путешествиях. По заверениям владельца ресторана, готовили блюдо около семи часов, и его потрясающий вкус мы вспоминаем до сих пор!»

Домой в Петербург семья привезла массу впечатлений, бронзовый загар и несколько полюбившихся греческих рецептов. Один из них — рецепт греческого соуса дзадзики. Его обычно подают к зеленым салатам, но, по уверению Даниила, «с ним и подошву съесть можно». «После возвращения из Греции прошло уже полгода, а мы по сей день не садимся за стол без дзадзики, — рассказывает Екатерина. — Муж требует, да и я, каждый раз намазывая соус на свежий хлеб, вспоминаю нашу яхту, шум моря и эту удивительную страну». МВУ



ДМИТРИЙ ОРЕШКО,
компания Nord Star Charter

Каждый чартер — отдых тихий, семейный или с друзьями — требует индивидуального подхода и контроля. Наша компания занимается организацией чартеров любой сложности профессионально и, что важно, с огромным удовольствием. Всегда приятно наблюдать, как гости, впервые выбрав этот вид отдыха, становятся его приверженцами. А с семьей Даниила и Екатерины мы работаем третий раз и уже стали добрыми друзьями.

10 дней

такого путешествия на гупте среди греческих островов по обилию впечатлений и удовольствию превосходят месяц, проведенный на пляже любого курорта



Simple. Elegant. Grace.

THE VILLA AT GRACE SANTORINI. Your luxury two-bedroom private retreat with your own swimming pool, double level sun decks, gazebo and private spa with plunge pool and steam bath. Experience exquisite accommodation with Grace luxury amenities from masseuse to personal trainer, chef to chauffeur, yours on request.

Imerovigli, Santorini 84700, Greece | T: +30 22860 21300 | www.gracehotels.com/santorini

ФАКТЫ

40% Австралии — это зона тропиков
8000 островов насчитывается в прибрежной части континента
18 000 км — длина береговой линии
16% тропических циклонов планеты формируются именно здесь



ПО ТУ СТОРОНУ ПЛАНЕТЫ

*Яхтенная индустрия Австралии:
почему о ней стоит узнать больше.*

Текст **Ольга Селезнева**



Писать о яхтенной индустрии Австралии довольно занятно: австралийцы — отличные яхтсмены, но просьба с ходу назвать какой-нибудь австралийский бренд обычно вызывает легкое замешательство. Давайте разбираться, на чем же стоит яхтенная репутация страны.

ЖИЗНЬ КИПИТ

Начнем с того, что здешняя жизнь в основном сосредоточена по периметру континента, в центре которого огромная пустыня. Большинство австралийцев живут в непосредственной близости к океану, имея доступ ко всем водным развлечениям: серфингу, рыбалке, яхтингу. Эти три позиции здесь — образ жизни и даже национальная идея, которой преданы все, независимо от пола и возраста. И если по первым двум сложно привести точные цифры (по личным ощущениям, рыбалкой увлечены все, а серфингом занимается чуть ли не каждый второй), то относительно яхтинга статистика имеется. По данным BIAA (Boating Industries Alliance Australia), более миллиона человек имеют права на управление судном и пять миллионов регулярно ходят в море (население страны едва дотягивает до 24 млн).

Мировой рекорд по числу яхт и лодок на душу населения принадлежит штату Западная Австралия

Яхтинга здесь действительно много, инфраструктура для него обильна и превосходна, океан безбрежен, а пляжи и бухты поражают неземной красотой. При этом собственно яхтостроение выглядит, на первый взгляд, скромно, если сравнивать с мировыми лидерами: США, Великобританией, а особенно Италией и Голландией, где число верфей на душу населения, кажется, превышает все мыслимые показатели. Нет, с «большим» судостроением на Зеленом континенте все в порядке; более того, «коммерческие» верфи не отказываются от строительства крупных яхт категории custom. А вот что касается «масс-маркета»...

Марины забиты продукцией европейских, американских и тайваньских верфей. Именно забиты: на сегодня в Австралии зарегистрировано более 850 000 яхт и различных лодок, не считая армады небольших плавсредств, не требующих регистрации... Нехитрый подсчет показывает, что на каждые 28 человек приходится одно частное судно. А мировой рекорд плотности яхт на душу населения принадлежит штату Западная Австралия. Он занимает треть австралийского континента, но насчитывает всего 2 240 000 жителей, при этом здесь зарегистрировано около 100 000 лодок — одна на каждые 23 человека!

Если присмотреться к наполнению австралийских марин, то среди раскрученных мировых брендов замечаешь и яхты местного производства, в первую очередь моторные для океанской рыбалки. Погрузившись в тему, понимаешь: Австралию с яхтенной Меккой — Новой Зеландией — роднит обилие яхт semi custom. В обеих странах считается, что если по одному проекту построено 4–5 корпусов, то это уже серия. Неудивительно, что большая часть таких яхт рассчитана сутобо на внутренний рынок и строится очень качественно, с учетом мельчайших пожеланий клиента.

По данным BIAA, яхтенная индустрия приносит экономике Австралии около 8 млрд AUD ежегодно; еще миллиард добавляет экспорт. В общей сложности в индустрии занято 27 000 человек, а число компаний яхтенного сектора превышает 2500. Впрочем, большинство из них — это марины, сервисные компании и производители оборудования, которое активно поставляется, например, тайваньским верфям. Да и в мире неплохо известны такие имена, как Muir Winches, Ronstan или Rolly Tasker. Верфей же, выпускающих прогулочные лодки, не так много: не претендуя на полноту списка, мы насчитали 40. Большая их часть располагается на восточном, тихоокеанском побережье Австралии.

Факт

Хотя население Австралии всего вдвое больше, чем российской столицы, в стране ежегодно организуют 10 боат-шоу. Выставки яхт проходят в шести из восьми австралийских штатов, за исключением столичной территории и Тасмании



↑
Здание Royal Perth Yacht Club во Фримантле — яхтенном пригороде Перта



→
Типично австралийский способ перемещения в маринах, хотя тендеров здесь тоже достаточно

ЯХТ-КЛУБЫ

В Австралии 67 яхт-клубов; два из них весьма знамениты. На восточном побережье это основанный в 1944 году CYCA (Cruising Yacht Club of Australia), откуда стартует знаменитая гонка «Сидней — Хобарт»; на западе — RPYC (Royal Perth Yacht Club), которому в 1983 году удалось невозможное — впервые в истории отвоевать Кубок «Америки» у Нью-Йоркского яхт-клуба, владевшего трофеем 132 года. Члены RPYC считают, что клуб ведет свою историю с 1841 года. Тогда, спустя всего 12 лет после того, как капитан Фримантл заложил на западном побережье в устье реки Суон первое поселение, группа моряков провела скромную регату в честь дня основания колонии.

Официально RPYC оформили в 1865 году, что делает его третьим по старшинству среди клубов Австралии — после Royal Yacht Club of Victoria и Royal Sydney Yacht Squadron. Впрочем, несмотря на солидный возраст, к моменту победы в Кубке «Америки» Royal Perth Yacht Club считался захолустным яхт-клубом заштатного города Перта — столицы Западной Австралии с населением всего 800 000 жителей. Да и сейчас при числе жителей чуть больше миллиона и кучке небоскребов, воткнутых посреди одноэтажной частной застройки с лужайками, бассейнами, сараями и задними дворами, где хранятся лодки и растут кабачки, он не выглядит столицей.



ЛЕОНТЬЕВСКИЙ
МЫС

С ВЫСОТЫ РАСПОЛОЖЕНИЯ

(812) 999-44-00
САНКТ-ПЕТЕРБУРГ, ЖДАНОВСКАЯ УЛ., 45

yoo
Inspired by
STARCK*

ООО «ЛЕОНТЬЕВСКИЙ МЫС». ОБЪЕКТ СТРОИТСЯ ПО 214 ФЗ.
ПРОЕКТНАЯ ДЕКЛАРАЦИЯ НА САЙТЕ LMSPB.RU.
ФИНАНСОВЫЙ ПАРТНЕР – ПАО «БАНК БФА».
* ВДОХНОВЛЕННЫЕ СТАРКОМ

«...Я работаю как кинорежиссер, стараясь представить оптимальный сценарий, чтобы сделать людей более искрящимися, более счастливыми, более влюбленными... Я никогда не думаю о камне, бетоне и стали...»

— Филипп Старк,
креативный
директор
YOO inspired by
Starck

Intro

Эти слова вдохновили нас и стали лейтмотивом во всем. Мы вышли на новый уровень, став режиссерами проекта «Леонтьевский Мыс». Пространство жилого комплекса организовано так, чтобы вы чувствовали себя в главной роли всегда и не отвлекались от самого важного — истории вашей семьи, которая создается вами.

Location

Захватывающие виды на Финский залив, природа Крестовского острова... Леонтьевский мыс сам собой остров: он окружен водой с трех сторон и красотой — с четырех. И так же как у артхаусной ленты, у этой красоты не так много зрителей, но те, кто наслаждаются ею, заслужили это по праву.

Decoration

На общих планах детали так же важны, как и на крупных. Фасады, лобби, внутренний двор... Это декорации, которые каждый день создают настроение для счастливых сюжетов в вашей жизни. Мы уверены: выдающаяся картина может быть создана лишь теми мастерами, чей талант уже признан во всем мире. Поэтому мы пригласили английскую студию YOO inspired by Starck для оформления помещений общего пользования и фасадов.

Space

Все пространство «Леонтьевского Мыса» организовано для того, чтобы картина вашей жизни воплотилась так, как видите ее вы: на закрытой территории будет частный детский сад и центр детского творчества, велнес-центр и галерея бутиков, видовые рестораны на прогулочных набережных и марина на 50 мест.

Support Crew

На съемочной площадке очень важно сохранить силы и настроение актеров, ведь только так у них получится полностью погрузиться в свою роль. Только освободившись от мелких забот, вы освободитесь для жизни.

Для этого мы создали систему поддержки, которая задает новый стандарт сервиса. Профессиональная консьерж-служба заботится о вас 24 часа в сутки и решает все бытовые вопросы: от заказа билетов и доставки еды до присмотра за домашними животными в отсутствие хозяев. При необходимости мы можем предоставить услугу «Персональный менеджер».

Intro — введение
Location — место
Decoration — оформление
Space — пространство
Support Crew — команда поддержки

ЛЕОНТЬЕВСКИЙ
Мыс

Яхты и круизеры



MCCONAGHY BOATS

На этой верфи построили знаменитую Wild Oats XI — многолетнюю победительницу гонки «Сидней — Хобарт» (дизайн — бюро Reichel Pugh, США). Основанная в 1967 г., верфь сперва строила небольшие гоночные парусники из дерева и композитов. В 1989 г. производство переехало в Сидней, и начался выпуск крупных яхт, мачт, оснастки, рулевых и других систем для лодок-участниц America's Cup, Volvo Ocean Race, многокорпусников и пр. Сейчас верфь может строить все — от «Оптимистов» до гоночных макси-яхт. Достаточно назвать такие имена, как Alfa Romeo (все три), Shockwave, Moneyreppu, Pegasus. Кроме того, в портфолио верфи — уникальный моторный тримаран *Adastra* (140 футов).



BLACK WATCH

У этого бренда примечательная история. Сначала лодки Black Watch строили в США по проектам Рэймонда (Рэя) Ханта, сделавшего репутацию таким маркам, как Bertram и Boston Whaler. В 1980-х гг. бренд купили австралийские инвесторы, а продолжили традиции Рэя специалисты из Australian Naval Architects. Сегодня Black Watch, которые ценятся за мореходность и скорость, можно встретить по всей Австралии, в США и Азии. В линейке — модели длиной от 17 до 50 футов, от трейлерных катеров до судов для глубоководной рыбалки.



MARITIMO

Верфь из Квинсленда выпускает спортивные лодки с хардтопом и флайбриджные модели длиной от 32 до 65 футов. Здесь любят высокую надстройку и полностью закрытый флайбридж — австралийцы стараются проводить под солнцем минимум времени: озонная дыра над континентом не домислы, а доказанный медицинской статистикой факт. Впрочем, такая конструкция подходит и для акваторий с прохладным климатом, благодаря чему лодки Maritimo успешно продаются и в других частях света.



RIVIERA

Самый известный австралийский бренд и крупнейший в стране производитель моторных яхт класса «люкс». Производство верфи на востоке Австралии занимает 14 га, что делает Riviera крупнейшей яхтенной верфью в Южном полушарии. За 35 лет ее существования на воду спущено более 5000 яхт; 55% продукции идет на экспорт в 60 стран, включая Россию.





Лучшее время для яхтинга на северном побережье страны приходится на австралийскую зиму (июнь—август).

Высокий сезон на юге — с декабря по февраль. Но и зимой яхтинг продолжается в промежутках между холодными фронтами из Южного океана

Однако энтузиазм и упорство Алана Бонда, австралийского бизнесмена и яхтсмана, сделали свое дело: с третьей попытки самый желанный трофей парусного мира был завоеван, а мачта *Australia II* с тех пор гордо высится на открытой площадке перед клубным домом RPYC. Корпус же яхты-победительницы хранится в морском музее Фримантла (пригород Перта). Естественно, следующий Кубок «Америки» 1987 года проводился уже во Фримантле.

Даже если не считать больших и знаменитых регат, в яхт-клубах Австралии кипит гоночная жизнь — достаточно посмотреть на уставленные кубками стенды. Помимо локальных прибрежных соревнований, здесь проходят офшорные регаты, почти не известные остальному яхтенному миру, например гонка «Фримантл — Бали». В любом яхт-клубе можно найти парусные курсы для начинающих, так что популярность яхтинга в стране совершенно неудивительна, как и обилие австралийских яхтсменов в регатах высочайшего уровня.

На Зеленом континенте находится и самый необычный яхт-клуб мира — Lake Eyre Yacht Club на озере Эйр, в штате Южная Австралия. Обычно это место представляет собой пустыню; именно здесь в 1964 году гонщик Дональд Кэмпбелл установил рекорд скорости на суше (см. МВУ №6 /36, 2015). Целиком озеро наполняется водой лишь четыре раза за столетие,

В Австралии есть самый необычный яхт-клуб мира, находящийся практически в пустыне

и последний раз это случилось в 1974 году. Но иногда дожди приносят местным яхтсменам немного радости. Сейчас клуб как раз планирует очередную регату — лодки не были на воде с 2011 года.

Здесь климат вообще непрост. В южной части Австралии с умеренным климатом (к югу от тропика Козерога) год делится на привычные четыре сезона. В тропиках севера страны сезонов два — сухая зима (апрель—сентябрь) и влажное лето (октябрь—март). Этот вопрос прокомментировал Крис Белл — скипер и преподаватель Fremantle Maritime Training Centre.

«Во время влажного сезона образуются тропические циклоны — в среднем 13 ежегодно, и почти 80% из них обрушиваются на побережье. В это время лучше или не отходить далеко от портов, где можно укрыться (хотя даже самые безопасные гавани иногда сильно страдают из-за циклонов наивысшей 5-й категории), или переместиться на южное побережье. Хотя высокий яхтенный сезон с декабря по февраль, но и зимой, в отличие от яхтсменов Северного полушария, мы не перестаем выходить в море. Примерно раз в неделю из Южного океана поступают холодные фронты, но между ними бывают удачные «окна» — погода в океане очень спокойная, а небо чистое».

Гонка Rolex Sydney Hobart Yacht Race



117
ЯХТ

вышли на старт юбилейной 70-й гонки 2014 года. В 1952 году их было всего 17, но это был единственный раз, когда число стартовавших равнялось числу финишировавших

630
МИЛЬ

или 1170 км, — такова дистанция гонки из Сиднея в Хобарт на о. Тасмания



СТАЛЬНАЯ 20-МЕТРОВАЯ ЯХТА

Просторный флайбридж
Управляется одним человеком
Семь суток автономности

г.Севастополь, Симферопольское шоссе, 15. Тел. +7(978) 000-19-91
info@popilov.ru www.popilov.ru



↑
Cruising Yacht Club of Australia (CYCA), откуда стартует знаменитая гонка Rolex Sydney Hobart Yacht Race

→
Hillary's Boat Harbour в Западной Австралии. Многие марины страны успешно сочетают яхтинг, пляжный отдых и серфинг

←
Подъемник для яхт в Wiggins Marina (Фримантл)



МАРИНЫ

На сегодня Австралия насчитывает 356 марин, из них 154 (44%) приходятся на штат Новый Южный Уэльс — самый популярный туристический регион. 19% находятся в Квинсленде, куда также отправляется много туристов из-за красот Большого Барьерного рифа. На штаты Виктория, Южная и Западная Австралия приходится по 10%. Оставшийся небольшой процент относится к северным территориям. В этих местах, еще более пустынных, чем «дикий Запад», проживает чуть больше 200 000 человек (0,8% населения Австралии), хотя столица штата город Дарвин — вполне себе яхтенное место, где есть яхт-клуб и даже можно найти лодку в чартер.

Первое, что удивляет в маринах, — огромные многоуровневые ангары для хранения лодок «штабелями» — не только катеров или RIB'ов, но и каютных круизеров по тридцать с лишним футов. Яхт в стране столько, что водного пространства в маринах не хватает. Прерогатива постоянной стоянки на воде есть только у крупных моторных яхт и парусников, которые затруднительно запихнуть «на полку»; остальные лодки спускают на воду по мере необходимости.

В Wiggins Marina во Фримантле нам с гордостью продемонстрировали чудо-подъемник, по словам

40
тысяч

Примерно столько мест насчитывается в маринах Австралии для хранения лодок на суше в «штабелях». Хотя эти ангары бросаются в глаза повсюду, они вмещают лишь 5% яхтенного флота страны. Остальные лодки стоят на воде в маринах или попросту на трейлерах

персонала — единственный в мире. С виду он напоминает автопогрузчик для палет, только увеличенный раз в сто. Он лихо «поддевает» нужную лодку на полке, подвозит к воде и бережно опускает. Вся процедура занимает считанные минуты. Особенное изумление вызвал тот факт, что за рулем монстра оказалась девушка. Впрочем, австралийские дамы ни в чем не уступают джентльменам, и яхтинг не исключение. Достаточно вспомнить историю австрайки Джессики Уотсон, которая в 16 лет совершила одиночное кругосветное плавание.

ОКЕАН

Австралию окружают три океана: Индийский, Тихий и Южный, и ни один не назовешь добрым. Юг и юго-запад первыми встречают мощный антарктический свелл (серферы рады, яхтсмены — не очень). Западный берег от Перта до Джералдтона известен как Shipwreck Coast. Именно здесь нашли последнее пристанище множество кораблей, начиная с «Батавии», затонувшей в 1629 году, на заре освоения только что открытого континента. Бассов пролив, отделяющий Австралию от Тасмании, — одно из самых сложных в мире мест для яхтинга, что доказано трагедией, произошедшей во время гонки «Сидней — Хобарт» 1998 года. Ну а север и восток кишат опасными морскими созданиями — ядовитыми рыбами, медузами и крокодилами. И везде — приливы, сильные течения и, конечно же, акулы.

Так что решив попробовать яхтинг в этой стране, имейте в виду, что занятие это не для «чайников» и слабонервных. Неудивительно, что из австралийцев получаются отличные яхтсмены и судостроители — по-другому здесь никак. Именно поэтому Австралия, как и ее яхтенная индустрия, явно заслуживает пристального внимания и близкого знакомства. **IMBY**

Яхтенная индустрия приносит Австралии 9 млрд долларов в год

Ничто не ново под луной, хотя...

Selene 92 дарит иной взгляд на мир



SELENE 92
OCEAN EXPLORER

Guido de Groot design



NORD STAR
TRAWLER



Роскошная Selene 92, создаваемая с применением новейших технологий по проекту Гвидо де Грута, голландского дизайнера с мировой известностью, при традиционном корпусе водоизмещающего типа выделяется современным внешним обликом. Такая комбинация позволит не только использовать все преимущества экспедиционной яхты, способной ходить на большие расстояния даже в суровых погодных условиях, но и максимально реализовать возможности по ее внутреннему обустройству в соответствии с требованиями нашего времени к комфорту и безопасности суперяхт категории «люкс». Первый корпус Selene 92 уже спущен на воду.

ДЛИНА	91 ф (27,93 м)
ШИРИНА	24 ф (7,23 м)
ОСАДКА	8 ф (2,29 м)
ВОДОИЗМЕЩЕНИЕ	158 т
ЗАПАС ТОПЛИВА	23 467 л
ЗАПАС ВОДЫ	3028 л
ЧИСЛО КАЮТ	4 + 3 (экипаж)
МАТЕРИАЛ КОРПУСА	стеклопластик
ДИЗАЙН	Гвидо де Грут

Nord Star Yachting | Санкт-Петербург, Петровский пр., 14/4 | Тел. +7 (812) 32 555 32; +7 (921) 967 38 43

E-mail: galko@nord-star.com

www.selenetrawlers.com | www.trawler.pro



YOUR DREAM  OUR COMMITMENT

В МОРЕ КАК ДОМА

Крым, и особенно Севастополь, всегда являлся важным центром судостроения. Сегодня, когда многие судостроительные заводы проходят реорганизацию, частная компания Popilov Yachts остается единственной на полуострове верфью, производящей серийные стальные водоизмещающие яхты.

Текст **Антон Черкасов-Нисман**



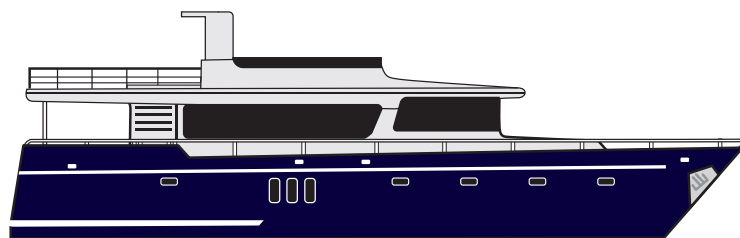

Длина 65 ф (19,90 м)	Водоизмещение 60 т	Двигатели 2 × Sole Diesel SDZ-280 или 2 × Volvo Penta D6
Ширина 18 ф (5,50 м)	Запас топлива 10 000 л	Максимальная скорость 12 узлов
Осадка (полная) 6 ф (1,84 м)	Запас воды 2200 л	

Началась эта история с почти заурядной для наших дней ситуации: влюбленный в море успешный бизнесмен решил построить себе яхту и разместил заказ на турецкой верфи. Однако в ходе строительства он выяснил, что результаты не совсем соответствуют его ожиданиям. Ему приходилось постоянно бывать на производстве, чтобы лично контролировать качество, и полученный опыт натолкнул на мысль: почему бы не заняться строительством самому? Так родился новый бренд под названием Popilov Yachts, но в тогда еще украинском Севастополе он обосновался не сразу.

«Мы долго выбирали, где строить яхты: рассматривали Москву и Санкт-Петербург, Поволжье, Сочи и даже Болгарию, — рассказывает генеральный директор компании Михаил Титов. — В итоге по ряду причин остановились на Крыме. Во-первых, здешний климат позволяет почти круглый год работать под открытым небом, как это происходит в Турции. Во-вторых, аренда площадей и рабочая сила здесь значительно дешевле».

Верфь возникла в городе Инкермане, по соседству с одноименным заводом марочных вин; стапели расположились у подножья Монастырской скалы с древней пещерной крепостью Каламита и Свято-Климентовским монастырем — место для реализации молодого амбициозного

проекта более чем достойное. Пройдя через опыт аренды, инвесторы (Popilov Yachts — семейное предприятие) быстро поняли, что своя земля «ближе к телу», и выкупили значительную часть территории на берегу реки Черной. Сейчас от «большой» воды завод отделяет менее километра суши с низкими «воротами» перекинутых через шоссе труб, поэтому корпуса и надстройки яхт пока доставляют к морю по отдельности. Однако вскоре рядом с верфью появится полноценный слип и стоянка на дюжину яхт — опять же на собственной земле.

«Сначала мы надеялись, что в Севастополе удастся собрать пул квалифицированных подрядчиков и реализовать «голландскую» схему строительства, при которой нам останется только управлять процессом и заниматься продажами, — вспоминает Михаил, — но вышло так, что пришлось набирать и учить людей самостоятельно».

Важно отметить, что, в отличие от других регионов, в Севастополе исторически нет дефицита высококвалифицированных кадров, поэтому обу-

На постройку 20-метровой стальной яхты уходит менее года

←
Первый корпус Popilov Yachts 1999 прошел ходовые испытания, и сейчас на нем завершают интерьерные работы





чение в большей степени подразумевало сертификацию сотрудников и трудовую дисциплину. В итоге на Popilov Yachts создали производство почти полного цикла, которое ежедневно проходит освидетельствование в Морском регистре РФ.

Производственные мощности позволяют компании строить до шести стальных яхт длиной 16–24 м одновременно, но владельцы пока не спешат с возведением новых эллингов. «Мы можем быстро расширяться в несколько раз, но прежде хотим понять, насколько востребованы наши яхты, — поясняет Михаил Титов. — Иначе может получиться, как у соседей-конкурентов, которые вбухали в завод все средства и построили единственную яхту, цена которой оказалась неконкурентоспособной».

Похоже, за предприятием действительно стоит серьезный собственный инвестиционный ресурс, а не заимствованные средства, поскольку уже сейчас в постройке находятся три корпуса, а в течение 2016 года будут заложены еще четыре яхты — все это пока строится на склад. Согласитесь, не самое тривиальное решение в период, когда продажи новых яхт в России снижаются; но владельцы Popilov Yachts уверены в выбранной стратегии. «Начиная работать в Украине, мы понимали, что страна будет двигаться или в сторону ЕС, или в сторону России, и поскольку нам интересны оба рынка, решили остаться

в Крыму, — говорит Михаил. — А если бы решили-таки строить в столицах, то себестоимость 20-метровой лодки составила около 2 миллионов евро. Пытаться продавать такой продукт, да еще соревнуясь с голландцами, не имеет никакого смысла».

Так что все-таки строят в Инкермане? Нам удалось осмотреть первую 20-метровую яхту, которая спущена на воду и находится на стадии работы с интерьерами. Это вполне серьезное водоизмещающее стальное судно (толщина обшивки 8 мм) с огромным салоном и четырьмя гостевыми каютами. Подробный рассказ о яхте отложим до полноценного тест-драйва, а здесь коснемся ряда принципиальных моментов.

Прежде всего — вопрос сертификации: Popilov Yachts начинали работать еще в украинском Крыму и строили судно по требованиям и под надзором Bureau Veritas. На верфь регулярно приезжал сюрвейер, но перед самым получением сертификата произошли известные крымские события, и по чисто политическим причинам европейцы «умыли руки». Тогда компания начала адаптировать проект под стандарты Морского регистра РФ, по кото-

↑
Крымский климат позволяет строить яхты под открытым небом

Popilov Yachts работает под надзором Морского регистра



Мы строим яхты для тех, кто сам заработал свои деньги и хочет приобрести дом на воде, чтобы в нем жить и путешествовать, а не соперничать с соседями по марине



Когда дело доходит до покраски корпуса, в разборном эллинге создается необходимый температурный и беспылевой режим



рым будут построены следующие корпуса. А первая лодка согласована, проверена на ходовых испытаниях и зарегистрирована в ГИМС.

Второй важный вопрос — дизайн и конструкция. На верфи есть свои инженеры, которые ведут существующие проекты, а для разработки новых моделей компания привлекает конструкторские бюро из Севастополя и Ростова. А вот наружный дизайн владельцы Popilov Yachts разработали сами, решив не обращаться к именитым дизайнерам, чтобы не поднимать стоимость судна. Здесь важно отметить, каким они видят своего покупателя.

«Мы строим яхты не luxury, а friendly — для тех, кто сам заработал свои деньги и хочет приобрести дом на воде, чтобы в нем жить и путешествовать, а не соперничать с соседями по марине, чья яхта дороже, — поясняет Михаил Титов. — Девиз “В море как дома” отражает нашу позицию, и мы предпочитаем сразу делать качественный продукт, чтобы люди приходили и говорили: “Постройте мне такую же яхту”. Разумеется, если заказчик хочет вложить больше, мы добавим роскоши».

Из российских материалов Popilov Yachts использует только сталь, морскую фанеру и стекло (триплекс), тогда как оборудование, комплектующие, фурнитура и краска поставляются из Европы.

Цеха верфи оборудованы новыми станками с ЧПУ для плазменной резки металла, деревообработки

24

КВ. М

составляет площадь салона на главной палубе 20-метровой модели

и вакуумного шпонирувания, и налаженная схема производства позволяет Popilov Yachts строить 20-метровую яхту за 11–12 месяцев. В этот срок входят ходовые испытания, а когда завод выйдет на полную мощность, цикл постройки серийной модели составит всего 9 месяцев.

Возможно, кто-то отнесется к начинаниям Popilov Yachts скептически, но компания уверенно и успешно занимается своим делом, не обращая внимания на пустую критику. Доказательство — высокий покупательский интерес к лодкам, в том числе и со стороны иностранцев, для которых цена € 609 000 за 20-метровую стальную яхту выглядит невероятно привлекательной.

«Мы определили для себя три модели длиной 16, 20 и 24 м, — говорит Михаил Титов. — 20-метровая уже запущена в серию, 16-метровую заложим в этом году, а флагман начнем строить в следующем. С городом заключен инвестиционный контракт на 25 лет; на верфи будут созданы новые рабочие места, и мы продолжим работать, невзирая на неблагоприятный экономический прогноз».

После знакомства с Popilov Yachts я склонен в это поверить. **МВУ**



ТЫ ЛЕТИ, МОЯ АКУЛА

С недавних пор благодаря компании «Армия спорта» в России появилась весьма необычная и эффектная анималистическая водная «игрушка» по имени Seabreacher. Хотите узнать, как устроена и на что способна эта шустрая «рыбешка»?



↑
Каждый Seabreacher получает индивидуальную окраску, а порой даже особый «плавник»



↑
«Армия спорта» не только выступает дистрибьютором Seabreacher, но также обеспечивает обслуживание аппаратов и обучение пилотов по всему миру

Аквабайками и скоростными тендерами на суперяхте уже не удивишь, а вот закрытый гидроцикл в «рыбьем» облике — вещь далеко не тривиальная. Вряд ли у кого-то из ваших друзей найдется селфи из такой необычной «игрушки»! Американский проект Seabreacher развивается уже давно, но на суперяхтах эти аппараты до сих пор считаются редким видом.

«Анатомия» изготовленной из композитных материалов «рыбы» достаточно проста. В кокпите-монококе с люком из акрилового авиационного стекла находятся два спортивных кресла на пневмоподвеске с четырехточечными ремнями безопасности. В хвостовой части расположен сопряженный с водометом 4-тактный бензиновый мотор Rotax объемом 1,5 л и мощностью 216 или 260 л.с. (именно такие ставят на гидроциклы BRP Sea-Doo). Его патрубок забора воздуха выведен не куда-нибудь, а в спинной плавник, и сделано это неспроста.

Дело в том, что на скорости Seabreacher способен кратковременно уходить под воду на глубину 1–2 метра, поэтому плавник в первую очередь не дает двигателю захлебнуться в буквальном смысле. В США уже несколько лет проводятся любительские чемпионаты среди владельцев Seabreacher, и ныряющие глубоко пилоты специально наращивают шноркель почти в два раза.

Аппарат устроен таким образом, что даже при полной загрузке (53 л топлива + пассажиры) сохраняет положительную плавучесть, и если вода все же заглушит двигатель, «рыба» просто всплывет. С задраенным люком аппарат способен на ходу

вращаться вокруг продольной оси, при этом центр тяжести Seabreacher расположен таким образом, что корпус всегда возвращается в исходное положение.

Справедливости ради надо сказать, что пилоту и пассажиру в Seabreacher теснее, чем Ионе в китовом чреве, поэтому если вы ростом под два метра, да еще склонны к клаустрофобии, то за этой «игрушкой» лучше наблюдать со стороны.

Впервые оказавшись в Seabreacher, приготовьтесь к молниеносному разгону — соотношение веса и мощности у аппарата соответствует таковому у топовых спорткаров, поэтому выброс адреналина гарантирован. При должном мастерстве получается выпрыгивать из воды метра на три, правда, приводнение на плоское «пузо» может быть ощутимым.

Чтобы не уподобиться китам, которые, заигравшись, шлепаются на идущие рядом яхты, на спинном плавнике установлена видеокамера, картинка с которой выводится на дисплей приборной панели.

Уникальность Seabreacher — в его несерийности: каждый экземпляр может иметь не только свой «интерьер», но неповторимую форму и окраску корпуса, имитирующую то или иное морское животное: можно заказать хоть нарвала, хоть рыбу-парусник.

Научиться управлять аппаратом несложно, но делать это лучше с опытным инструктором: он объяснит правила безопасности и расскажет, как выжать из «рыбины» максимум. Штурвал движется в трех плоскостях, как у самолета, и после некоторой практики справиться с «рыбой» можно даже на волне. Но не приближайтесь к промышленным судам — могут ведь и загарпунить, не разобравшись! **МВУ**

43

узла

максимальная скорость на поверхности для модели Seabreacher X с двигателем 260 л.с.

ГЛИССИРОВАНИЕ

Скорость до 43 узлов

ПОГРУЖЕНИЕ

Кратковременное, на глубину до 1,5 м при скорости 17 узлов

ПРЫЖОК

Высота «подлета» — 3,6 м

ПЕРЕВОРОТ

Полный оборот на 360°

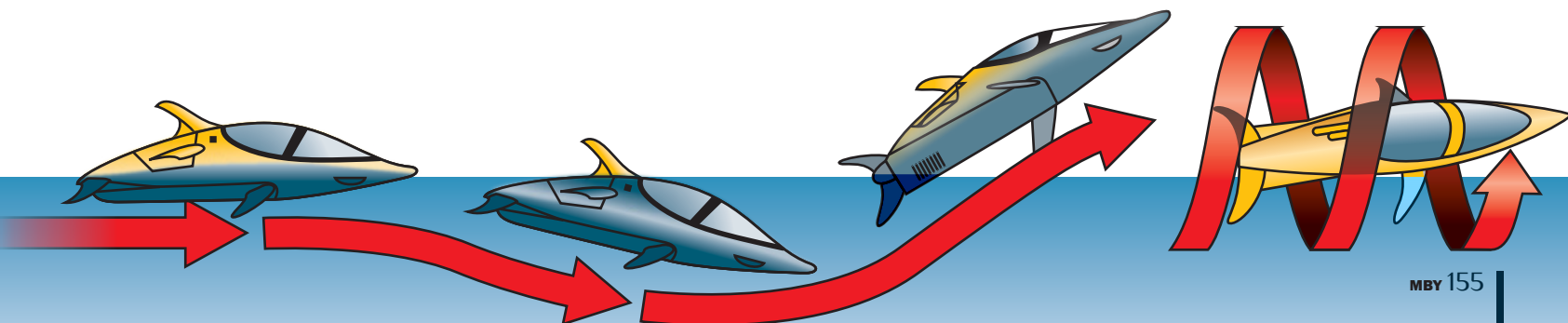

ПЕСЧАНЫЙ ТУРБОДУР

В 2015 году ожидания тюнеров и пилотов ралли-рейдов оправдались: на рынке появился первый турбированный SSV.

Текст Антон Черкасов-Нисман Фото Дмитрий Гальчун и Павел Семяников



В Астраханскую степь на тесты новых багги BRP журналисты ехали с особым задором. Во-первых, после хорошо знакомых ландшафтов средней полосы, где трассы полны неожиданных поворотов и топких мест, на степных просторах можно расслабиться и «зажечь». Во-вторых, в Астрахани только что финишировал 3-й этап квадросессии Can-Am Trophy 2015, и, насмотревшись на фотографии «тонущих» в песках гонщиков, мы торопились поскорее загнать новый Maverick 1000 X DS Turbo и его четырехместную модификацию MAX на самые высокие барханы. В конце концов, где еще, как не здесь, нужен турбированный мотор?!

Двадцать лошадиных сил — именно такой прирост мощности дает турбина, установленная на атмосферный двигатель Rotax 1000R объемом 976 куб. см (исходно 101 л.с.), которым оснащают-

Компания BRP первой представила мотовездеход SSV с турбированным мотором

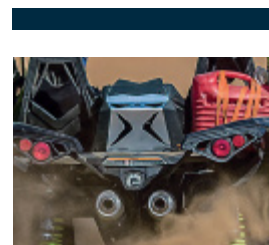

Интеркулер

Турбированный Maverick 1000 легко отличить по расположенному за сиденьями интеркулеру, который закрыт металлической накладкой с прорезями в виде буквы «X»



ся обычные Maverick 1000. Тем, кто ориентируется исключительно на максимальную скорость, эта разница может показаться смешной, но смысл турбонаддува в другом. Например, по яхтам хорошо видно, что все современные двигатели уверенно тянут при высоких оборотах, но развивать достаточную мощность на «низах» способен далеко не каждый. В гонках, как, впрочем, и в повседневных любительских покатушках на сложном рельефе, важен не «максимал», а постоянная и хорошо прогнозируемая тяга во всем диапазоне оборотов. В этом плане Rotax с турбонаддувом оказался на высоте. Повышение удельной мощности всего на 10% сопровождается ростом крутящего момента на 40%, и это хорошо чувствуется при штурме крутых песчаных стен.

«Как только BRP выпустила первый side-by-side с турбированным двигателем, все спортсмены с достаточными финансовыми возможностями, предпочитающие машины этого бренда, сразу перешли на новую модель, — рассказывает пилот, победитель этапов Can-Am Trophy Алексей Бердинских. — По надежности Maverick 1000 X DS Turbo значительно превосходит предыдущую модель. В первую очередь я имею в виду ресурс и качество исполнения

↑
Четырехместный
Maverick
MAX 1000 X DS
Turbo



По надежности Maverick
1000 X DS Turbo значительно
превосходит предыдущую модель



вариатора и редукторов. Все сделано с очень хорошим запасом, и на гонках 2015 года у нас не случилось ни одной поломки».

Учитывая тот факт, что в модификациях Maverick 1000 X DS Turbo 2016 года номинальная мощность будет увеличена еще на 10 л.с. только за счет новой прошивки, можно смело предположить: канадцы действительно серьезно усилили все ключевые узлы. Бесступенчатая трансмиссия QRS уже на заводе достаточно тонко настроена под турбированный мотор, и проскальзывание ремня на Maverick 1000 X DS Turbo скорее исключение, чем норма.

Не скажу, что во время теста мы не сожгли ни одного ремня: почти каждый из нас хоть разок да загнал свой аппарат в песчаную ловушку, и одного «макса» в итоге пришлось тащить в лагерь на «галстук». Но виной тому стала не избыточная для вариатора мощность двигателя, а грубоватый стиль вождения и тот факт, что еще до нас коллеги хорошенько намаяли на этих машинах бока высокому бархану под названием Большой брат.

До сих пор за серьезный тюнинг агрегатов на SSV приходилось расплачиваться в первую

Тратить время и деньги на чип-тюнинг мотора больше нет нужды

130

км/ч

Такую максимальную скорость развивает Maverick 1000 X DS Turbo, после чего срабатывает электронная отсечка

очередь потерей гарантии производителя, но с появлением Maverick 1000 X DS Turbo любители игрушек «на стероидах» получили возможность приобретать их готовыми.

«Что касается двигателей, то при своевременном обслуживании и грамотной эксплуатации Rotax никогда не вызывали вопросов, а турбина значительно облегчила всем жизнь, — говорит Алексей Бердинских. — Те, кому раньше не доставало мощности, избавлены от необходимости лезть в мотор, увеличивать его объем и применять чип-тюнинг. Прежде люди развлекались этим как могли, доводя мощность атмосферников до 146 л.с., но эта тема уже отпала. Мы по своему опыту поняли, что Rotax 1000R со штатной турбиной хватает за глаза даже для ралли-рейдов, где к тому же действует ограничение максимальной скорости — 120 км/ч».

На родине SSV в Северной Америке большая часть проданных Maverick уезжает в южные штаты, поскольку эти аппараты созданы в первую очередь для катания по песку. Для штурма барханов и дюн на них имеет смысл индивидуально настраивать подвеску с учетом количества и веса пассажиров, а также использовать специальные песчаные покрышки с особым веселым протектором. Однако это не означает, что «маврам» нет места где-нибудь в северной тундре или средней полосе. Относительно высокая посадка, огромный диапазон регулировки амортизаторов FOX Podium RC2 HPG и проверенная временем конструкция делают Maverick 1000 X DS универсальной игрушкой, а приставка «Turbo» прямо говорит о солидном запасе «дури» (читай — мощности) в красивой упаковке. **MBV**

↑
Откапывать засевшие снегоходы довольно скучно, а вот с багги этот номер проходит гораздо веселее и зрелищнее

У НАС ЕСТЬ ВСЕ, НЕ ХВАТАЕТ ВАШЕГО ОБЩЕСТВА.



ЛАДОЖСКАЯ УСАДЬБА

★★★★
1892



BUSINESS



FINANCIAL REPORT

6.58 12.3

8.52



Гостиничный комплекс «Ладожская Усадьба» ****
РЕСПУБЛИКА КАРЕЛИЯ, ОТДЕЛ БРОНИРОВАНИЯ: 8 800 100 29 92
WWW.LADOGA-USADBA.RU



ЭКСКЛЮЗИВНЫЙ МИР

«Автосалон будущего» — на этой концепции построена деятельность салона продаж «Мерседес-Бенц РУС» в Москве.



В салоне продаж «Мерседес-Бенц РУС» на Ленинградском проспекте всегда рады приветствовать гостей. Больше года здесь вели работы по созданию салона продаж будущего. Уже весной «Мерседес-Бенц РУС» снимет завесу тайны и полностью откроет пространство флагманского салона посетителям.

Салон продаж «Мерседес-Бенц РУС» — один из крупнейших AMG-центров в России. Здесь одновременно может быть представлено до 10 моделей автомобилей Mercedes-AMG. Продавцы-консультанты всегда готовы предложить профессиональную помощь в выборе автомобиля.

Став владельцем любого автомобиля Mercedes-AMG, клиенты попадают в особый мир единомышленников — членов эксклюзивного AMG-Клуба, что дает им уникальные преимущества. Сегодня салон продаж «Мерседес-Бенц РУС» предлагает членам AMG-Клуба такие привилегии, как бесплатное участие в однодневном базовом тренинге Академии вождения AMG на своем автомобиле или на автомобиле Академии в зависимости от класса купленного Mercedes-AMG; подменный автомобиль на время

«МЕРСЕДЕС-БЕНЦ РУС»



10 моделей

Столько автомобилей AMG одновременно может быть представлено в салоне продаж «Мерседес-Бенц РУС»

любого ремонта автомобиля Mercedes-AMG; отдельное место приемки для сервисного обслуживания; специальные условия на послепродажное обслуживание; участие в международном онлайн-сообществе AMG Private Lounge; посещение Mercedes Bar.

The Best or Nothing — лучшее или ничего! Неспроста именно этот слоган стал олицетворять бренд Mercedes-Benz. Он несет в себе послание, которое отображает истинные ценности бренда и его устремления. Салон продаж «Мерседес-Бенц РУС», являясь собственным дилерским центром представительства в России, несет особую ответственность за имидж и стиль бренда на российском рынке. В прошлом году «Мерседес-Бенц РУС» запустил уникальную услугу — консьерж-сервис. Выездной менеджер по продажам теперь может приехать в любое удобное клиенту место и время для презентации автомобиля и проведения тест-драйва. Заключить сделку можно будет прямо на месте, и автомобиль доставят по любому адресу.

«Мерседес-Бенц РУС» не останавливается в своем развитии и постоянно продолжает искать новые решения для обеспечения максимального комфорта своих клиентов и в сфере послепродажного обслуживания.

Разработана программа Service Differentiation, которая предлагает три варианта передачи автомобиля на сервис — «Комфорт», «Экспресс» и «Мобильность». У клиента всегда есть выбор: дождаться окончания работ в комфортной лаунж-зоне, сохранить независимость и свободу передвижения на время работ или сэкономить время при посещении сервисной станции, выбрав опцию «Экспресс». О преимуществах каждой опции можно узнать на сайте салона продаж www.mercedes-mbr.ru или у консультантов на сервисной станции.

Приобретая автомобиль в «Мерседес-Бенц РУС», клиенты навсегда становятся частью эксклюзивного мира Mercedes-Benz. **MBY**



↑
Vacheron Constantin Overseas Chronograph родился очень вовремя и составит серьезную конкуренцию таким иконам Sport de Luxe, как Audemars Piguet Royal Oak и Hublot Big Bang

НОВЫЕ «ЗАМОРСКИЕ»

Великий дом Vacheron Constantin в прошлом году отметил свое 260-летие серией великолепных моделей во главе с наиболее сложными в мире карманными часами Ref.57260 с 57 функциями и усложнениями. А недавно дом представил обновленную коллекцию роскошных спортивных часов Overseas («Заморские»).

Текст **Тимур Бараев**

Называть показанную в Женеве коллекцию часов Overseas обновленной не вполне корректно, поскольку по сути она совершенно новая. Кристиан Сеймони, художественный директор Vacheron Constantin, считает ее «переосмысленной». Точно так же были переосмыслены знаменитые спортивные водонепроницаемые концепт-часы «222», представленные в 1977 году в честь 222-й годовщины Vacheron Constantin, а в 1996 году давшие начало Overseas предыдущего поколения.

Новая Overseas включает пять моделей в 12 модификациях. Почти все (кроме двух ультратонких коллекционных моделей) имеют водонепроницаемые (до 150 м) корпуса из стали или розового золота с экранами из мягкого железа, защищающими механизмы от электромагнитного поля. Кстати, о механизмах. Для новых «Заморских» на мануфактуре Vacheron Constantin разработаны и запущены в производство принципиально новые мощные механизмы 5000-й серии, необыкновенно устойчивые к ударам и температурным перепадам. Интересно, что несмотря на всю свою неприхотливость, эти механизмы декорированы по строжайшим критериям Женевского клейма — знака высшего часового качества. К слову, с этого года абсолютно все часы и механизмы Vacheron Constantin будут иметь престижное Женевское клеймо.

Главный хит коллекции — хронограф в корпусе диаметром 42,5 мм из стали или розового золота. На первый взгляд, его дизайн нарочито агрессивный и маскулинный. Но всматриваешься и понимаешь, что все линии корпуса плавные и эргономичные. Особенно удивляет, что корпус имеет анатомический изгиб для гармоничного соединения с браслетом или ремешком и создает необыкновенный комфорт — часы идеально лежат на любом запястье. Безель с шестью выступами в форме окончаний мальтийского креста (логотип дома) безупречно отполирован и весьма



МЕХАНИЗМ

Для новых Overseas созданы мощные механизмы 5000-й серии, устойчивые к ударам и температурным перепадам. Они необычайно большие (диаметр 30,6 мм) и высокие (6,6 мм), имеют ротор из 22-каратного золота, узор в виде розы ветров и знак высшего часового качества — Женевское клеймо



Базовая модель Overseas с часовой и минутной стрелками имеет корпус диаметром 41 мм и высотой 11 мм из стали или золота. Часы оснащены автоматическим механизмом VC 5100 с запасом хода более 60 часов



Корпуса дамских моделей инкрустированы 84 бриллиантами общим весом около одного карата, циферблат может быть розово-бежевым или синим



Дамские модели Overseas 5300 выпускаются в корпусах из стали или золота диаметром 37 мм и оснащены автоматическим калибром VC 5300 небольших размеров (диаметр 22,6 мм, высота 4 мм)



→
Ультратонкие часы Overseas с вечным календарем оснащены автоматическим механизмом VC 1120 QP высотой всего 4,05 мм. Корпус диаметром 41,5 мм, браслет из белого золота



22 карата

Золото такой пробы пошло на изготовление ротора подзавода хронографа Overseas, выполненного в виде розы ветров

стильно смотрится на сатинированном основании корпуса. Завинчивающиеся кнопки хронографа, заводная головка и задняя крышка гарантируют требуемую водонепроницаемость.

Сапфировый циферблат с обеих сторон имеет антибликовое покрытие. Весьма удачная идея — разместить секундную шкалу не на циферблате, а на фланце. Просторный, покрытый синим полупрозрачным лаком циферблат украшен узором «солнечные лучи», а счетчики хронографа отделаны узором в виде концентрических кругов. Граненые стрелки и часовые метки из золота покрыты люминесцентным составом.

Сапфировое стекло на завинчивающейся задней крышке корпуса позволяет рассмотреть безупречный декор механизма и еще одну новинку — ротор автоподзавода из 22-каратного золота в виде розы ветров (а не привычного фирменного мальтийского креста). Мощный механизм VC 5200 диаметром 30,6 мм и с нехарактерной высотой 6,6 мм при частоте баланса 28 800 пк/ч имеет 52-часовой запас хода.

Браслет со знаковыми центральными звеньями в виде все тех же окончаний мальтийского креста практически не изменился и органично интегрируется в корпус. Но в его конструкцию внесена важная инновация. Если перевернуть часы, то в положениях «12 часов» и «6 часов» можно обнаружить небольшие рычаги. Это устройство помогает быстро и самостоятельно сменить браслет на классический ремешок из кожи аллигатора или спортивный из каучука. Отныне ко всем моделям Overseas будут прилагаться браслет и два ремешка, а при покупке часов можно дополнить гардероб ремешками любого цвета. Прежде таким вниманием к подбору цвета отличались лишь часовые

ателье продвинутых модных домов Hermes, Chanel и Dior, но теперь максимальное внимание своим клиентам оказывает и Vacheron Constantin.

Помимо хронографа, в новой коллекции можно выбрать обычные автоматические часы с индикацией часов, минут, секунд и календарем-датой на базе калибров 5100 и 5300 в корпусах из стали и розового золота диаметром 37 и 41 мм. В зависимости от модели циферблаты покрыты полупрозрачным синим, серебристым, розово-бежевым или серым лаком.

Для коллекционеров и консервативных поклонников марки, которые могли не принять новый дизайн, Vacheron Constantin предусмотрительно выпустил две модели. Первые — ультратонкие часы на базе знаменитого автоматического калибра VC 1120 высотой всего 2,45 мм, в бело-золотом корпусе диаметром 40 мм и высотой 7,5 мм — получили новый ротор в виде розы ветров.

Ну а самыми сложными часами коллекции стали «Заморские» с вечным календарем на базе самого тонкого из сложных механизмов с подобным модулем VC 1120 QP высотой 4,05 мм. Корпус из белого золота имеет диаметр 41,5 мм, а календарь — указатели чисел, дней недели, месяцев, високосного года, а также индикатор фаз Луны. Что характерно, обе ультратонкие модели оснащены новой системой быстрой смены браслета. К каждой, помимо бело-золотого браслета, прилагаются ремешки из кожи и каучука. **МВУ**



ИСТОРИЯ НАШИХ ДНЕЙ

На этом острове, самом северном среди Ионических, всегда любили жить и отдыхать мировые знаменитости и даже царственные особы. И сегодня Корфу — одно из наиболее популярных мест туристического отдыха в Греции.



История Греции настолько богата, что для каждого города или острова найдется своя древняя легенда. Сказания времен античности сегодняшнего гостя этой солнечной страны могут и заморозить, и настроить: древние греки отличались дерзостью, а олимпийцы — еще и суровостью даже в отношении своих подопечных. Так что большинство ныне тихих пляжей и тенистых оливковых рощ должны помнить грандиозные, по меркам минувших веков, сражения, подвиги героев, а то и визиты божеств, время от времени навещавших подведомственные территории. Тем интереснее оказаться в одном из немногих уголков Греции, где покой и благодать

царили еще на заре времен. Остров Корфу — именно такое место.

Этот кусочек суши в Ионическом море впервые упоминается еще в гомеровской «Одиссее». Корфу, или Керкира, принадлежал искусным мореплавателям феакам. Благодаря покровительству Посейдона народ этот достиг на море и на суше удивительного процветания. Как описывал Гомер мирный остров, покрытый прелестными рощами, украшенный богатейшими дворцами и ослепительными храмами, жители его не знали ни бедности, ни склок и проводили дни либо в веселых пирах, либо в увлекательных морских странствиях.

Corfu Imperial расположен на живописном полуострове среди садов и зелени оливок

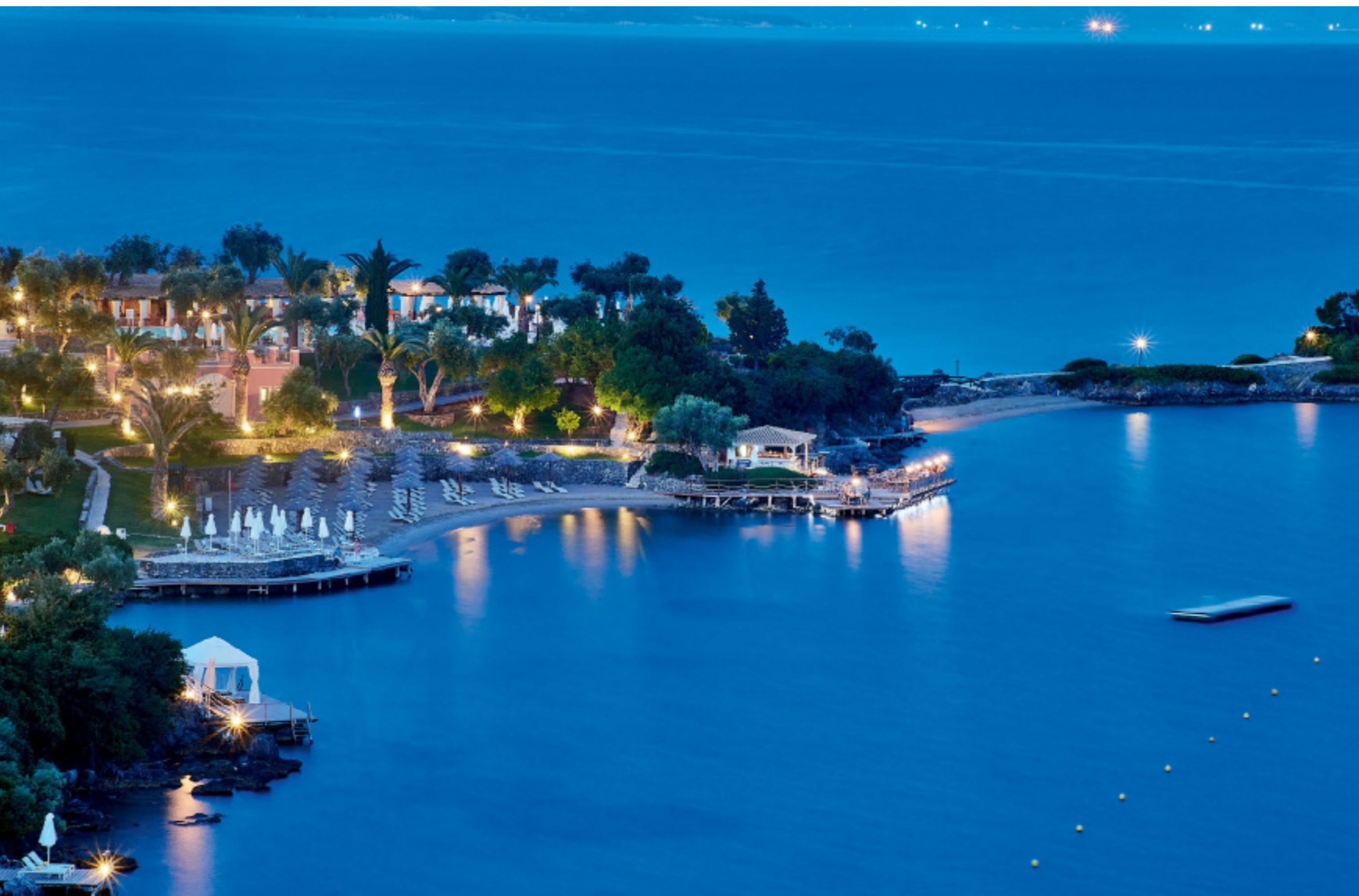

Измученный скитаниями Одиссей попадает на Корфу, и прекрасная Навсикая, дочь царя феаков Алкиноя, находит его в роще и привозит в отцовский дворец. Здесь, на острове, герой проводит лучшие за тридцатилетнюю историю странствий дни, и только страстное желание вернуться к жене на родную Итаку заставляет его в конце концов покинуть благословенную землю...

Удивительно, но спустя три десятка веков мало что изменилось: мир по-прежнему полон волнений и — иногда — печали, но на зачарованном Корфу гостей встречает целительная безмятежность. А за качество отдыха отвечает уже не царская дочь, а менеджеры современного отельного комплекса Grecotel Corfu Imperial.

Почти три сотни номеров отеля с видом на море, включая сьюты, бунгало, виллы и палаццо с частными бассейнами, круглый год ждут гостей на живописном частном полуострове Коменно, защищенном от случайных туристов не хуже, чем древний город Алкиноя от чужеземного войска. Там, в окружении итальянских садов и зелени оливок, и расположен Corfu Imperial.

Отелю принадлежат три песчаные бухты; гавань для яхт и собственная школа водных видов спорта напоминают о том, что Корфу с древних времен славится мореходами, готовыми к приключениям. Пляжей четыре; два из них, с мягким песком и пологим дном, находятся на солнечной стороне, что позволяет оставаться там до заката. Но есть и несколько бассейнов с пресной водой, открытых и крытых.

Развлечений предостаточно и на берегу: лаунж-бар Alkinoos, ностальгический коктейль-бар Odysseus и ресторан у громадного пресного бассейна Nafsika предлагают современным одиссеям с домочадцами богатое меню и яркие программы, способные роскошью смутить даже небожителей. Для прекрасных дам на курорте найдется все необходимое: от спа и салонов визажистов до ювелирного бутика. Для детей открыты свои кафе и проводится специальное развлекательное шоу «Приключения и открытия»...

В отеле русскоговорящий персонал, предупредительный и всегда готовый помочь в любом вопросе. К примеру,



ДВОРЕЦ АХИЛЛЕОН

Мраморные статуи муз на террасах летнего дворца Ахиллеон, построенного императрицей Елизаветой Австрийской (Сисси) на скале неподалеку от города

Иногда древняя история причудливым образом вплетается в современность, давая нам совершенно особенные ощущения



Ночной пейзаж — залив, пляжи и береговые сооружения отеля комплекса Corfu Imperial



Волшебный морской вид, открывающийся из апартаментов отеля комплекса Corfu Imperial

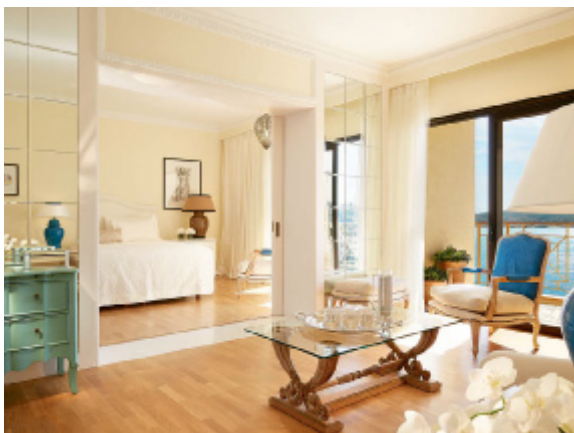

Imperial Family Suite. Интерьер с панорамными окнами и отдельной спальней, выполненный в бежевых тонах с отделкой слоновой костью



Интерьер гостиной палатки отеля комплекса Corfu Imperial (Aristocratic Lounges)



если процесс регистрации почему-то затянется, вам непременно предложат кофе, прохладительные напитки и даже сласти. А на завтрак, что отмечают многие из побывавших в отеле, там подают кофе разных видов, только что заваренный чай (никаких пакетиков!), свежевыжатые соки и хлеб — прямо из печи. И, если вам угодно, — шампанское и фортепианная музыка... Ну просто идиллия!

У отеля своя атмосфера. Кому-то он покажется недостаточно современным, но в этой классической старине, не искусственной, но подлинной, как здание Эрмитажа или скрипка Страдивари, заключен определенный шик. Или вот неторопливое обслуживание в ресторанах, в котором проявляется стиль викторианской эпохи... Но если захочется пообедать за пределами отеля, можно порекомендовать ресторан в построенной еще венецианцами старой крепости, рядом с яхтенной гаванью...

Побывав в Corfu Imperial, ощутив величественное спокойствие отеля и острова, начинаешь понимать, почему во все века знаменитости любили посещать Корфу и даже селились там. Цицерон, Нерон, Наполеон, Оскар Уайльд, Ротшильд, Мадонна (Луиза Чикконе), Энтони Хопкинс и музыканты культовой группы «Пинк Флойд»... И еще Джеральд Даррелл, который жил на Корфу и описал остров в автобиографической повести «Моя семья и другие звери»...

Вот такой остров, вот такой отель! **МВУ**

274 номера

Таким количеством апартаментов, включая сюиты, бунгало, виллы и палатки с частными бассейнами, располагает Grecotel Corfu Imperial



В отель Corfu Imperial можно прийти и на собственной яхте — причальные места яхтсменам гарантированы, только об этом стоит позаботиться заранее





THE
CHARLES
HOTEL

ДЕНЬ ИЗ ЖИЗНИ СУПЕРАГЕНТА

Сценарии романтического уикенда предлагают многие отели. А вот провести день в роли суперагента MI 6 можно только в мюнхенском The Charles Hotel.

Текст **Ольга Селезнева** Фото **Rocco Forte Hotels**

Бондиане уже больше полувека, но суперагент 007 все так же элегантен, бодр и любвеобилен, а его подвиги продолжают вдохновлять. Хотите оказаться на его месте? Добро пожаловать в Мюнхен, в The Charles Hotel. Здесь разработали программу для желающих попробовать себя в роли Джеймса Бонда, причем вовсе не игрушечного. Все предельно серьезно. Сотрудники 2W Media — специализированного агентства по организации приключений — устроят вам день, который вы точно запомните на всю оставшуюся жизнь.

События начинают разворачиваться, как только вы открываете дверь своего номера в The Charles Hotel. Там вы обнаружите телефон с закодированным сообщением. Взломав код (попытайтесь уложиться в 15 минут), вы получите первичную информацию относительно вашей миссии. А вот дальше все зависит от

индивидуального сценария. Например, на автомобиле (естественно, очень дорогом и черном) вы отправитесь на вертолетную площадку, откуда улетите в горы. Не волнуйтесь: дальнейшие инструкции и изысканный ланч уже ждут вас на борту. Правда, потом может выясниться, что злоумышленники сломали канатную дорогу, и единственный способ вернуться — дельтаплан, парашют или что-нибудь в этом роде.

Награда за порцию адреналина — расслабляющий массаж — последует незамедлительно, но тут же обнаружится, что в ходе побега была похищена флешка с ценной информацией относительно дальнейшей миссии, а значит, нужно выследить преступников. Где? Вероятно, в казино, но поскольку там не обойтись без соответствующего наряда, для начала придется отправиться в бутик, по пути не забывая расшифровывать «ключи» с дальнейшими инструкциями.

The Charles Hotel — один из самых роскошных не только в Мюнхене, но и во всей Европе

←

Здание The Charles Hotel было построено в 2007 году в ходе реконструкции квартала Ленбахгартен



Кстати, выслеживать и идентифицировать противника в казино придется по-настоящему, хотя «центр» сообщит вам его приметы или снабдит фотороботом. Но просто так с украденной флешкой похититель ни за что не расстанется — не рассчитывайте! Если миссия окажется успешной, то прямо из казино супер-агент отправится на вертолете в отель, где получит от президента страны благодарность и, конечно, свою персональную бондиану, профессионально снятую на камеру.

Впрочем, даже и без миссии супер-агента The Charles Hotel — место, которое запомнится надолго. Открытый в 2007 году, этот отель, один из самых роскошных в Мюнхене и даже в Европе, помимо комфорта, отличается очень выгодным расположением возле Старого Ботанического сада, между Карлсплац и Кёнигсплац. Отсюда всего несколько минут пешком до всех основных достопримечательностей Мюнхена: музеев, театров и Английского сада (крупнейшего городского парка Европы).

The Charles Hotel был построен в ходе реконструкции центрального квартала Ленбахгартен, новая застройка которого подразумевала лишь несколько зданий: отель, частные резиденции и офисы высочайшего класса, для чего была, в том числе, разработана специальная система защиты от городского шума. Более того, The Charles Hotel расположен на территории университета, как раз возле факультета биологии, там, где ранее была библи-

отека, поэтому, стремясь поддержать сложившуюся атмосферу, в декоре отеля дизайнеры использовали ботаническую и книжную темы. Спокойные естественные тона, высококачественные и только натуральные материалы, мебель и детали интерьера, выполненные по специальному заказу...

Отель предлагает 160 номеров минимальной площадью 40 кв. м — это самые просторные в Мюнхене стандартные номера; из них 24 — еще более крупные сьюты, включая президентский «Монфор» площадью 200 кв. м с собственной террасой и оборудованный по высочайшим стандартам безопасности.

Кроме того, в отеле располагается ресторан высокой итальянской кухни Davvego на 120 гостей (его пространство разделено на небольшие приватные кабинеты) и уютный бар на 56 мест. Также The Charles Hotel отлично приспособлен для солидных мероприятий: двухэтажная бизнес-зона площадью 700 кв. м включает семь конференц-залов, оборудованных по последнему слову техники, а огромное фойе и бальный зал с возможностью разделения пространства дают обширные возможности для празднования «больших событий».

Гордость The Charles Hotel — спа-центр площадью 800 кв. м. Помимо косметических процедур, сауны, хаммама и фитнес-зала, здесь можно найти крупнейший в городе крытый бассейн. Агент 007 точно не был бы разочарован, особенно если учесть, что это не кино, а объективная реальность. **MBY**

FAMILIES R FORTE

С новым семейным предложением от сети Rocco Forte Hotels юные постояльцы почувствуют себя самыми важными гостями. Им подарят мягкую игрушку — у каждого отеля она своя. В мюнхенском отеле это лев Чарли, а на сицилийском курорте Вердура — ежик Верду. Об их приключениях маленькие путешественники смогут прочесть в книге, которую найдут рядом со своей кроватью. Путеводитель Kids City Guide даст информацию о достопримечательностях и лучших магазинах игрушек в городе. Консьержи отелей подготовили для детей свою программу в каждом городе, шеф-повара — специальное детское меню, а спа-мастера — особые процедуры и маникюр.

Уникальное расположение в пешей доступности от основных достопримечательностей города



Минимальная площадь стандартного номера в The Charles Hotel — 40 кв. м



В спа отеля расположен самый большой закрытый бассейн Мюнхена

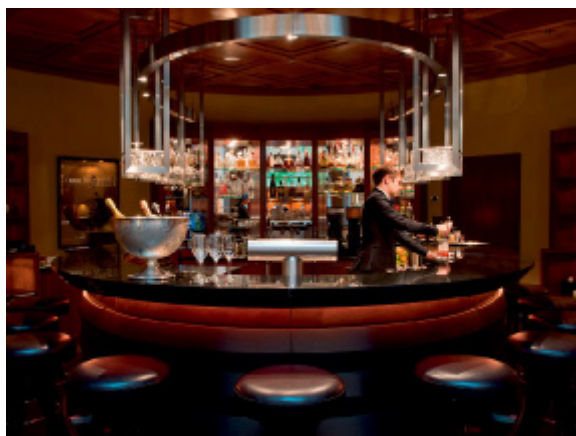

Уютный бар The Charles Hotel, открытый с 9 утра до часу ночи, предлагает необычные коктейли и изысканные легкие закуски



С сентября по май, каждую пятницу и субботу в баре звучит живая музыка



The Charles Hotel расположен в Старом Ботаническом саду Мюнхена, на территории университета, и находится в пешей доступности от Английского сада — крупнейшего городского парка Европы





ДУШОЙ И ТЕЛОМ

Маленькой Черногории невероятно повезло иметь в составе своей территории одно из красивейших мест Средиземноморья — Которский залив. Жемчужин здесь испокон веков немало, не пропустите появление новой — отель Regent Porto Montenegro такую оценку вполне заслужил.

Текст **Ольга Селезнева** Фото **Regent Porto Montenegro**

Роскошный отель в стиле венецианского палаццо стал достопримечательностью Которского залива

Бока-Которский залив привычно называют «самым южным фьордом Европы», хотя это и не точно: он образовался из существовавшего здесь в незапамятные времена речного каньона. Впрочем, сути это не меняет, и Бока-Которска — одна из самых живописных и безопасных гаваней Европы. Средневековые города Котор и Пераст; национальный парк Дурмитор; Скадарское озеро — самое большое из пресноводных в Южной Европе; острова, ледники, пещеры, водопады... И, конечно, знаменитая церковь Богородицы на рифе, построенная на острове, который вручную создавали на протяжении веков. По легенде, спасшиеся на скале моряки нашли здесь икону, и с тех пор каждый, кто проплывал мимо, бросал в воду камень. Так из глубин и поднялось основание для церкви.

Неудивительно, что именно здесь появилась первая и единственная на Адриатике марина для суперяхт — Porto Montenegro. Даже не марина, а целый яхтенный город: аналогов ему на Адриатике нет, да и во всей Европе найдется лишь несколько подобных мест. Полную стоимость этого грандиозного проекта, который реализуется на месте бывшей военно-морской базы и будет полностью завершен к 2017 году, оценивают примерно в миллиард долларов. Помимо марины, яхт-клуба и даже собственной подводной лодки — музея морского наследия, здесь много роскошных ресторанов, баров и бутиков, развита инфраструктура для спорта и отдыха, апартаменты и украшение всего комплекса — великолепный отель Regent Porto Montenegro.

Открытый в 2014 году, он уже завоевал 14 международных наград, а в ноябре 2015 года на церемонии World Luxury Hotel Awards 2015 получил титул «Лучший новый европейский отель класса “люкс”». Regent Porto Montenegro построен в стиле венецианского палаццо и включает 51 стандартный номер и 35 сьютов, пентхаусов и апартаментов с одной, двумя или даже тремя спальнями. Неважно, прибыли вы сюда по воздуху или морем, — вам обеспечат самый изысканный отдых: все возможности отеля доступны и гостям марины.

Отель располагает открытым и закрытым бассейнами; последний, для удобства гостей, соединен с роскошным Regent Spa, где можно дать отдых душе и, главное, телу. Здесь есть все — от балийского

массажа и хаммама до ультрасовременного косметического оборудования и фитобара. Кроме того, Regent предлагает массу возможностей для больших мероприятий, включая бизнес-конференции и свадьбы. Для романтических событий особенно подходит Lido Pool — огромный лаунж-бар с открытым 64-метровым бассейном и чудесным видом на Которский залив.

Не оставлена без внимания и тема гастрономических удовольствий. Гостей отеля и Porto Montenegro ждут The Library Bar с открытой террасой, изысканная кондитерская Gourmet Corner, романтический The Italian Garden с видом на море и, конечно, основной «храм гедонизма» — The Dining Room, справедливо названный одним из лучших ресторанов страны. Его новое сезонное меню включает средиземноморскую, местную адриатическую и азиатскую кухни. Сейчас под руководством опытного креативного шефа Желько Кнезовича в Regent трудятся целых четыре команды поваров, и, когда вы окажетесь в Porto Montenegro, будет крайне неразумно пройти мимо создаваемых ими шедевров.

Но главная приманка Regent Porto Montenegro — сам Которский залив: спокойный, теплый, прозрачный, с потрясающими видами и закатами. Небольшой пляж есть и возле самого отеля, но гораздо интереснее встать за штурвал ранэбаута и отправиться на поиски безлюдных уединенных бухт. Это ли не главная роскошь в нашем суматошном мире? **МВУ**

←
Когда хочется временно сменить каюту суперяхты на что-то иное, не менее роскошное, можно смело выбирать Regent Porto Montenegro

→
Прямо под окнами отеля находятся полностью оборудованные гостевые причалы





С ЛЮБОВЬЮ К РОССИИ

О первом знакомстве и многолетней любви с Россией, об итальянской свободе в северных широтах, о повседневной элегантности и дружбе с клиентами рассказывает Джонни Манглани, основатель и владелец марки Uomo Collezioni.

Джонни, как вы оказались в России?

— В Москву я приехал в 1983 году и сразу влюбился в эту страну. Мне понравилась сумасшедшая энергетика столицы, понравились люди, я был буквально опьянен происходящим вокруг. Мне было всего 18 лет, в кармане лежало 400 долларов, я не знал ни слова по-русски, но все это меня ничуть не смущало, а наоборот, добавляло азарта.

Тогда роль модных бутиков выполняли магазины «Березка», где товары продавали за валюту, но и там выбор был ограничен. Например, дипломатам (обширная целевая аудитория). Без адекватного рыночного предложения просто негде было покупать костюмы и рубашки. Попасть на прием к дипломату в те времена было просто, и моим первым клиентом стал посол одной из западных стран. Он порекомендовал меня коллегам...

В свой первый приезд я нашел с десяток покупателей, во второй — уже пятьдесят, потом двести... В 1990 году я открыл офис на Фрунзенской набережной, а в 1998 году — первый бутик Uomo Collezioni. Сейчас у нас шесть бутиков в столице и один в Петербурге, и среди клиентов встречаются сыновья и даже внуки тех, кто одевался у меня еще в 1990-е годы!

То есть, на ваших глазах менялась мужская мода в России...

— Еще недавно все ходили в темных костюмах, потом наметился сдвиг в сторону большей элегантности. Сегодня стиль стал расслабленным. Я знаю людей среднего достатка, которые ведут более активную, интересную жизнь, чем миллиардеры. Они не чувствуют необходимости одеваться специально ради успеха и власти. Power dressing — уходящее понятие: сегодня время повседневной элегантности. На последней выставке Pitti Uomo было немало молодых людей, предпочитающих неформальный стиль, в основе которого — спортивный пиджак, но в сочетании с кедами, трикотажем, яркими аксессуарами.

Как сейчас выглядит ваша фирма?

— Uomo Collezioni — по-прежнему небольшая компания, основанная на двух принципах: качество и сервис. Работая с лучшими поставщиками, мы добиваемся максимально высокого качества наших изделий, а в наших бутиках вы можете рассчитывать на отличное обслуживание 365 дней в году и — при необходимости — 24 часа в сутки. Сейчас сложился новый тип клиентов — уверенных в себе, осведомленных в тенденциях моды, понимающих, что им идет. Они хотят быть причастными к созданию своего гардероба, с удовольствием используют наш сервис индивидуального пошива Su Misura и выбирают лимитированные модели из коллекции JM by Johnny Manglani.

А что представляет собой эта коллекция?

— В эту марку я вложил весь свой опыт, знания и вкус, превратив ее в квинтэссенцию стиля Uomo Collezioni. Это самая креативная часть коллекции с особенным вниманием к деталям. Для нее отбираются новейшие материалы и технологии, а мои инициалы на этикетке выступают гарантией уникальности вещей — их число не превышает 5–10 штук. В коллекции полный набор предметов гардероба: кашемировые пальто, кожаные куртки, спортивные пиджаки и деловые костюмы, брюки и джинсы, трикотаж, сорочки, обувь и многочисленные аксессуары.

Какие ткани сейчас актуальны?

— В каталоге Uomo Collezioni множество образцов шерсти от лучших производителей, а также чистого кашемира, шелка, викуни и уникальных смесовых тканей. Есть новые образцы из смеси альпаки, шерсти и шелка, представленные в паре с вельветом для брюк. Мы можем изготовить необычную ткань: на расстоянии видна полоска, а вблизи в ней читается имя владельца; само собой, из этой ткани будет изготовлена одежда только для одного человека. У нас единственный в России каталог ткани из шерсти аргентинской викуни — настоящего «золотого руна», настолько это редкий и уникальный по своим характеристикам материал. В новом сезоне мы предлагаем еще и пошив любой верхней одежды: этой весной в тренде пальто и всевозможные куртки любой расцветки и материала. Помимо кашемира, который после обработки теперь не намокает и не портится даже в ливень, появились новые вариации шелка, по тепло-сберегающим и водоотталкивающим свойствам не уступающего нейлону. Также в каталоге представлены всевозможные виды кожи, в том числе экзотические, с необычной текстурой, патинированные и обработанные лазером.

Что главное в общении с клиентами?

— Все наши клиенты — люди занятые и к нам приходят не просто приобрести одежду. Для них это особый опыт; тут они могут расслабиться, что-либо выпить и наконец-то уделить время себе. Они хотят прийти в позитивную обстановку, встретить приятное обращение и уйти с улыбкой. Наша задача в том, чтобы люди покинули салон с хорошим настроением и вернулись сюда снова. Лучший комплимент для нас, когда клиент заходит просто так — выпить кофе и поболтать. Он не чувствует себя обязанным что-то купить, ему нравится, что его здесь помнят, уважают и ждут.

Что вы посоветуете нашим читателям?

— Не гонитесь за модой: куда важнее найти свой стиль, то, в чем вам будет действительно комфортно. **MBY**



В зависимости от случая, к которому клиент подбирает костюм или блейзер, портной посоветует оптимальный вариант ткани

Квартал у Смольного

ЮИТ завершил уникальный капитальный ремонт домов постройки конца XIX — начала XX века в историческом центре Санкт-Петербурга.

В квартале, ограниченном Смольным проспектом, Синопской набережной, Тульской улицей и улицей Бонч-Бруевича, компания «ЮИТ Санкт-Петербург» (подразделение финского концерна YIT) возводит элитный жилой комплекс «Смольный проспект». Проект включает три новых корпуса в стиле неоклассики авторства знаменитого испанского архитектора Рикардо Бофилла и его бюро Taller de Arquitectura, а также три исторических дома по адресу: Смольный проспект, д. 11, 13 и 15.

В «Смольном проспекте» будет 395 квартир, апартаменты на последних этажах имеют просторные террасы. Комплекс включает двухуровневый подземный паркинг, детский сад, игровые площадки и места для отдыха взрослых. Архитектурная концепция жилого комплекса, отвечая градостроительным планам 1940–1950-х годов, кардинально преобразит территорию, которую многие десятилетия занимали строения мебельной фабрики (она прекратила работу еще в середине 1990-х годов). Уникальность нового жилого комплекса, находящегося буквально в нескольких шагах от Смольного, predetermined не только качественной архитектурной концепцией, но и в большой степени — чудесными видами на Смольный собор, сад-партер Смольного и Неву с ее набережными, которые открываются из окон многих квартир.

Исторические дома, построенные в конце XIX — начале XX века по проектам известных петербургских архитекторов, уже обрели свое второе рождение — первые покупатели получили ключи. Комплексный капитальный ремонт выполнен компанией «ЮИТ» с применением новейших технологий и инженерных решений.

Внешний облик старинных домов и их пространственные параметры полностью сохранены. Фасады, включая изначальную расстекловку окон и лепнину, интерьеры холлов и лестниц тщательно восстановлены по сохранившимся фрагментам и документальным материалам. Лестничные площадки облицованы метлахской плиткой с оригинальным рисунком, восстановлены литые чугунные перила лестниц с дубовыми поручнями. В парадных воссозданы красивые входные двери из массива дуба, из дуба выполнены и элегантные почтовые ящики...

В ходе капитального ремонта были укреплены несущие конструкции зданий, в том числе проведены уникальные работы по усилению фундаментов с применением наклонных и вертикальных свай. А межэтажные перекрытия заменены надежными монолитными конструкциями, внутри которых размещены коммуникации.

В возрожденных зданиях 33 квартиры разной планировки — от однокомнатных (48 кв. м) до пятикомнатных апартаментов (до 281 кв. м). Предлагаются и необычные двухуровневые квартиры с мансардами. Все квартиры сочетают неповторимую ауру минувших веков и высочайший уровень современного комфорта. **MBY**



Дома, построенные когда-то по проектам известных архитекторов, получили второе рождение

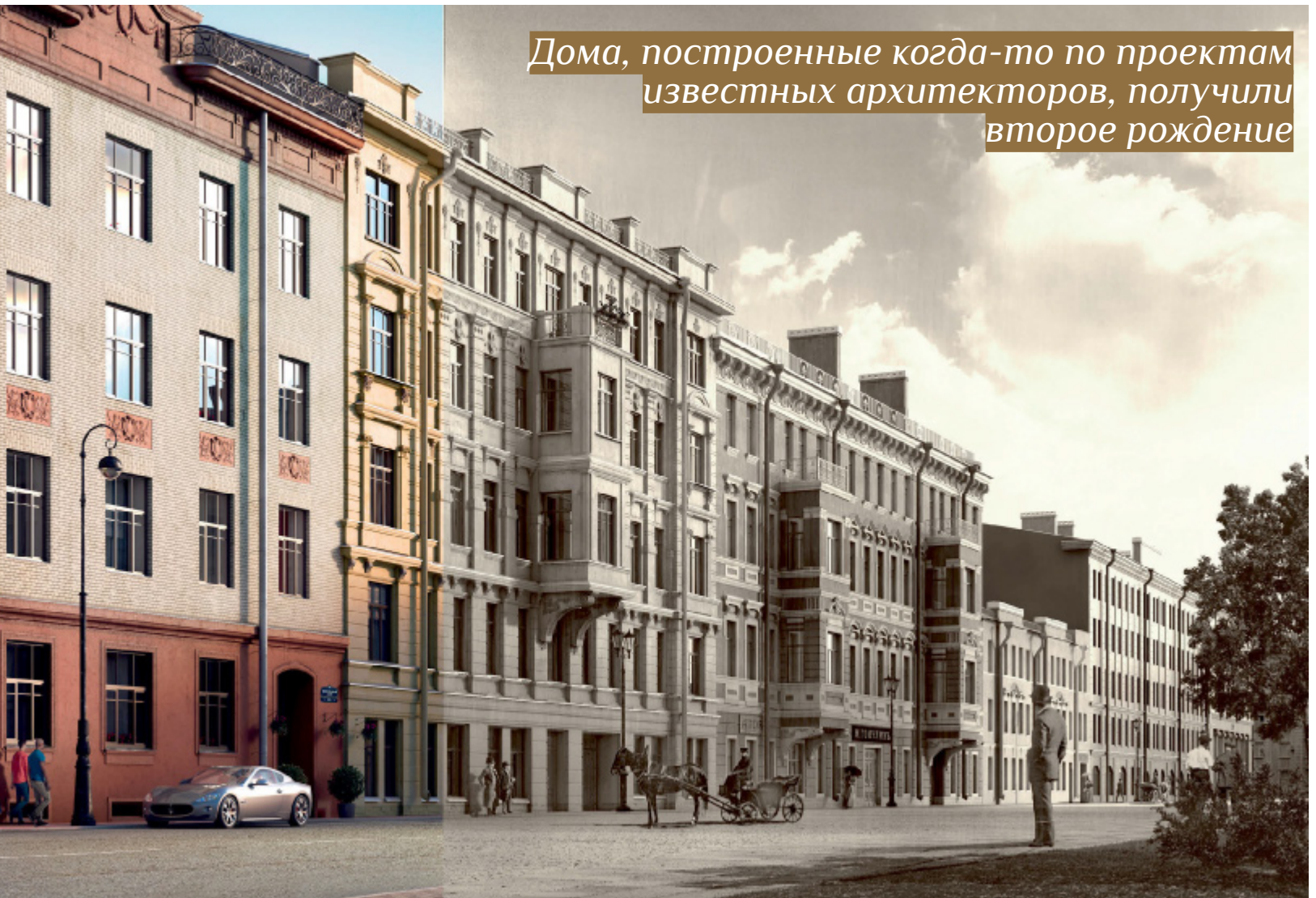

Фасады восстановленных домов, сохранив изначальную расстановку окон, гармонично вписались в архитектурный ландшафт



Выполненные из дуба элегантные почтовые ящики



Восстановленные чугунные перила лестниц с дубовыми поручнями



В парадных заново созданы красивые входные двери из массива дуба



Дворовая арка, передающая дух старого Петербурга

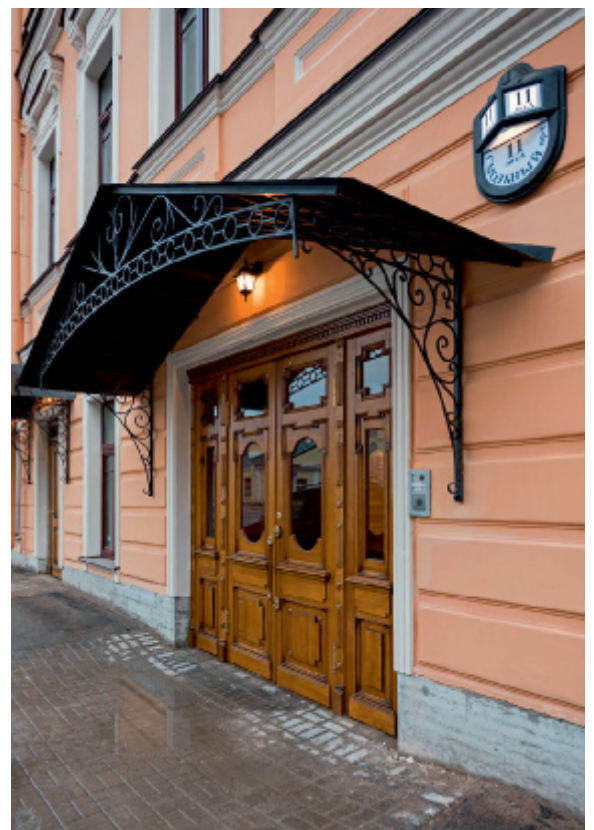
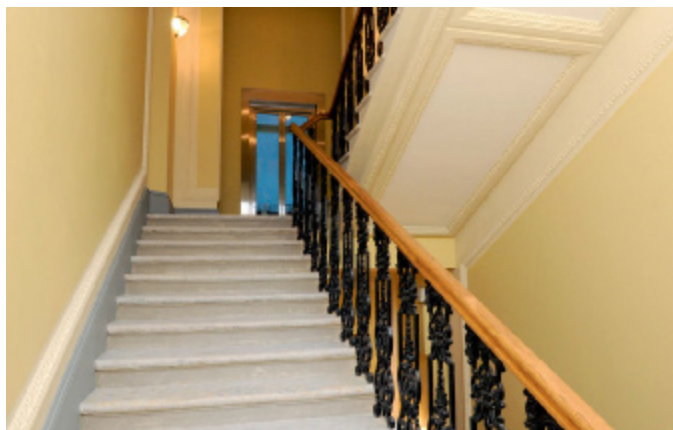

ОН БЫЛ ЛУЧШИМ

Повара Forum Restaurant Group Александр Бугаевский и Дмитрий Трушкин вспоминают Бенуа Виолье и шедевры лучшего повара мира.



← Лосось с маринованным дайконом и соусом терияки (Buddha-Bar)

Александр Бугаевский (РЕСТОРАН BUDDHA-BAR)

В живописных окрестностях Женевского озера, в городке Крисье находится изысканный Benoît Violier — первый в десятке лучших мишленовских ресторанов Европы. В августе прошлого года мы имели честь пройти стажировку у великого мастера Бенуа Виолье, провели неделю в Академии ресторана и считаем это подарком судьбы. Работать с мастером такого уровня — огромная удача. Тот объем информации, который нам удалось почерпнуть за неделю стажировки, в России можно собирать годами.

У Бенуа Виолье была удивительная особенность — совмещать традиционные классические способы приготовления (например, обжарку на чугунной сковороде со сливочным маслом, тимьяном и чесноком) и современные методы — скажем, обработку блюд при низких температурах в суиде. Он особенно любил сезонные блюда из оленины, косули и дичи: тетеревов, перепелок, глухарей (сам



БЕНУА ВИОЛЬЕ BENOÎT VIOLIER

Франко-швейцарский шеф-повар, владелец ресторана (три мишленовские звезды) в пригороде Лозанны.

Родился в августе 1971 г. во Франции (г. Сент). В 1991 г. отправился в Париж, где учился у таких мастеров, как Жоэль Робюшон, Бенуа Гишар и др. В 1996 г. переехал в Швейцарию, чтобы начать работать с Филиппом Роша, а в 2012 г. открыл собственный ресторан высокой кухни при гостинице de l'Hôtel de Ville Crissier. В 2015 году его заведение было признано лучшим рестораном мира по рейтингу La Liste, а мировая пресса короновала Бенуа Виолие как «Лучшего повара планеты».

Трагически ушел из жизни 31 января 2016 года.

Дмитрий Трушкин (РЕСТОРАН IL LAGO DEI CIGNI)

Многие повара стремятся ближе познакомиться с кухней уникального ресторана Benoît Violier. Здесь часто учатся специалисты из США, Великобритании, Китая. Мы были первыми поварами из России, проходившими здесь стажировку. Это исключительный опыт, и мы счастливы, что судьба свела нас с легендарным шефом.

Кухня Бенуа Виолие — это особый мир, единый механизм, где каждому отведена своя роль, не менее слаженный и сложный, чем швейцарские часы. Недавно мы созванивались с поварами его ресторана, и все как один говорили о великой чести работать с таким учителем и наставником.

Великие художники оставляют после себя полотна, достойные музеев, писатели — литературные шедевры, а выдающиеся шеф-повара — рецепты своих неповторимых блюд. Мы продолжаем традиции великого мастера, его опыт и знания будут жить во многих городах мира, включая Петербург.

В 2015 году Седрик Милле, шеф-кондитер Benoît Violier, создал специально для Il Lago dei Cigni линейку изысканных десертов: фирменные суфле с мятным ликером, меренги, хрустящий апельсиново-шоколадный десерт и многое другое. В течение всего года он лично будет курировать обновления нашей десертной карты и делиться секретами своего мастерства с командой Il Lago dei Cigni на сезонных мастер-классах. В следующий раз он придет в Петербург в апреле, и мы с нетерпением его ждем.



↑
Морские гребешки в пенном соусе из белого вина, поданные с белужьей икрой (Il Lago dei Cigni)



↓
Французский голубь с брусничным соусом и молодыми овощами (Il Lago dei Cigni)

был охотником), поэтому с любовным трепетом рассказывал нам, как готовить по традиционным рецептам, которые не меняются с годами и бережно передаются из поколения в поколение. Это фундаментальная база и серьезная школа, основа основ.

В ресторане есть рецепт бресской курицы — птицы эксклюзивной породы, которая высоко ценится гурманами во всем мире. Рецепту более 20 лет, и попробовать пулярку гости специально приезжают из разных уголков мира. Бенуа Виолие открыл нам секрет ее приготовления. Также он познакомил нас со способами приготовления рыбы и морепродуктов: тюрбо, рыбы-соль (морской язык), барабульки, лангустинов, лобстеров — и соусов к ним, которые придают блюдам особые вкусовые оттенки.



→
Австралийская говядина ребай Ангус (Buddha-Bar)

ПОДАРОЧНАЯ КАРТА

Путевка в гастрономическое путешествие!



реклама

Удобно купить
Приятно получить
Легко оплатить

Приобрести подарочную карту можно в любом супермаркете «Азбука Вкуса» и минимаркете «АВ Daily», оплатив ее номинал.



САМ СЕБЕ КАПИТАН

Подборка актуальных и полезных для практики статей, включающая обзоры новых лодок длиной до 50 футов, которыми владельцы могут управлять самостоятельно, советы и мастер-классы по эксплуатации прогулочных судов, истории, рассказанные их владельцами, информация о новейших образцах судовой механики и электроники, прогрессивных технологиях, буднях российских и зарубежных яхтенных верфей



198

Тише едешь — дальше будешь

Что может дать своему владельцу стеклопластиковая яхта-траулер Selene 66 верфи Jet-Tern Marine в отношении мореходности, обитаемости и стиля



232

Везем яхту морем

Некоторые полагают, что фрахт судна-перевозчика гарантирует благополучную доставку яхты к месту назначения. Однако такая перевозка — дело весьма непростое. Что советуют профессионалы в этой области?

194

Финские Targa

Какие лодки выбирают профессионалы разных стран? Многие, даже в Гренландии с ее суровым климатом, предпочитают для своего бизнеса лодки верфи Botnia Marine

184

Награды лучшим

Итоги ежегодного конкурса MBU Awards 2016 подведены, победители названы. Предлагаем вашему вниманию лодки, получившие заветный приз в своих номинациях, а также тех, кто оказался буквально в одном шаге от победы

224

Навигация

Новинки навигационной электроники Garmin для яхт и катеров



226

Школа MBU

Тендер — это вспомогательное и очень полезное плавсредство на борту яхты. Главное из того, что следует знать о тендерах для их эффективной эксплуатации





В этом обзоре собраны модели, ставшие, по мнению членов авторитетного жюри британского издания МВУ, победителями в своих категориях. Некоторые из них известны нашим читателям, тогда как другие в России пока не представлены. Но победа в престижном конкурсе ставит их в один ряд и привлекает всеобщее внимание. Знакомьтесь!



ЯХТЫ СВЫШЕ 80 ФУТОВ

Custom Line Navetta 28

Главная прелесть Navetta 28 в том, что, будучи роскошной 93-футовой почти суперяхтой, она не выходит за рамки требований к обычным прогулочным судам, не требующим наличия на борту капитана и команды, поскольку формально длина ее корпуса составляет 78 футов.

Благодаря особой конструкции носовой секции, Ferretti сумела подвести 28-метровую лодку под стандарты, избавляющие потенциальных покупателей от многочисленных сложностей, с которыми сталкиваются владельцы более крупных судов.

РЕКОМЕНДУЕМ

Monte Carlo Yachts 105

Первая суперяхта из линейки Monte Carlo Yachts заслуживает особого внимания благодаря яркому запоминающемуся дизайну и множеству интересных и новаторских технических решений.

Финалисты:

Filippetti Navetta 30
Benetti 108 CY
Sunseeker 86 Yacht
Amer 94
Dominator 800
Riva Florida 86
Oceanic 90



СПЕЦИАЛЬНАЯ НАГРАДА

Карла Демария

Чтобы с нуля основать яхтенный бренд класса «люкс» на пике глобальной экономической рецессии, нужны смелость и нестандартное видение. Карла Демария обладает и тем и другим. После двадцати лет работы в группе Azimut она возглавила подразделение Atlantis, а в 2008 году покинула свой пост и основала Monte Carlo Yachts, руководствуясь личной поддержкой владелицы Beneteau Group Аннетт Ру. Спустя два года мир увидел первый плод ее трудов — яхту MCY 76, которая тотчас завоевала награду MBY в номинации «Лучшая флайбриджная яхта длиной свыше 55 футов». Карла Демария — одна из немногих женщин, поднявшихся на высшую ступень яхтенного бизнеса.

БЫСТРОХОДНЫЕ КАТЕРА

Ахорар 28

Поскольку мы тестировали этот катер и три его конкурента одновременно (Draco 27 RS, Paragon 25 Ranger и XO 250), то сразу почувствовали, насколько он выделяется.

Эта лодка не только обладает лучшей планировкой палубы, но и по стоимости выгодно отличается от остальных. Покупателей прежде всего привлекут различные варианты исполнения Ахорар 28 (открытые Open и T-top, а также версия с закрытой рубкой Wheelhouse) и очень грамотный функциональный дизайн.

К числу прочих плюсов можно отнести лежак для загорания в корме, под которым находится вход в компактную, но при этом вполне обитаемую каютку с двуспальной кроватью.

Особо стоит отметить, насколько глубоко утоплена в палубу и защищена высокими



фальшбортами и отличным ветровым стеклом зона, где расположен пост управления. Более того, внутри рулевой консоли оборудованы морской туалет и небольшая раковина, а в носовой части конструкторы нашли место для столика, который позволит устроить пикник на борту.

Килеватый корпус (22° на транце) снабжен двумя поперечными реданами и превосходно управляется, развивая до 40 узлов.

Финалисты:

Draco 22 RS
Corsiva Coaster 720 GT
C-Fury Patrol
Shearwater 890S
Williams 520 Sportjet
Boston Whaler 270 Dauntless
XO 250
Paragon Ranger 25



**ОТКРЫТЫЕ КРУИЗНЫЕ ЯХТЫ
И КАТЕРА С РУБКОЙ**

English Harbour 29 Offshore

По правде говоря, мы давно ждали открытую версию этой яхты. Модель длиной 27 футов была «заточена» под внутренние воды, но эта лодка с 200-сильным дизельным мотором и транцевой колонкой легко развивает 24 узла и прекрасно подходит для морских прогулок вдоль берега.

В ее случае важно и то, что, дойдя до места назначения, на борту можно жить с комфортом сколько угодно, так как интерьер яхты хорошо продуман и очень качественно выполнен.

Разрабатывая корпус English Harbour 29, привлеченный верфью конструктор Эндрю Вольштенхолм почти вдвое уменьшил крупный киль, которым отличалась 27-футовая модель, и добавил транцевую платформу. А детализация в отделке, уровень исполнения многочисленных элементов из натурального дерева ставят эту яхту и всю продукцию верфи в особое положение.

РЕКОМЕНДУЕМ Marex 375

Яхты Marex не раз удостаивались высшей награды в этом конкурсе, и 375-я модель вплотную приблизилась к победе, будучи очень практичной и надежной лодкой для круглогодичных путешествий.

Финалисты:

Haines 320
Nimbus 305 Coupé
Saga 365
Sargo 31



**«ТРАУЛЕРЫ», ЛОДКИ С КОРМОВОЙ
КАЮТОЙ И КАТАМАРАНЫ**

Lagoon 630

В последние годы заметен рост интереса к моторным катамаранам, и Lagoon 630 занимает среди них лидирующие позиции. Верфи нередко просто берут за основу парусные модели, убирают мачты и ставят в корме двигатели. Lagoon 630 тоже многое унаследовала от своего парусного аналога, однако верфь потрудились над тем, чтобы внести в конструкцию порядочно изменений, в результате чего получился весьма оригинальный моторный круизер.

Доработанный корпус не страдает от веса двух моторов Volvo Penta D4 мощностью по 300 л.с., которые разгоняют яхту до 16 узлов и обеспечивают запас хода 1500 миль на скорости 7,5 узла.

Верфь уделила огромное внимание флайбриджу, о котором на катамаранах часто забывают, а также создала удобные и универсальные помещения для пассажиров, причем каюта владельца получила отдельный трап, ведущий на транец.

РЕКОМЕНДУЕМ Absolute Navetta 52

В прошлом году эту награду получила более крупная модель верфи, и Navetta 52 производит такое же положительное впечатление благодаря удачному корпусу с днищевыми колонками Volvo Penta IPS и прекрасным интерьерам.

Финалисты:

Westwood A405
Privateer 65
Fountaine Pajot 37



СПОРТКРУИЗЕРЫ ДО 45 ФУТОВ

Sealine S330 & C330

Обе модели построены на основе одного корпуса и обе достойны звания победителя.

Британский дизайнер Билл Диксон сумел сделать из вышедшей первой S330 совершенно другую яхту, полностью изменив планировку и добавив на C330 целый букет интересных инженерных и дизайнерских решений.

Какую из них предпочесть — личное дело каждого. Если вы планируете проводить большую часть времени на палубе в какой-нибудь жаркой стране, то подойдет версия S330, а если ваше главное требование — практичные каюты и возможность круглогодичной эксплуатации, то выбор падет на C330.

Для обеих моделей верфь предлагает широкий выбор моторных установок, а стоимость эксплуатации Sealine S330 и C330 не вызывает вопросов.

РЕКОМЕНДУЕМ Chris-Craft Launch 36

Это одна из тех яхт, решения о покупке которых принимаются не головой, но сердцем. Отлично выполненная и эффектная Launch 36 полностью нацелена на активный и даже спортивный отдых под горячими солнечными лучами.

Финалисты:

Jeanneau Leader 36
Galeon 325 HTS
Bavaria Sport 330 HT
Bénéteau GT40 Spirit P40
Azimut Atlantis 43
Aquador 35ST

MEYER
trousers for a perfect fit



Центральные магазины в СПб:

- Большой пр. П.С., 49,
- Лиговский пр., 30, лит. А (ТРК "Галерея").

Адреса других магазинов
на сайте: www.diplomatman.ru
+7 (812) 313 6006

Коллекция брюк Meyer (Германия) в магазинах **DIPLOMAT**.

МУЖСКАЯ ОДЕЖДА ИЗ ЕВРОПЫ
DIPLOMAT
MENSWEAR



**СПОРТКРУИЗЕРЫ СВЫШЕ
45 ФУТОВ**

Sunseeker Predator 57

Этот характерный спортивный круизер представляет собой квинтэссенцию мастерства Sunseeker — в первую очередь это доказывает уровень продаж модели. Функциональные открытые палубы наилучшим образом сочетаются в ней с прекрасно отделанным уютным салоном, крыша которого по нажатию нескольких кнопок раскрывается для свежего морского воздуха.

Predator 57 ведет себя на воде, как настоящий хищник: с двумя моторами Volvo Penta D13 по 900 л.с. на тестах он разогнался до 34 узлов, и мы с особым задором бросали 28-тонную лодку на волны, будто это был 9-метровый катер-RIB.

А тем, кому этого мало, верфь предлагает спарку из двух дизелей MAN общей мощностью 2400 л.с., сопряженных с приводами Арнесона. Они позволяют «отжигать» на 45 узлах.

Что и говорить, настоящий Sunseeker!

РЕКОМЕНДУЕМ Azimut 77S

Эта гламурная и высокотехнологичная яхта с тремя днищевыми колонками Volvo Penta IPS обладает всем, что только можно ожидать от крупного спортивного круизера.

Финалисты:

Windy 45 Chinook
Fairline Targa 53GT



**ЯХТЫ С ФЛАЙБРИДЖЕМ
ДЛИНОЙ ДО 60 ФУТОВ**

Monte Carlo 6

Этого флагмана линейки Monte Carlo с легкостью можно назвать лучшей яхтой всего модельного ряда. Учитывая, что дальше уже идет младшая «люксовая» Monte Carlo Yachts 65, «шестерка» должна быть не просто хороша, а очень хороша.

Так и есть: яхта прекрасно смотрится, обладает высокими динамическими характеристиками и практичностью. Из трех гостевых кают особо выделяется расположенная в центральной части каюта владельца с характерными для всей линейки круглыми иллюминаторами типа «бычий глаз».

Среди обилия классных конструкторских решений можно отметить снабженные электроприводами лежаки для загорания, устроенные на носовой палубе.

В плане отделки МС6 ничуть не уступает конкурентам, поскольку от старших моделей МСУ ей достались такие солидные материалы, как натуральный камень и древесина ценных пород.

Яхта впечатляет прежде всего образцовым итальянским дизайном и глубиной продуманности деталей, являясь при этом первоклассным семейным круизером, примером для многих европейских производителей.

Финалисты:

Princess 43
Contest 52MC Fly



**ЯХТЫ С ФЛАЙБРИДЖЕМ
ДЛИНОЙ СВЫШЕ 60 ФУТОВ**

Prestige 680

Французы из Prestige понимали: чтобы «свалить» итальянских и британских соперников, им нужно придумать что-то особенное, меняющее правила игры, что и произошло при создании Prestige 680.

Интересный ход: расположенная почти на главной палубе каюта владельца не только отличается объемами и обилием света, но также является очень сбалансированным помещением с высоким уровнем приватности. Кроме того, заказчик вправе выбирать число гостевых кают на нижней палубе: можно две, а можно и три, если количество «комнат» в приоритете перед их размерами.

Днищевые приводы Volvo Penta IPS1200 хоть и не выводят яхту в лидеры по скорости, но обеспечивают владельцам, которые не пользуются услугами приглашенных капитанов, беспрепятственное маневрирование в тесных маринах.

И не стоит забывать о цене — в случае Prestige это весьма серьезный козырь.

РЕКОМЕНДУЕМ Princess S65

На прошлогодней выставке в Саутгемптоне мы с первого взгляда влюбились в эту яхту, и тест-драйв только подтвердил наши ожидания. Спортбридж, прекрасный салон и удобные каюты наряду с отличной динамикой делают Princess S65 одним из лучших круизеров в своем классе.

Финалисты:

Sea Ray L650
Pearl 65
Princess 68



Sport Palace

K R E S T O V S K Y

Санкт-Петербург, Крестовский остров,
Южная дорога, д. 9
www.spalace.ru

тел. +7 (812) 913-84-94



Фредрик Селандер:

Volvo Penta продолжит разрабатывать продукты, в которых нуждается яхтенный рынок и за которые люди готовы платить

Трудно представить современный мир прогулочных яхт без компании Volvo Penta. Это один из тех «бурлаков», что год за годом тянут лямку прогресса в своей рыночной нише, обеспечивая процветание всей индустрии. Продукты Volvo Penta можно хвалить или ругать, но то, что шведы за последние 20 лет сделали для развития яхтинга, достойно огромного уважения.

В ноябре на выставке Boot & Fun Berlin за этот вклад и за новый привод Forward Drive компания удостоилась специальной награды Best of Boats Award 2015. Помимо Бернхарда Фрюндта, представлявшего Volvo Penta Germany, на церемонии награждения присутствовал приехавший из Гётеборга Фредрик Селандер, который отвечает за стратегическое планирование и развитие компании в сегменте прогулочных судов. Воспользовавшись случаем, мы задали ему ряд вопросов относительно настоящего и будущего Volvo Penta.

Каково положение Volvo Penta на мировом рынке?

— Точно сказать, какую долю рынка занимает продукция Volvo Penta, невозможно: нет ни одного органа, который бы вел такой учет. По данным американской ассоциации производителей NMMA, в США для бензинового сегмента, где конкуренция выше, доля достигает 50%. Оценивать положение дел в дизельном сегменте сложнее, но доля Volvo Penta там, очевидно, больше. Прежде в Евросоюзе вели подобную статистику, но потом перестали.

Костяк продаж сейчас составляют дизели D4 и D6, которые мы производим самостоятельно. Европа по-прежнему выступает крупнейшим рынком сбыта, однако не стоит забывать, что множество европейских яхт экспортируют в США, которые стоят на втором месте по продажам (более 90% бензиновых продуктов). Третье по важности место совокупно занимают активно развивающиеся австралийские, азиатские и бразильские верфи.

Volvo Penta сама производит дизельные блоки, но для бензиновых двигателей использует автомобильные агрегаты стороннего производителя. С чем это связано?

— Мы сделали ставку на конвертацию бензиновых двигателей General Motors, поскольку считаем это лучшим вариантом для наших клиентов. После создания 8-цилиндровых моторов мощностью 380 и 430 л.с., которые во многом превзошли двигатели прошлого поколения, мы окончательно убедились в правильности такого подхода. Его оборотной стороной является, например, относительно более короткий жизненный цикл по сравнению с моторами собственной разработки, но мы полагаем, что это вполне допустимая жертва в угоду прогрессу, и отзывы владельцев это подтверждают.

Не окажется ли компания в трудном положении, если однажды сотрудничество с General Motors прекратится?

— Что касается бензиновых блоков, то мы действительно сильно зависим от General Motors. Однако у нас с ними прекрасные взаимоотношения, и мы получаем полную техническую поддержку по конвертации моторов. Если их автомобильные двигатели будут становиться все легче и компактнее, нам придется принимать какое-то решение, а пока они идеально подходят для наших целей, и нет смысла отказываться от современных технологий. По крайней мере несколько лет.

Мы работаем над тем, чтобы сопрягать FWD с дизельными двигателями и ставить их парно, но все это — пока дело будущего

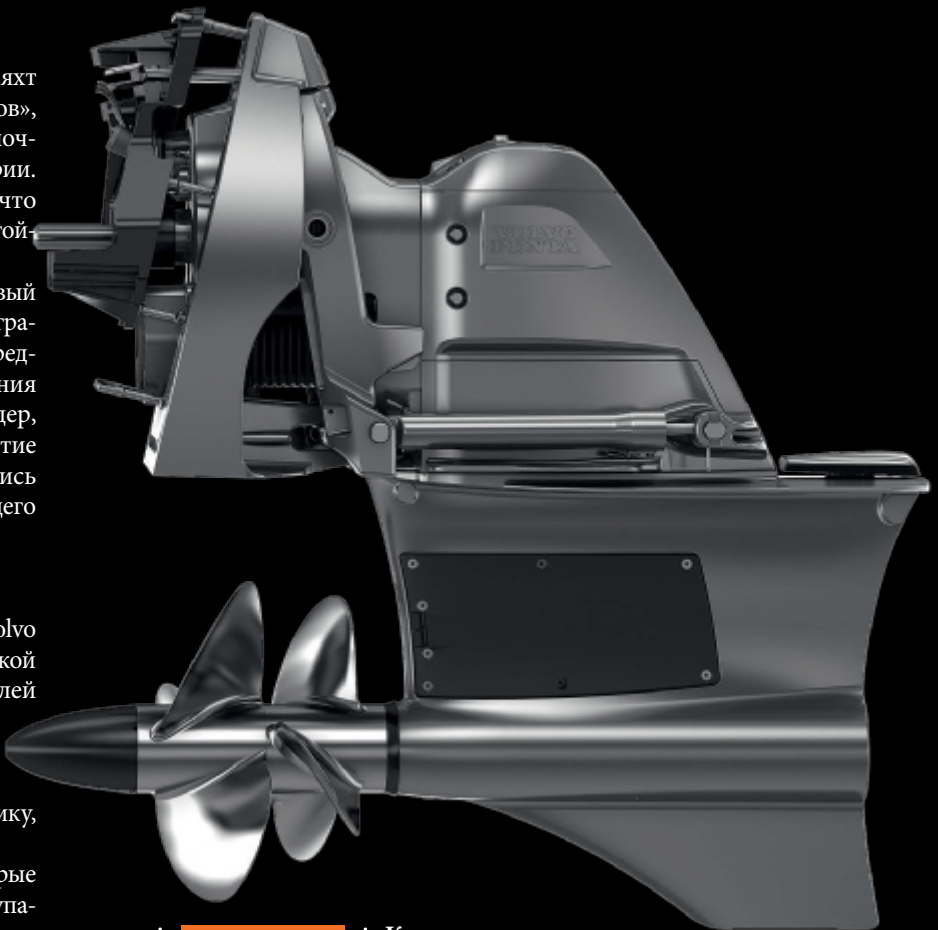

17

ТЫСЯЧ
установок IPS
поставила
с 2005 года
производителям
Volvo Penta

Как вы строите отношения с небольшими верфями, которые производят всего несколько яхт в год?

— Мы рады сотрудничать с любыми компаниями. Разумеется, чем больше заказ, тем больше скидка, но в том, что касается инженерной поддержки (например, при разработке корпуса для днищевых колонок IPS), мы стараемся всем уделять должное внимание. С 2005 года Volvo Penta поставила более 17 тысяч установок IPS, и у нас накопилась огромная база данных относительно того, как они работают при тех или иных обводах. Это помогает инженерам оценивать максимальную скорость, крен и другие динамические характеристики проектируемых яхт, поэтому, завершив постройку судна, верфи никогда не сталкиваются с неприятными сюрпризами. Если яхта ведет себя не так, как надо, от этого страдает не только верфь, но и мы, поэтому в наших интересах оказать максимальную консультационную поддержку на этапе разработки.

IPS уже 10 лет на рынке, однако некоторые до сих пор не понимают или не принимают преимущества этого типа приводов. Как вы думаете, почему?

— Со своей стороны мы сделали все возможное, чтобы яхты с днищевыми колонками Volvo Penta были максимально экономичны и управляемы. Помимо этих очевидных плюсов для владельцев, наши установки позволяют расширять пространство для кают за счет того, что приводы смещены в корму. Понять это несложно, но не следует забывать о существовании очень консервативных



↑
 Главная тестовая
 база Volvo Penta
 в окрестностях
 Гётеборга

рынков, которые медленно принимают новые технологии. Понимая это, Volvo Penta по-прежнему продолжает производить и совершенствовать редукторы для гребных валов, и спрос на них сохраняется.

Как возникла идея создания Forward Drive?

— Мы заметили, что вейксерфинг, будучи относительно новым видом спорта, стремительно набирает обороты, и люди предпочитают его другим видам серфинга и водным лыжам. Я сам недавно попробовал себя в этом и могу сказать, что вейксерфингу быстро учишься: сначала стоять на доске, конечно, сложно, но потом, когда это внезапно получается, ты бросаешь фал и наслаждаешься виражами. Выпуская FWD, мы были полностью уверены в самом продукте, но не могли предугадать, как на него отреагирует весьма специфический сегмент рынка спортивных буксировщиков, где Volvo Penta прежде не присутствовала.

Планируется ли вывод FWD за пределы спортивного сегмента?

— С момента презентации FWD в США прошел год. Это было сумасшедшее время, и теперь нам нужно проанализировать реакцию производителей и пользователей, чтобы решить, в каких других сегментах привод стоит продвигать в первую очередь. Кроме того, мы работаем над тем, чтобы сопрягать FWD с дизельными двигателями и ставить их парно, однако все это — пока дело будущего. Как и днищевые колонки, FWD не слишком хорошо сочетается с корпусами быстроходных лодок с вентиляцией днища, но мы пока не планируем тратить много сил на решение данной проблемы — это частный случай.

Сейчас FWD производится только на нашем заводе в США (Лексингтон, Теннесси), где осуществляется сборка всех бензиновых моторов. Мы не планируем запускать производство этого привода в Европе и будем поставлять его на верфи оттуда.

Как вы оцениваете успех новой пятилетней гарантийной программы Volvo Penta?

— Нам еще предстоит сделать полные финансовые расчеты, однако в плане продаж расширенной страховки поставленные цели достигнуты. Некоторые рынки, включая США, крайне позитивно восприняли предложение «3 + 2», и мы увидели, что продукты с пятилетней гарантией вызывают у людей еще больше доверия.

Не планируется ли возврат к подвесным моторам на фоне низкой активности рынка прогулочных судов с транцевыми колонками?

— Мы не прекращаем оценивать потенциал такого решения, но на ближайшее будущее планов производства подвесников нет.

Каждый год тестовое судно компании Volvo Penta отправляется в поход по европейским странам. С какой целью?

— Несколько лет назад наше тестовое судно посетило ряд стран Балтики, затем прошло по каналам Голландии, заглянуло в Англию, а прошлым летом продолжило наносить визиты государствам Средиземноморского бассейна. Цель этих летних «экспедиций» — присутствие на местных выставках, посвященных коммерческому и военному судостроению. Опыт показывает, что заманить чиновников на нашу тестовую базу в Швецию крайне сложно, и вместо этого мы посылаем к ним лодку, на которой воплощены все последние достижения Volvo Penta. MBV



ДАЛЬНОСТЬ, ЖИВУЧЕСТЬ,



ФУНКЦИОНАЛЬНОСТЬ

Судостроительная компания
«БайкалМоторБоат»

POWERED BY
**VOLVO
PENTA**

г. Иркутск,

e-mail: b_m_b@bk.ru,

www.bmb-irk.ru

8 (3952) 768-300; 768-400

Построена быстроходная экспедиционная 20-метровая комфортабельная алюминиевая яхта пр.БМБ.14081.М1 на воздушной каверне, заполняемой выхлопными газами двигателей. Судно безопасное, с глиссирующей круизной скоростью, достигнутой с наименьшими усилиями, с бездознаправочным плаванием на большие расстояния. С функциональными возможностями, отвечающими целям отдыха.

Характерные архитектурные элементы судна — резко очерченный профиль с обратным наклоном лобового стекла, крупная надстройка с выходами на борт и площадкой на крыше, приподнятый кокпит в корме, бушпритная площадка с откидным трапом, большой кринолин.

Компоновка внутри — ходовая рубка, кают-компания с диванами, столом и большим камбузом, пять кают (две одноместные и три двухместные).

Корпус выполнен из панелей (легкий сплав 1561), набор продольно-поперечный. Для подхода к необорудованному берегу киль и днище в носовой части усилены.

С двумя двигателями Volvo Penta D6-370/DPH судно развивает скорость более 60 км/ч и обладает запасом хода более 1500 км.

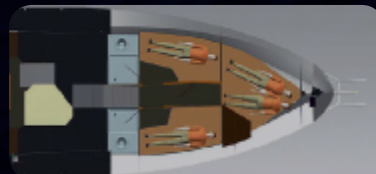



НА РЕКЕ И В МОРЕ-ОКЕАНЕ

Можно ли серийную прогулочную лодку использовать для бизнеса или решения социальных задач? Оказывается, можно, причем без радикальных изменений — по крайней мере, внешне.

Текст Алексей Максимов Фото Botnia Marine

Говоря об универсальных лодках, мы чаще подразумеваем различные сферы использования судна, но непременно для отдыха. Однако бывает, что лодки, хорошо знакомые нам как прогулочные, активно используют в профессиональных целях. Хороший пример — финские Targa верфи Botnia Marine.

ГРЕНЛАНДИЯ

Здесь нет дорог — ни автомобильных, ни железных, и лодкам отведена особая роль: многие из привлекательных мест Гренландии доступны только по воде. Посему быстрые и мореходные суда — лучший вид транспорта большую часть года. Они находятся и в личном пользовании, ими владеют и компании, а поскольку скорость, мореходность и обитаемость — главные требования, неудивительно, что в столь северном регионе лодки Targa вовсе не редкость.

Туристические фирмы используют их в качестве экскурсионных, предлагая мини-круизы к уединенным поселкам, где обитатели промышляют исключительно охотой и рыбалкой, к подножию горных пиков, в богатые морской жизнью фьорды и проливы. Можно подобраться к колонии птиц, гнездящихся на скалах, увидеть ледники...

Ледники в глубине фьордов — потрясающее зрелище. Их ширина может достигать нескольких километров, а некоторые нахо-



дятся в списке объектов Всемирного наследия ЮНЕСКО. Один из таких — Сермек-Куджаллек, самый продуктивный в плане «производства» айсбергов ледник Северного полушария: прежде чем «отчалить» в Атлантику, они сходят в воду именно здесь, и объем некоторых более 1 куб. км. По оценкам ученых, ледник поставляет в Мировой океан до 46 куб. км льда в год (сопоставимо с потреблением воды в США).

Китовое сафари — отдельный аттракцион. Горбатые киты любят дальние миграции: они приходят в заливы Гренландии, как правило, летом, чтобы подкормиться крилем, креветками и мелкой рыбой. Эти 15-метровые гиганты игривы, любят демонстрировать воздушную акробатику, бить хвостом по воде, и грех упустить шанс увидеть, как они резвятся в море совсем рядом с лодкой.

На всех этих направлениях трудятся быстроходные Targa — от одной из младших в линейке Targa 25.1 до флагмана Targa 44, а названия некоторых весьма красноречивы: «Голубой лед», «Айсберг», «Ледяное поле»...



↑
Гренландия. Универсальные лодки Targa вовсе не редкость в здешних суровых арктических водах

←
Китовое сафари в Гренландии, на борту Targa 37. Исполинских млекопитающих можно увидеть совсем рядом с лодкой

Бренд Targa популярен в Гренландии, а названия некоторых лодок весьма красноречивы: «Голубой лед», «Айсберг», «Ледяное поле»...



В Гренландии практически нет дорог, и лодкам здесь отведена особая роль

Они работают и в качестве такси, развозя клиентов между населенными пунктами, как лодки для дайвинга и чартерной рыбалки: рыба (лосось, треска, форель, палтус) — важнейшая часть рациона в тех краях, и рыбалка там превосходная. В Гренландии жесткий арктический климат — даже весной довольно холодно. Но лодки ходят, лишь бы не было сплошного ледового поля и обилия айсбергов.

ВЕЛИКОБРИТАНИЯ

Полиция на Темзе действует с конца XVIII века, когда значение Лондона как морского порта было чрезвычайно высоко. В год столицу королевства посещали 13 500 судов; не всем хватало места в порту, и многие разгружались на реке. Криминогенная обстановка, коррупция и даже пиратство в столь оживленном и денежном месте требовали активных мер властей, для чего и была учреждена речная полиция — возможно, первое в мире подобное подразделение.

Сегодня Лондон как порт уже не столь значим, на Темзе совсем другое судоходство, но задачи речной полиции, ныне именуемой Marine Police Unit (MPU), не утратили свою важность. Только флот MPU теперь иной: нарушители применяют быстрые лодки, им надо суметь противостоять, и это позволяют делать современные быстроходные RIB'ы и универсальные Targa. Среди них Targa 37, способная принять на борт до 16 человек; их используют при проведении полицейских операций и для обеспечения порядка в дни массовых празднеств. Targa 31 — лодка быстрого реагирования (Fast Response, с флайбриджем и без), несет на борту различное оборудование, которое может пригодиться в любых обстоятельствах.

Большая часть повседневной работы MPU проходит на Темзе на плече всего 14 миль. Но при этом спектр задач полиции весьма широк. Это патрулирование реки в режиме 24/7 (ежедневно и круглые сутки) с мониторингом безопасности уязвимых участков (типа Парламента) и береговой инфраструктуры, розыск и спасание: на Темзе случаются столкновения судов, и полиция оказывает пострадавшим помощь. Далее — оперативный перехват лодок-нарушителей на подступах к Лондону, противодействие преступлениям и беспорядкам (при взаимодействии с другими службами), наблюдение и помощь (если потребуется) заплывающим из океана в Темзу животным — морским котикам, дельфинам и даже китам, совместные действия с водолазной службой и другими подразделениями полиции.

Как точно подметил писатель Виктор Конецкий, судно — особенное человеческое творение, при рождении получающее имя собственное. Монументы, дворцы и бульвары, в названиях которых остаются имена людей, при всем своем величии и красоте бездвижны и, значит, не вполне живые. Только корабли — живые памятники... Все Targa речной полиции Лондона носят на борту имена основателей дивизиона или офицеров полиции, отдавших жизнь при выполнении служебного долга.



↑
Гренландия. Targa 25.1 работает в качестве водного такси

←
Targa 31 речной полиции Темзы. На борту имя судна — Gabriel Franks

↓
Полицейская Targa 31 в Лондоне, на фоне Тауэрского моста



Темза опасна приливными течениями — частые и резкие колебания уровня воды существенно осложняют работу катеров речной полиции Темзы, особенно в условиях плохой погоды

ГЕРМАНИЯ

Лодки Targa 25.1 стоят на вооружении речной полиции Гамбурга, патрулируя зоны контейнерных перевозок и даже сопровождая корабли ВМС других стран, приходящих с визитом. Эти лодки выбраны за надежность, способность ходить при сильном ветре и волне, выдерживать условия открытого моря. Весомые аргу-



←
Targa 37 на Боденском озере выполняет миссию пограничного катера Швейцарии



→
Чартерная рыбалка на борту Targa 37 в Норвежском море

48

корпусов

лодок Targa различных моделей поставила за последние годы верфь Botnia Marine целому ряду компаний в 12 стран планеты

менты — высокая скорость (34 узла с двигателем Volvo Penta D4-260), маневренность, что особенно важно на переполненной Эльбе и в лабиринте портовой акватории, малая осадка.

ДРУГИЕ СТРАНЫ

В Дании лодки Targa используют в рыбных хозяйствах, в качестве гидрологических судов, в Норвегии — как такси, для обслуживания плантаций в Норвежском море, где разводят лосося и другие объекты аквакультуры, для чартера и перевозки партий груза. В Швейцарии они выполняют широкий спектр функций — патрульных, спасательных, полицейских — на Цюрихском, Женевском и Боденском озерах. Последнее питает пресной водой несколько стран, известно жесткими ограничениями на вредные выбросы, и раз уж лодки Targa там эксплуатируют, это кое-что значит.

Справедливости ради надо сказать, что профессиональные Targa несколько особенные: их строят по требованиям не только RCD, но NBS (Nordic Boat Standard для коммерческих судов длиной до 15 м Дании, Швеции, Норвегии, Финляндии, Исландии) или DMA (Danish Maritime Authority). У некоторых непривычная компоновка — например с пассажирскими сиденьями в рубке вдоль бортов. Но в целом это хорошо знакомые многим «морские внедорожники» финской верфи Botnia Marine, которых и в России уже немало. MBV



↑
Полицейская Targa 35 обеспечивает безопасность во время испытаний на Женевском озере гоночного катамарана Alinghi, победителя Кубка «Америки» 2010 года

←
Targa 27.1 и Targa 31 в качестве фотолодок на финише последнего этапа Volvo Ocean Race 2005/06 в Гётеборге

66
Selene

ПРОВЕРЕНО МОРЕМ



При выборе новой лодки бывает полезно посмотреть, как себя «чувствуют» такие же, но уже походившие по морям.

Начало сентября, боат-шоу в Каннах... Помимо обязательной программы — осмотра новинок рынка, была у меня и частная миссия: подобрать для одного хорошего знакомого варианты моторной яхты под его запрос.

Запрос, если быть точным, звучал так: нужен стеклопластиковый дальнобойный траулер. Человек предсказуемо «потерялся» в разнообразии посыпавшихся из Интернета предложений: уже ставших классическими водоизмещающих Nordhavn, Fleming, Nordic Tug, Rhea Trawler и Grand Banks, более современных двухрежимных и с высокой удельной мощностью Cranchi Eco Trawler, Absolute Navetta и Swift Trawler от Beneteau... Звучные бренды, с различной идеологией, диапазоном возможностей и своими почитателями — к кому из последних примкнуть, чему отдать предпочтение? Собственно, рассеять сомнения знакомого я и планировал.



Длина 72 ф (22,10 м)	Водоизмещение (полное) 68,6 т	Запас топлива 10,6 т
Ширина 19 ф (5,69 м)	Двигатели Cummins QSM11 (610 л.с.)	Запас воды 2 т
Осадка 6 ф (1,96 м)		Кают 4

Очередное из ошвартованных в акватории выставки судно «в списках не значилось», и я собрался было пройти мимо. Но тут послышалась восторженное: «Этой Selene 66 уже семь лет, у нее за кормой больше 22 тысяч миль!»

Тут я остановился. И подошел к той лодке, ибо лучший тест на добротность — испытание временем и походами.

Попросился зайти на борт, осмотрелся на палубе. Да это настоящий корабль! Мощный высокий фальшборт по всему периметру с солидным тиковым планширем — гарантия безопасности. Проходы в нем надежно перекрыты сплошными калитками (волна не проскочит!), ходовая рубка надлена португальским мостиком. Мощные двери усилены корабельными задрайками. Элементы корпуса, детали надстройки — внушительной толщины и сечения; столь же основательны поручни из нержавеющей стали, стойки, детали кресел на флайбридже...

↑
Эргономика рулевой консоли проработана неплохо, разве что экраны картплоттера и рыбопоискового эхолота закрывают некоторые штатные приборы

Во всем виден недюжинный запас прочности, служащий залогом долговечности и спокойной жизни в море, когда берегов подолгу не видно.

Единственное напоминание о том, что судно не новое, — выбеленный морем и солнцем тик на палубе. Характерных для стеклопластиковых конструкций «паутинок» (а тем более повреждений), потертостей палубы, сколов планширя и даже следов выцветания лака на мебели я не обнаружил, как ни старался. А судном и вправду активно пользовались?

Как пояснил оказавшийся на борту Владимир Галько, представитель верфи Jet-Tern Marine в России, который любезно согласился побыть гидом при осмотре судна, за свою жизнь эта Selene 66 действительно прошла 22 000 миль при наработке двигателя 3000 часов. В ее «послужном списке» присутствовал даже переход в Средиземном море против 60-узловой ветра и соответствующей волны. Капитан порта тогда настойчиво советовал не выходить в море, но для судна это оказался именно переход, а не штормование: пришли куда хотели, без потерь и поломок.

«Тише едешь — дальше будешь!» — говорят в народе. Иногда остроумцы добавляют: «...от того места, куда едешь». Но ключевое слово во всей этой фразе — «будешь»! То есть точно доберешься туда, куда следует.

Это явно подходит и водоизмещающим траулерным яхтам, к славному семейству которых относится Selene 66. А что касается пройденных миль и наработанных часов... Вряд ли кто из глиссеров похвастает такой статистикой. Море консервативно и сурово своими законами: далеко и долго



можно ходить лишь на неспешных 8–10 узлах. При этом и корпус без жестких контактов с волной, неизбежных на высокой скорости, не «убивается» (стало быть, дольше проживет), и экипажу (пассажирам) спокойнее: можно обойтись без героического раскрепления тел в кресле или на диване, без акробатических проходов по норовистой, как дикий конь, палубе и тщетных попыток сварить на такой тряске кофе.

Примерный расход топлива — всего 3 л/милю. А корпус водоизмещающего судна намного более вместительный, чем у глиссирующего, — потому и каюты просторнее. Что в «минусах»? У судна с округлыми шпангоутами более тягучая (с большим периодом) качка, потому на таком корпусе весьма уместны стабилизаторы, гироскопические или плавниковые.

На выставке в просторном моторном отсеке Selene 66 до времени «спал» маршевый трудяга Cummins QSM11 на 610 «лошадей», способный работать сутками. А можно

↑
Классический интерьер салона Selene 66 отличается домашним уютом, а качество изготовления мебели заслуживает высокой оценки

поставить John Deere или даже пару моторов, что заметно повысит надежность, но полной гарантии не даст: отказы двигателей чаще вызваны проблемами с топливом. Вместо аварийного двигателя, требующего места, отдельного привода (гребной вал с винтом) и периодического обслуживания, верфь предлагает систему Get Home — привод на тот же гребной вал от мощного генератора.

Яхты на верфи строят под каждого заказчика индивидуально, потому всё, что внутри, — не догма, но лишь один из вариантов. А вот исполнение интерьера могу оценить. Сложность форм, тщательная подгонка деревянных элементов (сплошной массив) никак не ассоциируются с понятием «Made in China». Так строят скорее в Голландии.

Что касается планировки, то особенно мне понравилась приватность апартаментов владельца: в его просторную каюту на миделе ведет отдельный вход прямо из «столовой». Гости располагаются в носу, проход в их каюты (VIP и обычную) — справа от поста управления. Еще отмечу два выхода на флайбридж — из кокпита и передней, «рабочей», части салона, где, помимо рулевой консоли, имеются штурманский стол и камбуз. А кают-компания по уюту напоминает загородный дом...

Напоследок спрашиваю Владимира о стоимости, и он поясняет:

— Все траулеры открытого моря дорогие по сути; за рубежом их покупают чаще пенсионеры, которые деньгами не сорят. Потому, стремясь удешевить судно не в ущерб качеству, строят большинство таких траулеров в Китае, реже — на Тайване. Качество? Ну так и безупречные iPhone там же собирают. Но если компания с европейским стилем менеджмента, то и прайсы вполне «западные».

А Jet-Tern Marine — по-настоящему «местная» верфь, еще с 2001 года сертифицированная по ISO 9001 (стандарт международной системы качества. — Прим. МВУ). Семья хозяина верфи Говарда Чена владеет также производствами мебели, изделий из нержавеющей стали. Понятно, что для своей

На Jet-Tern Marine яхты для заказчиков строят индивидуально

→
 Мастер-каюта
 на миделе,
 в которую ведет
 отдельный трап



→
 За ходовой рубкой
 оборудован
 камбузный модуль



→
 Второй (открытый)
 пост управления
 на флайбридже



400

ЯХТ

бренда Selene верфи
 Jet-Tern Marine
 ходят по миру;
 их охотно покупают
 искусственные
 мореманы
 из Европы, США,
 Австралии...

верфи цены максимально гуманные. В итоге траулеры Selene почти всегда дешевле аналогов. К примеру, судно длиной 20 м можно «уложить» в 1,3–1,4 млн долларов. При том, что корпуса формуют по вакуумной технологии, с контролем температуры/влажности; ниже ватерлинии — всегда монолит; в сэндвичевых конструкциях наполнитель — бальса; гелькоут и смолу наносят «продвинутым» безвоздушным методом...

Что еще добавить? Кто знает, тот давно оценил: по миру ходит уже более 400 траулерных яхт Jet-Tern Marine; их охотно покупают искусственные мореманы из Европы, США, Австралии... Россияне тоже начали заказывать такие лодки. К примеру, только на Кипре из четырех яхт Selene — две российские. Хозяева обычно бренд не меняют, только «растут» в размерах. Сообщество владельцев Selene очень активное: каждый год проводят рандеву, обычно в Хорватии, куда приходят минимум 6–7 яхт. А верфь учредила ежегодный Cruising Award за самый дальний переход...

Уходил я с борта с мыслью поставить эту Selene 66 первым пунктом в списке рекомендуемых яхт для своего знакомого. Действительно, достойное судно, на котором хочется жить и путешествовать. **MBY**

→
 Перед лобовым
 стеклом с обратным
 наклоном
 (вторичный признак
 траулерных яхт)
 устроен
 португальский
 мостик с диваном



ВОТ ТАКОЕ КИНО

Как превратить съемки фильма в приключение, а рекламу — в документальное кино? Отправиться в поход на яхте NorthSilver 1440 по Ладожскому озеру.

Текст **Ольга Селезнева** Фото **Big Fish Production**



Прошлым летом питерская компания «Спортсудпром» решила провести на Ладожском озере рекламную съемку своей новой модели — экспедиционной яхты NorthSilver 1440. О том, как прошли съемки и что получилось в результате, рассказывает Ринат Муслимов, продюсер и режиссер компании Big Fish Production.

— Нам совершенно не хотелось снимать просто рекламу: взять лодку, посадить на борт актера в красном жилете Musto... Для удачного видео нужны три фактора: герои, место и время. Мы привыкли делать именно так. Нам проще работать не с актерами, а с реальными героями, которым мы не ставим на съемках каких-то конкретных задач. Если нужен, например, дайвер, мы находим дайвера, который и сам прекрасно знает, что делать, а мы просто наблюдаем за ним.

Каких героев искали для съемки NorthSilver 1440?

— Мы сразу поняли, что просто «водитель» катера нас не устроит. Тогда я нашел в Петербурге Андрея Герасименко, дайвера с 20-летним стажем, который давно

проводит дайверские экспедиции. Пообщались и решили снимать историю про дайвинг, про то, как дайверы путешествуют, отдыхают, живут на яхте. На Ладоге есть где нырять; Герасименко много погружался на Ладоге и Онеге и даже находил древние артефакты. И мы решили отправиться в такую экспедицию.

Сгероем понятно, а что с местом и временем?

— Весь процесс съемки занял четыре с половиной дня, а в качестве места выбрали север Ладоги. Это потрясающе красивые места — скалы, сосны... Дважды заходили на Валаам.

Как был организован съемочный процесс?

— В съемочной группе было 10 человек: режиссер, оператор, ассистент, два актера, капитан, сотрудники «Спортсудпрома»; еще к нам приезжали операторы воздушной и подводной съемки. Поскольку группа была большая, я арендовал в Приозерске дом для всех. Однако фактически мы жили на яхте.



**РИНАТ
МУСЛИМОВ,**
студия
**Big Fish
Production**

Когда что-то снимаешь, машину или яхту, «объект» должен быть красивым. Нам доводилось снимать лодки, которые по красоте были... никакие. И приходилось использовать специальные приемы, как на телевидении, когда режиссер знает, с какого ракурса лучше всего снимать ведущего. Для NorthSilver 1440 это не потребовалось. Посмотрев ролик, видишь, что яхта, снятая со всех ракурсов: сбоку, сверху, внутри и снаружи, — всегда выглядит классно.

Но там же всего пять спальных мест...

— Гораздо больше: мы насчитали 14. Я, правда, спал в кокпите в спальном мешке и под открытым небом, но с комфортом на борту можно разместить 9 человек.

Был ли какой-то сценарий съемки?

— В основном мы хотели показать быт людей, которые путешествуют на яхте. Смысл в том, чтобы «продать» не яхту, а эмоции, передать атмосферу на борту, красоту природы. Мы сами стали частью этого процесса: жили на яхте, спали, готовили... В один из дней мы снимали ужин; все голодные, а повезло только героям: они ели, а мы их снимали. Иногда мы возвращались в Приозерск, откуда стартовала экспедиция, чтобы купить продукты, встретить новых людей, сделать какие-то дела. При этом все было расписано по минутам. Мы привыкли снимать в так называемый «волшебный час» — ранним утром и поздним вечером, когда солнце дает фотографически красивый рису-

нок. Никакой сверхзадачи у актеров не было — вот вам яхта, наслаждайтесь жизнью, а мы уже будем вокруг вас бегать и искать подходящий оператору ракурс.

Места съемки наметили заранее или искали в процессе?

— Тут мы провели большую предварительную работу, нашли много фотографий в Интернете, выяснили, где это. Плюс у нас был второй катер — NorthSilver PRO 565 Fish, быстрый и экономичный, идеально подходящий для разведки и для съемки: и люди помещаются, и операторский кран. На нем накануне мы ходили по северной Ладоге, изучали места в радиусе 50 километров. Кстати, его мы тоже снимали — для этой истории я пригласил профессиональных рыболовов Максима Балаченцева и Михаила Федорова. Так что мы одновременно делали две рекламы: на яхту ушло три дня, на катер — день, еще полдня — на возвращение в Петербург.

Главным требованием съемок было разнообразие мест — от безмятежной акватории, где можно снять лодку на фоне бескрайнего водного пространства, до волн и скал, покрытых соснами. Нам очень понравился Валаам — на фоне высоких скал яхта смотрелась идеально. Большое на фоне большого!..

Сложно снимать кино на воде?

— Основная сложность — в организации. Нужны люди, знающие акваторию, чтобы на полном ходу не налететь на камень — это грозит печаль-

ВИДЕО



goo.gl/Wau6Af

А вот и результат совместной работы Silver и Big Fish Production: видео о яхте NorthSilver 1440 на севере Ладоги



ным финалом. Плюс — невозможность четко закрепить камеру, потому что на воде качает; сложность в работе с длиннофокусной оптикой. С другой стороны, съемки на воде — это всегда красиво, и можно добраться до труднодоступных мест. Мы постоянно работаем на воде — это специфика нашей компании. Уже много лет снимаем российский профессиональный рыболовный турнир Pro Anglers League...

А что за операторский кран на катере?!

— Это «Рука Посейдона» — наше изобретение, которое мы впервые использовали еще в 2012 году на «Казанке»: тогда вышло плохо, лодка тряслась... Мы доработали технологию и сейчас используем стрелу длиной до 4,5 м с 50-килограммовым противовесом. Получился настоящий кинокран, позволяющий управлять камерой, фокусом, смотреть в монитор. Правда, конструкция уязвима: когда в процессе съемки два катера идут встречными курсами, это опасно — может накрыть кильватерной волной.

В спокойном режиме эта яхта проходит более 1000 км без дозаправки

↑
Высокий фальшборт, массивная надстройка с обратным наклоном лобового стекла и бортовыми дверями на палубу — типичные черты судна этого класса

В этот раз была задача идти на NorthSilver 1440 «лоб в лоб» на полной скорости и в последний момент отвернуть от яхты, чтобы заснять эффект накрывающей волны. С краном это особенно весело: нас интересует последний момент приближения, и как только кадр снят, всем нужно быстро наброситься на кран и держать его, поскольку на нем висит камера стоимостью с новую BMW.

Впрочем, NorthSilver Pro 565 Fish — катер, очень устойчивый на ходу. К тому же в «Спортсудпроме» работают профессионалы, и у нас ни разу не было проблем ни с управлением лодками, ни с организацией процесса.

Как разместили дайв-оборудование? Обычно на яхтах пространство ограничено...

— Помимо оборудования для дайвинга: баллонов, грузов, — было еще множество наших кейсов с техникой. Камеры, штативы, объективы плюс упомянутый кран... Все это мы смогли рассовать по рундукам — благо их много. Яхта поглотила все! И еще нам постоянно была нужна подзарядка — начиная от фотоаппаратов и заканчивая кинокамерой. Мы заряжались от лодочных аккумуляторов, потому что жили на борту несколько дней практически автономно.

И насколько хватает ресурса NorthSilver 1440 без цивилизации?

— Объем топливного бака 1750 л, и на полном ходу запас хода 600 км — на полной скорости, когда расход максимальный. На спокойных режимах яхта может пройти более 1000 километров. За все время съемок мы ни разу не заправлялись, только в конце, перед возвращением в Петербург, и только потому, что бак изначально не был полным.

По сути, мы использовали Приозерск в качестве базы, все остальное время жили на яхте. Мне как продюсеру было очень удобно: не надо думать, где накормить группу, где разместить — мы уже дома. Я знаю, что сейчас

NorthSilver 1440 напоминает финские «морские внедорожники», вот только корпус у этой лодки из алюминиевого сплава

Съемки на воде — дело непростое в отношении организации процесса: нужно хорошо знать акваторию, да и качка добавляет сложностей; зато это всегда красиво и необычно

У NorthSilver 1440 множество «вкусных деталей»

Максимальная скорость лодки превышает 33 узла

Ходовой дифферент NorthSilver 1440 при разгоне не более 4°



9

человек

Именно такой экипаж можно разместить на борту NorthSilver 1440 в комфортном режиме, найдя для всех спальные места

мы закончим съемку, приготовим еду, немного выпьем и ляжем спать. Так что большое преимущество этой яхты в том, что можно взять друзей, отправиться на отдых и не зависеть от берега. И вовсе не на выходные, а сразу на неделю.

Какие еще особенности лодки вас привлекли?

— На NorthSilver 1440 и NorthSilver Pro 565 Fish много внимания уделено деталям, все сделано на совесть, для людей. Наша NorthSilver 1440 была в премиальной версии, с отделкой деревом и кожей. Но вообще эта модель может выпускаться в различных комплектациях, в том числе и такой, которая будет интересна, например, МЧС или другим организациям для патрульных и рабочих целей. На этой яхте можно не только отдыхать, но и решать разные задачи: добраться в нужное место с большим количеством людей, довести какой-то груз и т. д. И все это с комфортом. Такой тип яхт хорош тем, что ее не остановит, скажем, большая волна. Ладога непредсказуема — это не совсем озеро, а, можно сказать, небольшое море. У нас был день плохой погоды с большими волнами, а мы сидели в салоне и спокойно пили чай. «На улице» ходили в куртках и шапках, а внутри было тепло даже в футболке. Хотя капитан нам постоянно говорил, чтобы закрывали двери, но все постоянно сновали туда-сюда.

Когда я решил снять запуск двигателей, мы с оператором полезли в моторный отсек, где стояли два двигателя Volvo Penta по 370 л.с. Отсек идеально чистый и просторный: мы вдвоем (оператор у нас немаленький) и с камерой там спокойно уместились, хотя это место совсем не предназначено для съемок. И вот ты сидишь, а перед тобой начинают рычать два мощных мотора... Нам только сказали: «Никуда не суйте пальцы». Эти кадры тоже вошли в ролик.

А как вообще отдых на Ладоге?

— Мы видели на берегах кемпинги, палатки, и судя по тому, сколько яхт стоит в марине, отдых на воде там популярен. Много и обычных рыболовных лодок, и крупных яхт. Но если сравнивать, к примеру, с Саратовом, где на воде толкучка и происходит бог знает что — все двигаются как хотят, не соблюдая правил, — на Ладоге все куда более упорядоченно и можно погрузиться в мир дикой природы.

Есть ли чувство гордости за российского производителя? У нас строят хорошие яхты, но чаще это штучный товар. А тут серийная лодка...

— Да, есть, и это здорово. Я показывал наш ролик многим коллегам и друзьям, и когда говорил, что это российская яхта, все удивлялись. Никто не мог и представить, что у нас такие строят. Все привыкли, что Россия не выпускает ничего масштабного, тем более сейчас, в условиях кризиса; что есть люди, которые готовы такое делать и делают.

Я уверен, что для этого нужно не просто стремление заработать, но и желание создать что-то особенное. По аналогии с тем, как режиссер снимает фильм. Конечно, на этом можно и нужно зарабатывать; вопрос в том, что ставить основной целью. Потому что на других вещах можно зарабатывать гораздо больше. На нефти, например, или на чем-то более доступном. А здесь видно, что лодка сделана с душой, на совесть. И это самое главное. **MBY**

НА КАВЕРНЕ ПО БАЙКАЛУ



Среди всех типов судов с динамическими принципами поддержания наиболее распространены суда на газовой каверне. Тем интереснее, что новая модель такого судна уже есть на Байкале.

ИСТОРИЯ ВОПРОСА

Катера на каверне появились на Байкале еще в 1992 году, когда в Иркутск пришли два 14-метровых водометных катера российского производства типа «Сайгак» (пр. 14081) с дизелем М401 мощностью 1100 л.с. Один из них работал в качестве разъездного на нефтеперерабатывающем предприятии и эксплуатировался интенсивно даже при волне до 3 м, на что не был рассчитан. Были случаи вылета на берег или наезда на бревна без заметной деформации корпуса: его прочность удивляла. За время эксплуатации у владельцев сформировались пожелания по модернизации катера, которые решили реализовать исходя из доступного оборудования и технологических возможностей.

ЗАДАЧА

Она формулировалась так: создать судно для отдыха, безопасное, с высокой крейсерской скоростью и большим запасом хода, о чем надо сказать подробнее.

Желаемая дальность плавания в режиме глиссирования для посещения любой точки Байкала (его длина 650 км) и возвращения домой — один из главных вопросов. Посему требуемый



запас хода получался 1500 км (при 15% резерва топлива), а в идеале — 2000 км, когда можно обойти озеро по периметру.

На Байкале для увеличения дальности быстроходных катеров идут на всякие ухищрения: заполняют топливом водяные цистерны (озерная вода по большей части чистая), размещают в пустотах дополнительные емкости, в том числе мягкие. Все равно не хватает, да и не каждый перегруженный катер может выйти на глиссирование. Для захода в популярные рыбные заливы с горячими источниками, например Чивыркуйский (450 км от Иркутска), большинству катеров требуется несколько заправок. Крупные яхты обычно ходят в водоизмещающем режиме, да еще в сопровождении автоцистерны. Небольшие лодки объединяются в эскадры и оптимизируют расходы на идущий по берегу заправщик. Самые смелые связываются

62

км/ч

с двигателями мощностью 740 л.с. развивает благодаря каверне это судно длиной 20 м при водоизмещении 16 т

Приоритеты проектирования — дальность, живучесть, функциональность

с местным населением и таскают на борт канистры, хотя опасность приобрести некачественное топливо высока. Остальные из-за сложностей отказываются от дальних походов.

В целом, эти и другие требования, которые следовало учесть, при всей специфике судна соответствовали большинству акваторий России. Так родился проект БМБ.14081.М1.

КОНСТРУКЦИЯ И УСТРОЙСТВО

Проектировщики изучили практичные решения, реализованные на финских «морских внедорожниках» и отечественных проектах близких типов — катерах, которые могут использоваться как служебные или прогулочные (при должном оборудовании и отделке). В итоге получилось судно длиной до 20 м и вместимостью 12 чел. (ограничения ГИМС). Его довольно брутальная внешность с резко очерченным профилем и обратным наклоном

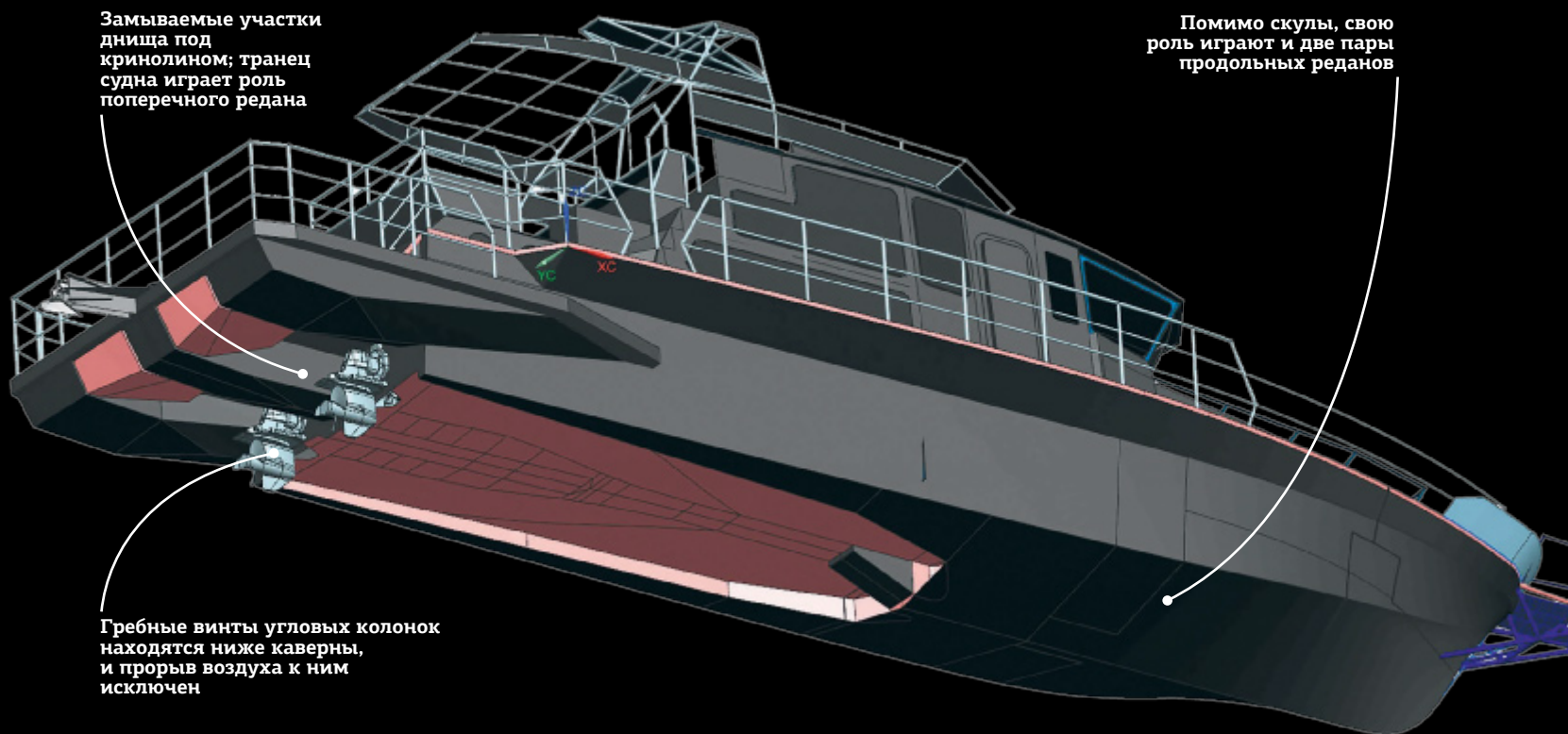

Замываемые участки днища под кринолином; транец судна играет роль поперечного редана

Помимо скулы, свою роль играют и две пары продольных реданов

Гребные винты угловых колонок находятся ниже каверны, и прорыв воздуха к ним исключен

лобового стекла напоминает о прототипе — пограничном катере «Сайгак». Характерные архитектурные элементы: крупная надстройка с выходами на борт (остекление — поликарбонат толщиной 13–15 мм с антиабразивным покрытием) и площадкой на крыше с диваном и лежаком, приподнятый кокпит в корме, длинная бушпритная площадка с откидным трапом, большой кринолин.

Разрабатывая проект, конструкторы стремились достичь оптимального сочетания площади открытой палубы и объема обитаемого пространства. Компоновка внутри — ходовая рубка, пять кают (две одноместные с гальюнами и три двухместные с общим гальюном), кают-компания с диванами, столом и большим камбузом; он расположен над переборкой моторного отсека, там, где на волнении наименьшая качка (чтобы посуда не летала). Предусмотрен вариант с большой мастер-каютой (вместо трех кают в носу); две двухместные каюты не изменяются.

Моторный отсек, где стоят два дизельных Volvo Penta D6-370, просторный и светлый; двигатели, дизель-генератор и системы легко обслуживать даже на ходу (вход в отсек с кормы). Непотопляемость обеспечивают пять отсеков с автоматической помпой в каждом.

Корпус выполнен из панелей (легкий сплав 1561), набор продольно-поперечный. Для подхода к необорудованному берегу киль и днище в носовой части усилены до 12 мм. Для снижения ударных нагрузок в носу устроена балластная цистерна (400 л), автоматически заполняемая при ходе по встречной волне. Мощное якорное устройство (якорь в носу 50 кг, в корме — 30 кг) с кормовой лебедкой гарантирует

безопасную стоянку на рейде, что на Байкале особенно важно.

Большинство систем дублированы. Тепло и горячая вода — за счет отбора от двигателей, электро- и дизельного отопителя; на камбузе — дизельная и электрическая плиты (бортовая сеть 220 В). На судне установлены полный комплект навигационной электроники, система автоматического позиционирования, тепловизор, видеонаблюдение (палуба и подводные камеры), спутниковое ТВ, Интернет.

ХОДОВЫЕ КАЧЕСТВА

Принципом работы газовая каверна на днище напоминает подушку скегового СВП; разница в том, что избыточное давление нагнетаемого под днище СВП воздуха поддерживает всю массу судна, а у судна на газовой каверне — частично: для пр. БМБ.14081.М1 эта доля около 4 т. Судно при этом остается глиссирующим; каверна перераспределяет давление на днище и снижает сопротивление трения.



Кормовой кокпит с двумя П-образными диванами и столом



Трубчатый планширь выбран из соображений надежности и безопасности, хотя тиковый внешне более эстетичен и приятнее на ощупь

Досье БМБ.14081.M1

Безопасность на палубе: реллинг высотой до 1,2 м и бортовые проходы шириной 0,6 м

На флайбридже стоит диван на четверых и устроено место для загорания для 3-4 человек



Длина 65 ф (19,90 м)	Запас топлива 3400/4100 л	Генератор 6,4 кВт	Кают 5
Ширина 15 ф (4,60 м)	Запас воды 450 л	Вместимость 12 чел.	Классификация Речной регистр РФ, ГИМС
Водоизмещение (полное) 19 т	Двигатели 740 л.с.		

Отработка взаимодействия движителей с каверной на новом судне оказалась непростой. Прежние модели катеров с каверной оборудовались водометами или валами с частично-погруженными винтами, а у нас — стоящие на транце под кормовой платформой угловые колонки. Но задачу решили, и результат даже превзошел ожидания. На судне пр. БМБ.14081.M1 каверну заполняют выхлопные газы двигателей, идущие по специальным каналам. При этом противодействие выхлопу не увеличилось, о чем говорят данные теста. При водоизмещении 15,5 т на расчетной скорости 62 км/ч двигатели развили паспортную мощность 370 л.с. при 3500 об/мин (гребные винты G4). На крейсерской скорости 48 км/ч (3000 об/мин) двигатели выдавали по 260 л.с. при расходе топлива 104 л/ч в точном соответствии стендовым показателям (менее 2,2 л/км).

По мере разгона дифферент — его корректируют управляемые интерцепторы в носовой и кормовой частях каверны и откидка колонок — изменяется мало, достигая величины 3°. При входе в поворот судно немного разгоняется, далее на циркуляции обороты двигателя и скорость не падают, управляемость отличная. С двигателями Volvo Penta D6-370 и угловыми колонками DPH при запасе топлива 3400 л дальность плавания на скорости 45 км/ч не менее 1500 км; если увеличить емкость цистерн на 700 л, она составит 1900 км.

На волне до 1,5 м при скорости 40 км/ч в кокпите перегрузки не ощущаются. Снижение скорости при увеличении водоизмещения судна незначительное, двигатели не перегружаются, и, похоже, еще есть резерв увеличения скорости.

В заключение — слова благодарности всем, кто принимал участие в создании этого оригинального судна, и отдельно — разработчикам проекта, сотрудникам КБ «А4» (Иркутск) и В. Г. Калюжному, одному из разработчиков каверны катера «Сайгак», начальнику испытательного стенда Крыловского центра (С.-Петербург).

ОТ РЕДАКЦИИ

На любом быстроходном судне важно отработать так называемую платформу — оптимизировать размерения, водоизмещение и центровку, мощность, форму корпуса, форму и положение реданов, ряд других характеристик. После этого платформу можно использовать для решения широкого спектра задач. Проект БМБ.14081.M1 компании «БайкалМоторБоат» вполне это позволяет. **МВУ**

Большая транцевая платформа, удобная для рыбалки и размещения тендера-RIB длиной 4 м



На бушпритной площадке смонтирован откидной трап для удобного схода на берег



PARKER УХОДИТ В МОРЕ

Польская верфь Parker Boats со своими универсальными катерами уверенно завоевывает рынок Европы, не обходя вниманием и Россию, где лодки такого типа всегда пользовались и будут пользоваться спросом.

Если бы 30 лет назад вы спросили у поляков, чем занимается компания Parker, то вам бы однозначно ответили: промышленным оборудованием, а никак не судостроением.

История этого изначально британского предприятия берет начало еще в 1886 году. Спустя почти 100 лет его восточноевропейское подразделение Parker Poland перешло к нынешним владельцам, которые за три десятилетия превратили фирму в крупнейшего дистрибьютора товаров для яхтинга и очень успешную верфь (около 30% бизнеса). Билет в мир серийного лодочного производства полякам выписала норвежская компания Askeladden, и с годами Parker Poland превратилась из лицензиата в полноправного партнера по созданию новых моделей.

Среди продукции Parker Poland довольно много открытых лодок, но основной упор сделан на две линейки катеров с рубкой. Weekend включает модели, предназначенные в первую очередь для семейного отдыха и коротких морских прогулок вдоль побережья, тогда как Pilothouse в большей степени адресована рыбакам.

Первой страной, обеспечившей признание Parker Poland, как ни странно, стала Франция, где уйма своих верфей, строящих лодки такого типа. Современные технологии и стабильное качество производства позволяют Parker Poland устанавливать пятилетнюю гарантию на корпуса, а особенности польской экономики дают возможность удерживать весьма привлекательные для таких катеров цены. **MBV**

Parker 770 Weekend

Заметное большинство относительно недорогих прогулочных катеров этого класса оборудуется подвесными моторами, но Parker Poland стремится не ограничивать выбор клиентов и оснастила свою новинку из линейки Weekend стационарным японским мотором Yanmar мощностью 145 л.с., который сопряжен с гребным валом, а не с колонкой, чего следовало бы ожидать. Благодаря полутоннелю в кормовой части корпуса вал с винтом не увеличивают осадку, а достаточно длинная платформа надежно защищает руль при швартовке кормой. Аккуратно установленный под невысоким кожухом двигатель делает кокпит Parker 770 Weekend (да и всю лодку) гораздо привлекательнее в плане купания и посадки на борт, поскольку попасть на транцевую платформу можно с любого борта. Более того, кожух может служить сиденьем для четырех пассажиров или лежаком для загорания, если спинка-разделитель снята.

770 Weekend, как и другие модели, можно дооборудовать второй рулевой консолью (штурвал, рукоятки газа, управление ПУ), которая на лодках Parker всегда располагается в кокпите, рядом со сдвижной дверью в рубку (по правому борту), — это не только удобство, но и полезное дублирование.

Те, кого не устраивают 25 узлов вальной версии катера, могут выбрать модификацию с одним или двумя подвесниками (до 300 л.с.); главное — в погоне за мощностью не перегрузить корму. Важно, что, невзирая на увеличение длины корпуса, его габаритная ширина осталась такой же, как у 660 Weekend/Pilothouse, поэтому с перевозкой судна на трейлере сложностей не предвидится.

Длина
25 ф (7,69 м)

Ширина
8 ф (2,50 м)

Осадка
1 ф (0,34 м)

Водоизмещение
1850 кг (без мотора)

Запас топлива
230 л

Запас воды
40 л

Рекомендуемая мощность
ПМ 115–300 л.с.

Категория RCD
«B/C» (6/7 чел.)

Основной упор в Parker Boats делают на модели с рубкой для отдыха и рыбалки

11 моделей

стеклопластиковых катеров с рубкой и без насчитывает существующая линейка Parker Boats



20 стран

охватывает дилерская сеть компании, и в любой из них владельцы катеров Parker могут получить квалифицированный сервис



Parker 800 Weekend

Эта флагманская модель линейки «выходного дня» прекрасно себя чувствует как на средиземноморском побережье Франции, так и в нашем умеренном климате. Остекление Parker 800 Weekend обеспечивает один из лучших в этом классе обзор, а крупные иллюминаторы и люк почти во всю крышу надстройки дают возможность превратить катер почти что в открытую лодку. Если погода оставляет желать лучшего, ситуацию спасает грамотно продуманный тент, который защищает пассажиров от ветра и брызг и при этом совершенно не портит внешний вид лодки, становясь логичным продолжением рубки.

Глубокий кокпит по площади легко может соперничать с таковым на 30-футовых спортивных круизерах. Вторым его плюсом является модульность и способность к транс-

формациям, которая, впрочем, на высоком уровне реализована и в ходовой рубке.

Верфь предусмотрела на этом семейном круизере довольно компактный, но полноценный выгороженный санузел с душем и дополнение к носовой каюте — нишу под палубой рубки. В дороге туда помещаются личные вещи пассажиров, а на стоянке это еще одно спальное место наряду с трансформируемым столиком, который опускается до уровня сидений, формируя широкую двухместную лежанку.

Лодка доступна в модификациях с подвесным или стационарным мотором. В случае 250-сильного подвесника владелец получает более быстрый и приемистый катер, а со стационарным дизелем Cummins QSD объемом 2,8 л (220 л.с.) судно разгоняется чуть медленнее, зато отличается экономичностью. Приятно, что прямой доступ к агрегату осуществляется через люк на транце, крышка которого одновременно служит сиденьем.

Длина
26 ф (7,90 м)

Ширина
10 ф (2,90 м)

Осадка
2 ф (0,48 м)

Водоизмещение
2200 кг (без мотора)

Запас топлива
230 л

Запас воды
78 л

Рекомендуемая мощность
250 л.с.

Категория RCD
«B/C» (6/8 чел.)

Parker и Askeladden давно стали равноправными партнерами



Parker 660 Pilothouse

Кокпит этого катера характеризуется «предельно открытой планировкой». Иными словами, там просто нет ничего, что могло бы помешать рыбакам быстро перемещаться от борта к борту, раскладывать снасти так, как им удобно, и в целом чувствовать себя на лодке свободно. Заметьте, что в кокпите вообще отсутствует релинг, за который в самый ответственный момент может что-то зацепиться: его функцию берет на себя высокий фальшборт. В носовой части, напротив, солидный «забор» из нержавеющей стали продублирован поручнями на крыше и у дверей рубки, так что переходить из кормы на нос не страшно даже на большой волне.

Не навязывая ничего лишнего в базовой комплектации, верфь предлагает широкий набор опций, куда входят всевозможные держатели для удильщ, второй пост управления и, например, дополнительные откидные сиденья в кокпите.

Как известно, аппетит у рыбака разыгрывается гораздо быстрее, чем у рыбы, и для походного перекуса на Parker 660 Pilothouse предусмотрены такие необходимые вещи, как мойка, место для компактной газовой плитки и холодильника. А если после обеда в отапливаемой, полностью закрытой от ветра рубке сморит сон, то можно завалиться в носовой «полукаюте».

Кстати, 660 Pilothouse при длине менее семи метров сертифицирован по категории «B/C» RCD, а это значит, что «малыш» достаточно крепок и готов побороться с волной высотой до 4 м.

Весомое доказательство качества производства — пятилетняя гарантия на корпус

Длина
22 ф (6,60 м)

Ширина
8 ф (2,50 м)

Осадка
1 ф (0,36 м)

Водоизмещение
1400 кг (без мотора)

Запас топлива
140 л

Запас воды
40 л

Рекомендуемая мощность
ПМ 115–150 л.с.

Категория RCD
«B» (6 чел.)



Parker 800 Pilothouse

Главный «рыбак» польской верфи выделяется в первую очередь тем, что у него отсутствует дверь в кормовой переборке и в рубку ведет сдвижная дверь из прохода по правому борту, который значительно расширен относительно левого. Все сиденья в кокпите, включая самое востребованное у рыбаков — центральное, моментально складываются заподлицо в высокий фальшборт, освобождая место для людей и трофеев. Кстати, от центрального сиденья можно отказаться, заменив его держателями для кранцев; в противном случае им всегда найдется место в одном из поистине гигантских рундуков под палубой, где можно также установить дополнительные топливные баки.

У Parker 800 Pilothouse достаточно серьезный основной пост управления, где многофункциональный дисплей дублируют расположенные на панелях над изогнутым

ветровым стеклом аналоговые приборы. Если не пожалеть немного денег и заказать побольше элементов из натурального дерева (например, тиковый стол в рубке), то по степени уюта и комфорта этот просторный катер может выйти далеко за рамки рыболовной лодки. Не последнюю роль в этом играет высота подволока в рубке (около 2 м!), компактный выгороженный санузел, панорамное остекление с двумя форточками и прозрачный люк с тонировкой в крыше.

Судно оборудовано исключительно подвесными моторами (один 300 л.с. или два по 150 л.с.) и обладает хорошими динамическими характеристиками: снаряженный катер с четырьмя пассажирами на борту уверенно преодолевает отметку 30 узлов. И да, если кормовая дверь в рубку для вас — дело принципа, Parker без проблем исполнит заказ с такой опцией.

Длина
26 ф (7,90 м)

Ширина
10 ф (2,90 м)

Осадка
2 ф (0,44 м)

Водоизмещение
2200 кг (без мотора)

Запас топлива
230 л

Запас воды
40 л

Рекомендуемая мощность
ПМ 300 л.с.

Категория RCD
«B/C» (6/8 чел.)

НА ВОЛГЕ



Где узнать, на что способна лодка, как не в родной акватории? Кто лучше владельца знает ее особенности?

Текст **Марина Бутусова**

Семиметровый катер с подвесником 150 л.с., и чтобы на борту было все для отдыха, да еще по доступной цене? Звучит как фантазия, но это реальность: компания Velvette Marine уже несколько лет успешно продает «семейный универсал» Velvette 23 Active Sedan, от сезона к сезону лишь совершенствуя детали. О том, что привлекает российских клиентов в совместной разработке казанской верфи и японской Yamaha Motor Co., мы поговорили с Александром, владельцем Velvette 23 AS.

Мы познакомились в Казани во время осенних тестов лодок Velvette Marine. В модельном ряду Velvette именно катер Александра приглянулся прессе больше всех: небольшой, юркий, он всегда оказывался в гуще событий, не норовя при этом на крутом вираже выронить за борт неосторожных фотографов вместе с дорогой аппаратурой.



Длина 7,094 ф (7,09 м)	Мощность ПМ до 200 л.с.	Спальных мест 2 + 2
Ширина 18 ф (2,55 м)	Запас топлива 260 л	Удаление (от берега) 5000 м
Вес (сухой) 1700 кг	Запас воды 50 л	Волна до 1,5 м

Velvette 23 AS, в отличие от близких по размерам спортивных моделей, наделен не только относительно высоким бортом, но и рубкой. Кроме того, лодка привлекала своим «семейным форматом»: небольшой камбуз (газовая плита, мойка), компактный галльон с душем, каюта и просторный кокпит — «мечта рыбака», где под пайолом есть глубокие рундуки и вместительный садок для живой рыбы...

— В Velvette 23 AS меня подкупила именно универсальность, — подтверждает наше впечатление Александр. — Это достойный катер и для рыбалки, и для прогулок. В однодневных походах можно отдыхать с комфортом впятером или вшестером. И на ночь расположиться есть где: как вариант — на борту в путешествии с ночевкой разместятся двое взрослых и двое детей; будет нормально, места и ресурсов хватит.



На полном ходу лодка уверенно совершает повороты на волжской волне и течения





Velvette 23 AS у Александра всего один сезон, с весны прошлого года. Но опыт богатый: до этого он владел Stingray 195 и Velvette 22. Когда выбирал лодку побольше, рассматривал соразмерного конкурента — Merry Fisher 645. Казанская модель победила по двум показателям: во-первых, на момент покупки уже начались скачки курса валют и зарубежный продукт заметно подорожал, во-вторых, по волжской воде Velvette 23 AS ходит куда как увереннее.

— У нас в Камском устье противная волна, резкая и короткая. Merry Fisher на такой гребенке лихо кувырало, а Velvette 23 AS отлично справлялась. Уже купив лодку, я не раз имел возможность убедиться, что сделал правильный выбор: в том самом Камском устье летом попали в шторм — и ничего! Если обладаешь определенными навыками управления кате-

↑
Простая по конструкции, но функциональная рулевая консоль с минимумом необходимых приборов и органов управления. Слева — вход в носовую каюту

ром в такой ситуации и понимаешь его возможности, на борту даже при волне в полтора метра безопасно и вполне комфортно.

Александр вообще очень спокойно говорит и о катере, и о жизни на борту. В отличие от тех, кто видит в лодке дорогую забаву, он отзывается о ней скорее как об автомобиле: не роскошь, но средство передвижения. Как и для автомобиля, для хорошей лодки нормально без сложностей в непогоду доехать до места назначения, преодолеть большое расстояние, когда люди на борту ощущают себя в безопасности... «Большое» путешествие было одно: из Казани в Самару. Оно заняло сутки туда и сутки обратно (с учетом шлюзования) и прошло без приключений: живописный маршрут на комфортабельной надежной лодке с устроенным бытом.

— На катере я почти как дома, — поясняет Александр. — Газовая плита позволяет готовить горячую еду, душ выручает, когда не удастся выкупаться, в рубке можно укрыться от ветра или солнца. На этом маршруте идеальные расстояния между городами: Ульяновск, потом Тольятти, и в каждом есть заправка. На моем катере вместительный бак на 260 литров; с моим мотором это 8–9 часов непрерывного хода. Конечно, возможны ситуации, когда топлива не хватит и найти его затруднительно, но у нас не настолько дикое место, чтобы такое случалось часто. Правда, после одного случая я все-таки держу на борту запасную канистру.

По волжской воде Velvette 23 Active Sedan ходит весьма уверенно

История вышла смешная. Вывели лодку на тест-драйв (товарищ Александра собирался купить аналогичную и хотел убедиться в ее воз-



Высокая рубка с крупноформатным остеклением, дающим хорошую обзорность. Люк на палубе — дополнительный свет и вентиляция в каюте



Рундуки в кокпите вмещают много всего, включая запасные батареи и кранцы

Перерыв во время тестовой программы; можно было уйти с судового хода и спокойно заняться рыбалкой

В Velvette 23 AS меня подкупила именно универсальность: это достойный катер и для рыбалки, и для прогулок



Широкий раскладывающийся диван в рубке — вполне удобное спальное место

Небольшой камбузный модуль в рубке у кормовой двери

Конфигурация стинки кормового дивана позволяет свободно поднимать мотор



Якорь

Для модели Velvette 23 AS в качестве опции предлагается якорный шпиль с дистанционным управлением, якорем массой 5 кг и якорной цепью длиной 25 м

возможностях), а дилер забыл залить бензин. При этом выяснилось, что датчик уровня топлива установлен неправильно: перепутали полярность, и стрелка показывала полный бак, хотя он был пустым. Бензин закончился ровно посередине Волги... Якоря не оказалось, и пришлось экипажу часа три дрейфовать, пока не подошла подмога с топливом.

Александра вполне устраивает скорость за 60 км/ч, которую лодка развивает с рекомендованным мотором в 150 л.с., как корпус с умеренной килеватостью 14° выходит на глиссирование даже с грузом и режет волну... К этому быстро привыкаешь: яхтенная жизнь в Казани течет довольно размеренно...

— Навигацию традиционно открываем в майские праздники, — продолжает Александр, — и на воде лодка остается до середины октября, в зависимости от погоды. Без путешествий за сезон у меня получилось накатать до 50 моточасов. Теоретически ходить можно и в ноябре — катеру ничего не сделается. Но заморозки могли повредить помпу двигателя, и мы решили не рисковать. На моем катере отопителя нет, но завод предлагает поставить бензиновые обогреватели-воздуходувки. Говорят, с такой системой в каюте тепло и при минусовых температурах.

Никакого дополнительного оборудования, кроме транцевых плит, я не заказывал: для всех моих нужд достаточно и базовой комплектации. Даже дополнительное остекление мой Velvette 23 AS получил почти случайно. Я отказался от люка

в крыше рубки — мне он казался нефункциональным. Но сообщил я об этом поздно — проем уже вырезали, и на верфи мне предложили за их счет установить дополнительное стекло в крыше. Получилось хорошо: детям нравится. Я переживал, что летом будет жарко, но тонировка защищает от избытка солнца: свет есть, но не печет.

На зиму Александр отдал свою лодку на завод — провести кое-какие доработки.

— Так, по мелочам поправляли, — поясняет он. — Плохо закрывалась дверь, кое-где уплотнитель стоял неаккуратно. Отдал на завод просто потому, что он ближе, а так все эти шероховатости, которые непременно выявляются после первого сезона, можно было устранить силами дилера. Лодка хороша всем, только вот садок для рыбы без откочки воды. К концу сезона у меня там скопилось изрядно ила, к тому же лишние 100 кг веса замедляют ход. Хотя, должен сказать, садок замечательный: не знаю, как на более долгий срок, но на сутки рыбу можно оставлять спокойно. В этом году мы совместно с заводом попробовали его модернизировать. Весной посмотрим, как всё работает... **MBY**



РАЗ, ДВА, ТРИ, ЧЕТЫРЕ, ПЯТЬ...

Тендеры — обычно это небольшие лодки, служащие для доставки пассажиров с яхты на берег, коротких прогулок, вспомогательных работ и пр. Но кто сказал, что маленькие лодки не заслуживают большого внимания?



Досье тендеров ZAR

МОДЕЛЬ	ZF-0	ZF-1	ZF-2	ZF-3	ZF-4
Длина, м/ф	3,05/10	3,35/11	3,65/12	3,95/13	4,50/15
Ширина, м/ф	1,80/6	1,88/6	1,98/6	2,05/7	2,20/7
Диаметр баллона, м	0,46	0,46	0,46	0,46	0,46
Вес (без ПМ), кг	180	210	260	290	420
Вместимость, чел.	4	5	6	7	9
Мощность ПМ, л.с.	40	40	60	70	100
Категория RCD	«С»	«С»	«С»	«С»	«С»



Модель тендера ZF-1. Тендеры ZAR предназначены для яхт длиной от 45–50 футов

При разработке лодок ZAR были оформлены четыре патента на изобретения, в том числе на обводы корпуса

Тот, кто к тендерам относится с пренебрежением, безнадежно отстал. Давно прошли времена, когда эти лодки воспринимались как ерундовые посудины, безропотно следующие на «веревочке» за яхтой. Нынче тендеры такие, что ими не грех и похвастаться, и если рядом стоят две одинаково шикарные яхты, то в «конкурсе красоты» может победить та, чей тендер круче.

В сегменте яхтенных тендеров есть свои фавориты. В число именитых брендов входит итальянский ZAR Formenti. На производстве неподалеку от Милана строят пять моделей: ZF-0, ZF-1, ZF-2, ZF-3, ZF-5. У этих лодок немало особенностей, благодаря которым они сумели отвоевать особое место на рынке многих стран.

СПЕЦИФИКА КОНСТРУКЦИИ

Дизайнеры предложили изящное решение: каждая модель линейки тендеров ZAR внешне очень похожа на остальные, разнятся они, в основном, размерами и некоторыми деталями. В то же время лодки кардинально отличаются от всех прочих RIB'ов и абсолютно узнаваемы — фирменный стиль не перепутаешь.

Первое — конструкция надувных баллонов: они установлены только вдоль бортов и в районе первой трети корпуса лекально с ним сопрягаются. При этом весь корпус, включая баллоны, опоясан эластичным прильником. Надувные элементы изготавливают из Orca

40

стран

охватывает дилерская сеть итальянской компании ZAR Formenti. Тендеры ZAR представлены на всех континентах планеты, есть они и в России

Нуралон — многослойного синтетического материала с покрытием из хайпалона (CSM), двумя слоями неопрена (CR) и слоем высокопрочной ткани между ними. Он обладает исключительной устойчивостью к истиранию, ультрафиолету и углеводородам, прочностью и долговечностью.

Далее — сам корпус, еще одно ноу-хау компании. При разработке лодок ZAR были оформлены четыре патента на изобретения, в том числе на обводы. Килеватый корпус с острыми ватерлиниями в носу, помимо продольных «сломов» (ребра жесткости) и реданов имеет своеобразные бортовые полутуннели-реверсоры, дающие динамическую разгрузку. На ходу такой корпус давит брызги, и в лодке сухо на любой скорости.

Продуманная компоновка тендеров предусматривает рулевую консоль у правого борта; небольшая приборная панель вмещает датчики подвесника и спортивный штурвал, рукоятка ДУ помещена на борту, рядом с сиденьем. Сидений с водоотталкивающим покрытием полно (даже у младшей модели вместимость четыре человека), под каждым есть рундук: чем лодка крупнее, тем их больше и они объемнее. Имеются поручни, а кокпит в носу можно преобразовать в «солнечный» лежак или динетту со столом по центру.

Благодаря всем этим внедрениям, как уже писал МВУ, все лодки ZAR (включая тендеры) — весьма любопытная ветвь развития типа RIB.



**ПЬЕРО
ФОРМЕНТИ,
владелец
ZAR Formenti**

Наши лодки — это продукт «Made in Italy», поэтому мы можем полностью гарантировать их качество

На тендерах ZAR стоят исключительно подвесные моторы

Верфь использует компьютерные технологии, 5-координатный фрезер для изготовления матриц (болванов), вакуумную инфузию, а каждая модель проходит серию строгих тестов. Но хочешь понять качество сам — загляни в отсеки. На выставке в Дюссельдорфе я сунул нос под крышки всех рундуков и могу доложить: качество стеклопластика отличное!

ДВИГАТЕЛЬ/ДВИЖИТЕЛЬ

Тендеры ZAR оснащаются исключительно подвесными моторами. Резоны — большая надежность по сравнению с водометными установками, сервис подвесников осуществляется по всему миру, мотор легко заменить, снять/поставить, шире выбор вариантов мощности. Чем больше сил, тем быстрее, но даже при умеренной мощности тендеры ZAR обладают достаточной скоростью.

У модели ZF-1 предельная мощность 40 л.с., максимальная загрузка — пять человек. По результатам теста с подвесным Suzuki DF25A (25 л.с., винт 10 × 10") на 6000 об/мин скорость достигла 20 узлов; регулировка положения мотора дала еще 100 об/мин и 1 узел. При небольшом волнении с двумя пассажирами лодка прытко разгоняется. Эргономика рулевой консоли отличная, лодка уверенно совершает маневры даже при резкой переключке руля. На крейсерских 10 узлах расход топлива составил около 4 л/ч: при топливном баке 25 л это дает запас хода более 60 миль. Интересно, что на полных оборотах расход 9 л/ч и запас хода немногим меньше.

ФУНКЦИОНАЛЬНОСТЬ

У тендеров, как и у всех прочих лодок, помимо скорости ценятся вместимость, устойчи-

↑
Модель тендера ZF-3. На снимке хорошо видны сложные носовые образования корпуса и место примыкания баллона к жесткому борту

↓
Модель тендера ZF-5. Обратите внимание на количество и конструкцию рундуков в кокпите: их шесть, включая якорный ящик в носу

вость, отсутствие брызг в кокпите, удобство посадки/высадки, хранения на борту и пр. Вместимость ZAR вопросов не вызывает: при довольно плотной посадке люди сидят комфортно — не так низко, как на некоторых моделях близких размеров, а эффективную защиту от брызг на волне обеспечивает геометрия корпуса. Любая лодка при большой загрузке может быть чувствительна к центровке, поэтому стоит следить за посадкой пассажиров и распределением груза.

Несмотря на заметную непохожесть конструкции, баллоны ZAR при входе в воду работают так же эффективно, как и на других RIB'ах, — в статике и динамике. Это оцениваешь и при посадке на борт, и в виражах. Да, на этой лодке ткнуться носом в борт яхты не удастся, поэтому швартоваться следует аккуратнее. Зато площадка на носу стеклопластикового корпуса упрощает сход на необорудованный берег: на нее ступить удобнее, чем на надутый баллон.

Осадка у тендеров с подвесным мотором больше, чем у оснащенных водометом, но водомет не застрахован от засасывания пульпы с камнями, что импеллеру вовсе не в радость. А подвесник на мелководье можно приподнять.

Что касается хранения на борту, все зависит от размеров яхты. Тендеры ZAR могут стоять на кормовой платформе и храниться в гараже: важно только правильно учесть габаритные размеры.

Тендеры, в основном предназначенные для доставки людей с борта на берег, на другую яхту и обратно, бывают разные. Но почему вы ездите на этом автомобиле, а не на том, что подешевле? Хороший тендер, как хорошие часы: время показывают и дешевые реплики, но во всем нужна гармония: тендер должен соответствовать яхте. На мировом рынке сформировался список брендов, чьи тендеры предпочитают ставить на люксовые яхты, и ZAR входит в их число. Хороших тендеров становится больше, их уже можно считать лодками самостоятельного значения... И если когда-нибудь я услышу детскую считалку «Раз, два, три, четыре, пять — вышел тендер погонять», мне лично будет приятно. MBV





SOCHI
YACHT SHOW

Выставка яхт и катеров
«SOCHI Yacht Show»
1-3 мая 2016 года



www.SochiYachtShow.ru

* Используются реальные фотографии с выставки «SOCHI Yacht Show 2015»



VLADIVOSTOK
BOAT SHOW
2016

20-22 МАЯ
ВОСЬМАЯ МЕЖДУНАРОДНАЯ
ВЫСТАВКА
КАТЕРОВ И ЯХТ
ЯХТ-КЛУБ «СЕМЬ ФУТОВ»
ВЛАДИВОСТОК

»»» → +7 (423) 257 88 88 EXPO.SFYC.RU ← «««



КОНСТРУКЦИЯ
При снижении веса судна почти вдвое и низком сопротивлении корпуса электротяга становится выгодной

ЭЛЕКТРИЧЕСКАЯ ПРОПУЛЬСИВНАЯ СИСТЕМА
Электромоторы 60–150 кВт сопряжены с днищевыми колонками

АККУМУЛЯТОРНЫЕ БАТАРЕИ
Стандартный набор батарей емкостью 84 кВт·ч позволяет лодке весь день двигаться без генератора, если солнце скрыто облаками

ГИБРИДНОЕ ДВИЖЕНИЕ
Для повышения скорости верфь применяет гибридную схему с маршевыми дизелями и электромоторами 20 кВт

ДВИЖИМЫЙ СОЛНЦЕМ

Компания Solarwave удачно реализовала технологию электродвижения на 62-футовой яхте.

Не проходит и месяца без того, чтобы на дорогах не появился новый электромобиль. Лидерами на этом поприще считаются Tesla, Nissan и BMW, а недавно в эксперименты с аккумуляторными батареями включился Volkswagen. А где полностью электрические круизеры? Разве не заманчиво двигаться по воде без шума и вибрации, не беспокоя соседей и не чадя выхлопом? В сегменте «малышей» уже появилось достаточно таких примеров, но почему никто не производит электрояхты? Ведь, например, «типовому» 60-футовику хватило бы и пары компактных моторов по 80 кВт (107 л.с.) от Nissan Leaf для движения в водоизмещающем режиме.

На самом деле, новаторская швейцарская компания Solarwave плотно работает в этом направлении и вот-вот спустит на воду электрокатамаран Solarwave 62. На всякий случай у него на борту стоит дизель-генератор, необходимый для увеличения автономности,



ХЬЮГО АНДРЕА

Я несколько месяцев водил электромобиль, и запас хода всегда вызывал беспокойство. Поэтому электрокатамаран с неограниченным запасом солнечного «топлива» и малым сопротивлением весьма привлекателен

а основной объем энергии для электромоторов и других систем судна вырабатывает фотоэлектрическая панель мощностью 15 кВт.

Хотя мы часто рассказываем о прогрессивных технологиях, которые на бумаге выглядят впечатляюще, тратить деньги на покупку первой оборудованной новой техникой лодки решаются только смельчаки, поскольку изобретения еще не проверены временем. Однако по отношению к данному проекту такая осторожность представляется излишней: Solarwave последние пять лет вдоль и поперек обкатывала рабочий прототип лодки, один из самых больших тестовых в яхтенной индустрии, о которых нам доводилось слышать.

Это не микромодель «для гурда», а вполне серьезный 46-футовый катамаран с максимально близкими к реальным бортовыми системами. И можно полагать, что на чуть более крупном серийном судне мы не столкнемся с какими-то совсем неприятными сюрпризами.

НОВЫЕ ПРИБОРЫ ДЛЯ МОРЯ

Яркий цветной экран
эхолота Garmin Striker
5dv с высоким
разрешением

Удобные
водозащищенные
кнопки на лицевой
панели прибора



Поворотное
крепление
с быстрьюемным
механизмом

К началу яхтенного сезона Garmin (США) обновила практически все линейки морских приборов и представила новое программное обеспечение.

Программный продукт Quickdraw Contours создает детальные карты глубин в реальном времени

GPS 73 вполне пригоден как основной навигатор и весьма неглоч в качестве резервного на судах с картплоттерами.

ЭХОЛОТЫ STRIKER

Новое семейство приборов Garmin STRIKER включает «комбайны» из эхолота и навигатора, оснащенные цветным экраном. Встроенный GPS-приемник позволяет запоминать трек, отмечать точки по маршруту и позже выводить на них пользователя.

Сами эхолоты стали полностью цифровыми и используют технологию частотной модуляции для получения более четких данных о рельефе дна и объектах в толще воды, включая рыб.

Младший в линейке STRIKER 4 имеет дисплей 3,5" и модуль CHIRP (частоты 50/77/200 кГц). Модификация STRIKER 4dv умеет работать в режиме CHIRP DownVu (260/455/800 кГц), что позволяет выводить картинку почти фотографического качества. Старшие модели 5dv и 7dv обладают широкоформатными экранами 5" и 7" соответственно, а «флагман» STRIKER 7sv наделен режимом сканирующего сонара бокового обзора (технология SideVu), что позволяет отображать объекты по бортам судна на расстоянии до 228 м.

Через дата-кабель пользователь может обмениваться треками и маршрутными точками с другими устройствами Garmin, а крепежный набор дает возможность установить любую модель на катер или надувную лодку.

GARMIN ECHOMAP

Очередное поколение приборов Garmin Echomap включает модели 42dv, 52dv, 72sv и 92sv. Все оборудованы цветным дисплеем с knobочным управлением, встроенным приемником ГЛОНАСС/GPS и предустановленным программным обеспечением Quickdraw Contours.

Основные изменения коснулись трансдьюсера и программного обеспечения, плюс появился порт NMEA2000 для получения информации от внешних датчиков. В базе эхолоты укомплектованы транцевым датчиком, но его можно заменить на трансдьюсер с режимом DownVu и SideVu. Для крупных яхт доступны датчики для монтажа в корпус.

Три старшие модели Echomap CHIRP имеют разъем для подключения трансдьюсера трехмерного сканирования Garmin Panoptix, позволяющий формировать объемные изображения дна и толщи воды. **MBV**

ИНТЕРНЕТ: www.garmin.ru



QUATIX 3

На смену популярным у яхтсменов-парусников часам Quatix пришла более универсальная модель Quatix 3.

Это не просто смарт-часы с возможностью персональной настройки интерфейса и установки дополнительных приложений. В часы добавили чип ГЛОНАСС, что сократило время поиска спутникового сигнала и повысило точность позиционирования. Портативное устройство имеет функцию вывода информации от совместимого морского оборудования Garmin, есть сигнализация дрейфа и счетчик пойманной рыбы. Участники регат оценят гоночный таймер с линией старта и помощью при лавировке. Наконец, часы могут работать как пульт ДУ для стереосистем марки Fusion.

Quatix 3 сопрягается со смартфонами на платформе iOS, Android или Windows, чтобы уведомлять владельца о новых сообщениях и вести учет активности днем и во время сна. В путешествиях по воде и суше будут полезны встроенные компас, альтиметр и барометр, дополненные специальными функциями для различных видов спорта — бега, гребли, плавания и пр.

GPS 73

Линейку карманных навигаторов Garmin пополнил прибор GPS 73, в основном предназначенный для небольших яхт и катеров без картплоттера. Устройство с контрастным монохромным экраном оснащено высокочувствительным GPS-приемником и позволяет отметить и сохранить до тысячи маршрутных точек плюс сотню треков. Главная особенность GPS 73 — при падении в воду прибор не тонет.

При относительно невысокой стоимости навигатор оснащен набором функций Garmin SailAssist для парусных гонок, определяет ожидаемое время прибытия в точку, отображает информацию о времени восхода/захода солнца и, что важно, поддерживает стандарт NMEA 0183, поэтому его можно подключать к компьютеру через USB-порт для обмена данными.

↑
Широкий экран формата 16:9 удобен для использования технологии SideVu



Quatix 3

В комплект смарт-часов входят кожаный ремешок для повседневного использования и второй, силиконовый, для моря и спорта

→
Разделенный экран Garmin Echomap dv позволяет одновременно видеть карту и эхолот

→ →
Разделенный экран эхолот HD-ID и DownVu



Тендер — бесценное дополнение к любой яхте. С ним можно исследовать мелкие бухты и заливы, высаживаться на берег, завозить концы и якоря, плюс он незаменим в экстремальных ситуациях.

Будучи столь удобным инструментом и полезной игрушкой, тендер легко может стать источником проблем. Несоблюдение элементарных правил обращения с ним грозит повреждением двигателя, неожиданным падением в воду или, что еще хуже, травмой от винта. Поэтому относитесь к вашему тендеру с любовью и вниманием, чтобы он оставался надежным, чистым и, главное, безопасным.

СПУСК НА ВОДУ

Даже маленькие тендеры на практике оказываются на удивление тяжелыми, так что будьте осторожны с ними при спуске на воду и возвращении на борт. На крупных лодках, как правило, есть вспомогательные механизмы: кран-балка, трап-сходня, лебедка или гидравлическая кутальная платформа. Но и с ними бывают проблемы, когда, например, концы запутываются между судном и тендером или подвесные моторы цепляются за все подряд выступающими частями.

Когда тендер оказался на воде, все становится проще: главное — его как следует пришвартовать, оставив достаточную длину швартова. Ежегодно люди теряют уйму тендеров просто потому, что не могут завязать правильный узел. Отправляясь на берег, хорошо иметь с собой противоугонное устройство вроде велосипедного, чтобы ваше транспортное средство не «увели».

Бывает, тендеры не используются неделями, поэтому, прежде чем спустить лодку на воду после долгого перерыва, полезна небольшая проверка.

ПРОВЕРКА ПЕРЕД СПУСКОМ:

- Убедитесь, что все, а не только бортовые баллоны надуты до нужного давления. Некоторые модели лодок имеют также надувную палубу и киль, которые требуется сдувать, чтобы лодка вошла в компактный гараж спорткрузера.
- Под воздействием солнца давление в баллонах растет; проверьте, исправны ли стравливающие клапаны и нет ли передуба.
- Не забудьте о дренажной пробке! Помните, что тендеры с самоотливным кокпитом, оборудованные сливными клапанами в корме, тоже немного подтекают.
- Не позволяйте воде накапливаться. На маленьких лодках даже небольшое ее количество может влиять на остойчивость.
- Проверьте запас бензина и его свежесть; если лодка долго не использовалась, он может утратить свои качества, что скажется на моторе (нагар на клапанах).
- На всякий случай возьмите с собой портативную водозащищенную VHF-радиостанцию.
- В тендере всегда должны быть весла и небольшой якорь.
- Положите все ценное: телефон, бумажник, ключи, очки — в небольшую водонепроницаемую пластиковую сумку.

О ЧЕМ НУЖНО ПОМНИТЬ:

- Надевайте спасательный жилет. Возможно, он не добавит вам грации, но имейте в виду, что из тендеров за борт людей выпадает больше, чем с палубы любых других судов.
- Используйте страховочный линь. На маленьких лодках лучше крепить его на ногу (мне удобнее под коленом). Не буду напоминать, насколько это важно: винт даже

ВАШ ТЕНДЕР

ВИДЕО



mby.com/cruise6





РЕСТОРАН НА ВЫСОТЕ

ТУНЕЦ С ПОМЕЛО И ЦУКИНИ
890 руб.



УЛ. ЛЬВА ТОЛСТОГО, 9
ГАЛЕРЕЯ «ТОЛСТОЙ СКВЕР», 10 ЭТАЖ
INFO & RESERVE 991 10 90
WWW.NAKRYSHE.PARUSA-SPB.RU



ТОЛЬКО СЫТЫМ ПОКОРЯЮТСЯ МОРЯ

РЕКЛАМА



— St-Petersburg —
PARUSA RMC

ПАНОРАМНЫЙ КАРАОКЕ-РЕСТОРАН



РИБАЙ СТЕЙК С ЦИТРУСАМИ
990 руб.



ЦЕНТРАЛЬНЫЙ ЯХТ-КЛУБ
ПЕТРОВСКАЯ КОСА, 9
INFO & RESERVE 929 928 3
WWW.PARUSA-SPB.RU

небольшого подвесного мотора может причинить серьезные травмы.

- Не перегружайте тендер. Конечно, всегда есть искушение уместить команду и все покупки разом, уложившись в один заход, но даже если вам это удастся, остойчивость лодки может быть нарушена. Если сомневаетесь, прочитайте в табличке на борту или транце данные о максимальной загрузке.
- Не превышайте допустимую мощность подвесного мотора. Да, это добавляет адреналина и скорости, но маленькие лодки легко становятся неуправляемыми при излишне мощных подвесниках. К тому же, в случае инцидента вы вряд ли встретите понимание в страховой компании.
- Носовой фалинь (трос, который крепится за носовой рым) должен быть короче лодки, чтобы он не наматался на винт, оказавшись в воде.
- Если вы собираетесь всего лишь прокатиться с яхты до берега, то фальшфейеры на борту явно будут лишними. А вот водонепроницаемая сумка или пакет для телефона не помешают. На случай, если вы утопите рацию.
- Высаживаясь в тендер с яхты, переносите свой вес осторожно. Удобно делать это с кормовой платформы, «съезжая» в лодку через баллон.

ВЫСАДКА НА БЕРЕГ

Эта процедура требует некоторой сноровки. Заранее оцените глубины, направление ветра и характер грунта. Песчаный берег — идеально; на гальке будьте аккуратнее, а контакта с чем-то более твердым лучше вообще избегать.

Будьте особенно осторожны при ветре с моря. В сочетании с волной он может подхватить корму тендера и опрокинуть

его при подходе к берегу. Также вам будет непросто вернуться с пляжа обратно на яхту.

Если есть возможность, у самого берега поднимите «ногу» подвесника и затащите тендер на сушу. Альтернатива — отдать якорь неподалеку и подойти к берегу кормой, вытравливая якорный конец, пока не станет достаточно мелко, чтобы пассажиры смогли сойти в воду. Затем подберите якорный конец, чтобы лодка была на плаву.

Водометные тендеры, например модели Williams Turbojet, идеальны в плане безопасности для людей. Однако на мелководье водометы легко могут засосать гальку или водоросли, что повредит импеллер.

ВОДНЫЙ СПОРТ

Большие и быстроходные тендеры вполне можно использовать и для развлечений: вейкбординга, катания на водных лыжах, «плюшках» и «бананах». Это отличное времяпрепровождение, но о некоторых моментах стоит помнить:

- Проверьте вашу страховку; не все полисы включают водный спорт.

Помимо рулевого, на борту всегда должен быть кто-то, кто следит за буксируемым.

- Наденьте спасательные жилеты.
- Еще раз: не забудьте про страховочный лить!
- Маленькими тендерами чертовски трудно управлять, когда за кормой крупный и тренированный воднолыжник.
- Осторожность необходимо проявлять при буксировке надувных конструкций. Их «пассажиры» не могут контролировать движение в поворотах, из-за чего скорость «банана» может превысить скорость лодки.

ПОД ЗАНАВЕС

Хорошая практика — по возвращении на яхту перекрыть подачу топлива или отсоединить бензобак, оставив двигатель включенным, чтобы дожечь остатки топлива в системе. Опреснение двигателя, корпуса и баллонов продлит срок их службы. При электрическом запуске подключите аккумулятор к зарядному устройству, чтобы к следующему разу он был в полной готовности. Удачи за штурвалом! МВУ

1. В этой сумке я храню все необходимое: фонарь, ручную VHF-радиостанцию, запасные ключи, страховочный лить, компактный фальшфейер и черпак. Также в нее удобно класть то, что легко выронить за борт, например телефон и бумажник.

2. Три ключевые вещи, о которых надо помнить, заводя тендер: пробка, переключатель аккумулятора и страховочный лить. Последний — важнее всего; чтобы не мешался, его можно крепить на ногу.

3. Залезая в тендер, переносите свой вес постепенно во избежание казусов.

4. Высадка с кормовой платформы на баллон — самый безопасный способ.

5. Распределяйте вес пассажиров равномерно, сохраняя нормальное положение тендера.

6. Будьте особенно осторожны на якорных стоянках вблизи других яхт. Люди могут быть не только на воде, но и под водой — многие любят нырять с маской. Кроме того, волна от вашего тендера может доставлять неудобства соседям.

7. Некоторые лодки, такие как эта Fairline Targa 62, имеют гидравлическую платформу для спуска и подъема тендера.



**МЫ УСТАНОВЛИВАЕМ
СТАНДАРТЫ**



www.grizzly-marine.ru

Санкт-Петербург, пр. Энгельса, 33,
ТМ «Светлановский»

Москва, ТЦ Dexter, 78-й км МКАД

+7 (812) 955-49-54



Общая площадь ангаров составляет 5000 м² при высоте потолков 14 м.

Зимой, в разгар работы, число постоянных и приглашенных сотрудников доходит до 30 человек

Новый самоходный судовой кран Ascot грузоподъемностью 220 тонн

БЕРЕЖНО ХРАНИМЫ

В наших краях, где яхты проводят на воде не более полугода, вопрос их зимнего хранения и обслуживания стоит особенно остро.

Осенью, когда птичьи стаи спешно собираются на юг, крупные яхты из Москвы, Санкт-Петербурга и сопредельных регионов начинают свой путь на север, чтобы встать на зимовку в одном из самых современных и хорошо оборудованных комплексов Балтики. Мы уже писали о финской компании Kotka Yacht Store, которая находится в одноименном городе с удобным транспортным сообщением между Санкт-Петербургом и Хельсинки, а теперь расскажем о том, что осталось за рамками предыдущей статьи (читайте МВУ №3/21, 2012).

Во-первых, следует сказать об исключительно профессиональном подходе к менеджменту. Владельцы яхт, заключающие контракты сроком на три-пять лет, получают уникальную возможность совмещать хранение, обслуживание и ремонт своей лодки. Важно, что организация процесса начинается задолго до того, как яхта встанет на кильблоки в отапливаемом эллинге. Еще в конце лета команда



Kotka Yacht Store принимает на хранение и ремонт яхты длиной до 40 метров

Длительные контракты дают экономию средств и особые условия

специалистов Kotka Yacht Store выезжает на судно, где бы оно ни находилось, и вместе с экипажем проводит сюрвейерский осмотр на предмет того, что необходимо исправить во время зимовки. В сентябре, после согласования ремонтной ведомости с владельцем, компания закупает все необходимые материалы и комплектующие, чтобы начать работу сразу после прихода яхты в Котку. Подобная схема не только экономит время зимой, но также позволяет избежать возможных рождественских задержек с поставками комплектующих, когда вся Западная Европа, где сезон заканчивается позже, массово встает на ремонт.

Опыт работы Kotka Yacht Store показывает, что ажиотаж среди владельцев, желающих поскорее получить свою яхту, начинается уже в середине апреля, когда в части акватории Финского залива еще даже не растаяли ледовые поля. Нередко капитанам приходится перегонять лодки по маршруту Котка — Санкт-Петербург, следуя в кильватере грузового судна, которому не страшны столкновения с дрейфующими льдинами. В годы, когда весна наступает поздно, Kotka Yacht Store даже привлекает ледокол для расчистки выхода из марины, чтобы как можно быстрее выпустить яхты. Разумеется, клиентам не приходится за это платить — они просто получают свои полностью подготовленные к навигации лодки точно в срок.

Во-вторых, нельзя не упомянуть гибкую ценовую политику компании. Около половины клиентов заключают длительные контракты и, однажды доверив свою яхту Kotka Yacht Store, получают за свою лояльность существенные скидки и могут даже не появляться в Финляндии — туда по мере надобности ездят их капитаны. Финны подходят индивидуально к каждому заказу, и если, например, общая стоимость ремонтных работ значительно превышает стоимость хранения, то последнюю могут существенно снизить. То же самое касается ситуаций, когда клиент меняет яхту на более крупную и получает возможность некоторое время хранить ее в рамках ранее заключенного договора — экономия может достигать 50%!

Летом активность в Kotka Yacht Store перемещается из ангаров в собственную прекрасно оборудованную марину New Port Kotka, которая расширяется год от года и вскоре превратится в настоящий яхтенный порт на 250 судов (тут могут швартоваться даже 50-метровые суперяхты!). Интересно, что ангары для зимнего хранения в Котке разрабатывались с учетом того, чтобы в летнее время иметь возможность оборудовать в них теннисные корты, закрытые ледовые катки и площадки для других видов спорта. В проекте даже участвовала компания Eastway Live — известный финский организатор развлекательных мероприятий. К сожалению, момент запуска комплекса пришелся на кризис 2008 года, когда спрос на такие услуги резко упал, и Kotka Yacht Store до сих пор не приняла ни одного фестиваля.

Но все впереди. В конце концов, устроить в эллинге концерт Leningrad Cowboys уж точно не сложнее, чем поставить туда 35-метровую суперяхту и провести полную ее обслуживание! **МВУ**



В Kotka Yacht Store спуск на воду яхт, даже крупных, занимает немного времени

Собственная страховка компании защищает зимующие в ее ангарах суда



ПЕРЕВОЗИМ ЯХТУ МОРЕМ

Хотя транспортный бизнес в наше время достаточно развит и существуют компании, занимающиеся именно перевозкой яхт и катеров, таких компаний ввиду сложной яхтенной специфики немного.

Своим опытом делится Александр А. Морозов, глава российского представительства международной транспортной компании Complete Marine Freight.

Доставка яхты морем — сложный и многоэтапный логистический процесс, по словам знатоков, «сравнимый с войсковой операцией». Самостоятельно организовать перевозку яхты ее владельцу практически невозможно: здесь требуются профессионалы со специальными знаниями — и в области морских перевозок, и в яхтенной сфере.

ВЫБОР КОМПАНИИ

Каждая из компаний, предоставляющих комплексные услуги по перевозке яхт морем, имеет свои сильные стороны. Одни могут предложить хорошие условия на маршрутах из Балтийского моря в Средиземное, другим привычнее такие направления, как Карибские острова и США. У компаний разный опыт, своя клиентура и репутация. При современных средствах связи не составляет труда направить сразу несколько запросов с указанием характеристик вашей яхты и планируемого маршрута, а затем сравнить полученные предложения. Ознакомьтесь с уже выполненными компанией перевозками: чем больше реализованных проектов, тем больше опыта и выше вероятность успешной доставки яхты к месту назначения. Оперативность выполнения заказа, соблюдение сроков и других условий играют не последнюю роль в этом бизнесе. А если представительство компании находится в вашей стране (или даже городе), повстречайтесь с менеджером, который займется перевозкой яхты, и выясните все детали за чашечкой кофе.

ПЕРЕСАЖИВАЙТЕСЬ В БИЗНЕС-КЛАСС!*

ЛЕТИМ БЫСТРО, ТИХО И ДАЛЕКО...

Новое поколение бензиновых двигателей:

- Выше динамика (до +15%)
- Меньше расход (до – 10%)
- Двойной контур охлаждения в стандартной комплектации
- Гарантия 2+3 года
- Дополнительная информация на сайте <http://volvopentanextgeneration.com>



*Для замены мотора — спрашивайте у официальных дилеров Volvo Penta.

При покупке нового катера — требуйте новые двигатели у бот-дилеров!

VOLVO PENTA

www.volvopenta.ru



↑
На таких
низкоосных
трейлерах крупные
яхты доставляют
по суше или к борту
судна-перевозчика

←
Ленточные стропы
расположены
на корпусе в строго
определенных
точках

→
Для перевозки яхт
изготавливают
специальные
кильблоки



НЕ ТОЛЬКО ФРАХТ

Цены, предложенные разными компаниями за транспортировку вашей яхты, могут существенно различаться. Одни перевозчики включают в конечную стоимость полный перечень услуг «под ключ», другие — только базовые услуги (фрагт, страховка). Фрагт — цена перевозки груза на борту транспортного судна, а полная стоимость транспортировки включает еще и погрузку на борт транспортировщика, стропы, кильблоки, услуги грузчиков, докеров, дайверов, портовые сборы и, как правило, страховку. Сравнивая предложения компаний, уточните, что входит в указанную сумму; иначе, стремясь сэкономить, вы рискуете остаться у причала в размышлениях, как и когда ваша яхта попадет на борт транспортного судна.

ДОКУМЕНТЫ

Убедитесь, что все регистрационные документы на яхту действующие, не просрочены, не требуют продления или перерегистрации и соответствуют таможенным правилам стран порта отправления и порта назначения. В последнее время таможенные органы и портовые власти стали более требовательными, поэтому лучше подстраховаться заранее. Помните: ответственность за надлежащее оформление таможенных документов лежит на владельце яхты.

Как говорят специалисты, перевозка яхт морем по сложности сравнима с войсковой операцией

ETA

За этой
аббревиатурой
стоит понятие
Estimated Time
of Arrival —
ориентировочное
время прибытия
судна в порт
назначения:
точные
цифры никто
гарантировать
не может

СУДА-ПЕРЕВОЗЧИКИ

Перевозки яхт морем осуществляются на судах типа Ro-Ro (ролкеры), контейнеровозах и судами Ro-Flo, напоминающими плавдоки. У каждого судна своя специфика погрузки, ограничения, особенности движения по маршруту, преимущества и недостатки. Все это можно узнать из разных источников, только владельцу яхты этим заниматься нет необходимости: заключив договор на доставку яхты с транспортной компанией, решение всех технических вопросов он поручает ей.

ПОДГОТОВКА К ТРАНСПОРТИРОВКЕ

Итак, компания, которая займется доставкой вашей яхты, выбрана, контракт на морскую перевозку внимательно изучен и подписан, инвойс оплачен, место на судне забронировано, дата погрузки известна. Поскольку перевозка яхты идет морским путем, ваша основная задача — **ВСЕ УБРАТЬ, ЗАФИКСИРОВАТЬ, ЗАКРЫТЬ**.

- По возможности защитите покрытие палубы (например, с использованием силиконового спрея) или закажите полную упаковку яхты термоусадочной пленкой.
- Перед погрузкой яхты осушите все баки (перевозчики берут яхты на борт только с пустыми баками).
- Если у корпуса вашей лодки есть места, на которые следует обратить внимание при погрузке, обязательно на них укажите.

ПОРТ ДУБРОВКА

Концептуальное, более элитное,
светлое, теплое, просторное
общезитие для катеров и яхт



www.PortDubrovka.ru • info@portdubrovka.ru
187340, РОССИЯ, ЛЕНИНГРАДСКАЯ ОБЛ. КИРОВСК,
НАБЕРЕЖНАЯ УЛ., 20 Б
+7 (812) 96-390-96,
+7 (812) 318-14-50,
+7 (812) 430-25-02



*Мы сохраняем
Вашу мечту*



- Закрепите на борту все, что может двигаться при транспортировке яхты.
- Задрайте все двери в каюты и люки, предметы в салоне надежно закрепите.
- Заберите ключи от лодки с собой или оставьте их старшему по погрузке или капитану судна-перевозчика.

ПОГРУЗКА

При погрузке яхты с воды в назначенное место следует прибыть заблаговременно: график погрузки всех яхт распisan по минутам, их грузят в определенной последовательности, и задержка с погрузкой одного судна может нарушить весь график. Яхта подходит к борту транспортировщика, стрела крана со стропами зависает над ней, докеры заводят стропы, а водолаз опускается под воду. Все работают синхронно, чтобы обеспечить правильное положение строп, исключить повреждения винто-рулевой группы и соблюсти балансировку яхты. После этого ее ставят на подготовленный кильблок и крепят стропами (во время рейса команда будет их регулярно проверять).

После отправления судна агент должен вас информировать о его движении и ориентировочной дате прибытия. Позицию судна также можно отслеживать самостоятельно в реальном времени по некоторым интернет-сайтам.

ВЫГРУЗКА И ПРИЕМКА ЯХТЫ

При выгрузке яхты проводятся те же операции, что и при погрузке, но в обратном порядке. Принимая яхту, внимательно осмотрите ее корпус на наличие повреждений; обычно перевозка страхуется от всех рисков, поэтому при обнаружении дефектов необходимо зафиксировать их и подать заявление в страховую компанию.

Транспортировка яхты — дело весьма серьезное, требующее специальных знаний



При установке строп на корпусе может понадобиться помощь водолазов



Яхты, установленные на палубе судна-перевозчика, готовы к транспортировке

Море — это стихия: в случае штормовой погоды или форс-мажорных обстоятельств дата прибытия судна может измениться



При погрузке яхты краном кранцы защитят корпус от случайного касания



Важно помнить, что море — это стихия: в случае штормовой погоды или форс-мажорных обстоятельств дата прибытия судна может измениться. В морской практике существует понятие ETA — Estimated Time of Arrival, или ориентировочное время прибытия, поскольку точные цифры никто гарантировать не может.

ВЫВОДЫ

Подводя итог вышесказанному, еще раз подчеркну, что транспортировка яхты — дело весьма серьезное, требующее специальных знаний и участия высококлассных специалистов. Выбрав компанию с опытом работы и высокой репутацией, можно быть уверенным в успехе всего предприятия. Но будьте терпеливы: море есть море... **МВУ**



БЕЖИМ ЗА ТЕХ, КТО НЕ МОЖЕТ

В ОДИН ДЕНЬ. В ОДНО ВРЕМЯ. ВО ВСЕМ МИРЕ.

8 МАЯ 2016 ГОДА
КОЛОМНА, КРЕМЛЬ, 14:00

ВСЕ СОБРАННЫЕ СРЕДСТВА БУДУТ НАПРАВЛЕНЫ НА ФИНАНСИРОВАНИЕ
ИССЛЕДОВАНИЙ В ОБЛАСТИ ЛЕЧЕНИЯ ТРАВМ СПИННОГО МОЗГА

ПРИМИ
УЧАСТИЕ!

GARMIN

WINGSFORLIFEWORLDRUN.COM



World Run – мировой забег



ГЛЯНЦЕВЫЙ МУСОР

Один из дней выставки яхтенного оборудования METS в Амстердаме был посвящен обсуждению утилизации стеклопластиковых судов. Проблема уже давно привлекает всеобщее внимание, и за последние годы в этом направлении дальше всех продвинулись Франция и Швеция.

В ЧЕМ ПРОБЛЕМА?

По оценкам Британской морской федерации (ВМФ), в Англии более 600 тысяч стеклопластиковых судов длиной свыше 2,5 м. Учитывая, что число покупателей конечно, и ежегодно они приобретают около 3000 новых лодок, старые надо куда-то девать.

ПОЧЕМУ БЫ ИХ ПРОСТО НЕ ТОПИТЬ?

Стеклопластик, как и многие другие синтетические материалы, может представлять опасность для окружающей среды, особенно когда распадается на частицы и попадает в трофические цепочки. Недавно шведские ученые выяснили, что для полного естественного разложения стеклопластика требуется около 25 тысяч лет.

ПОЧЕМУ ЯХТЫ ТРУДНО УТИЛИЗИРОВАТЬ?

Металл и древесину легко утилизировать или использовать повторно, а вот со стеклопластиком все не так. Использование его в качестве строительного материала оказалось экономически невыгодным. Теоретически стеклопластиком можно «топить» теплоэлектростанции, но для того чтобы при его сгорании не выделялись токсичные газы, температура в печах должна достигать 12 000 °С, тогда как большинство промышленных установок рассчитано всего на 1300 °С. Единственная ТЭЦ, пригодная для утилизации стеклопластика, находится в Германии, и доставка туда старых судов уже сама по себе делает процесс экономически бесперспективным.

КТО ЛИДИРУЕТ В ЭТОЙ ОБЛАСТИ?

Французская ассоциация APER утилизирует яхты с 2009 года, а шведская компания Båtskroten работает еще дольше. В период 2007–2008 гг. там утилизировали всего 20 лодок, но потом дело пошло быстрее. Получив правительственный грант в размере более € 100 000, компания совместно с крупнейшим шведским игроком этого рынка Stena Recycling создала национальную сеть по утилизации яхт. За семь лет Båtskroten утилизировала 320 судов. Сейчас идут переговоры с ассоциацией производителей SweBoat, чтобы привлечь к решению проблемы яхтенную индустрию.

«SweBoat заинтересована урегулировать этот вопрос до того, как правительство начнет принимать законы, — поясняет Мария Риндстам, одна из основателей Båtskroten. — Мы вышли на контакт с производителями и хотим утилизировать столько лодок, сколько возможно».

А ЧТО ВЕЛИКОБРИТАНИЯ?

В данный момент у англичан нет аналогов APER и Båtskroten. Boat Breakers (Саутгемптон) — единственная компания, занятая утилизацией судов. Там готовы перерабатывать многие компоненты,

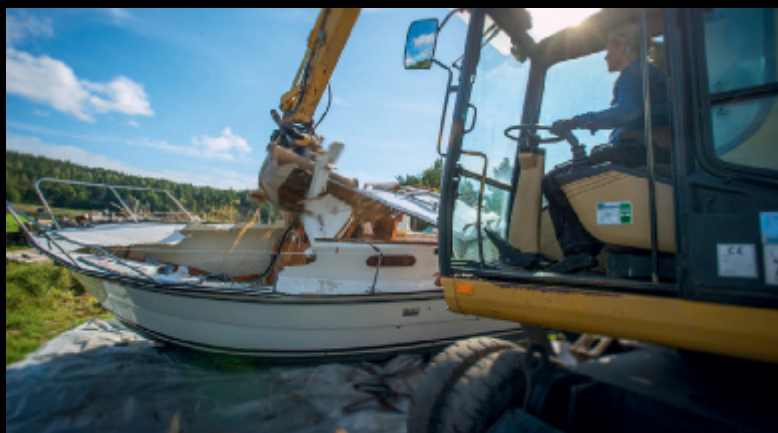

В Англии стоимость утилизации старых яхт достигает £ 350 за тонну

однако остатки яхт все равно отправляют на свалку.

«Мы работаем по жестким правилам Министерства окружающей среды, и утилизировать пришедшую в негодность лодку очень дорого», — говорит Стив Франкланд, управляющий директор Boat Breakers.

Компании приходится платить £ 135 за каждую тонну отходов, которая уходит на свалку, поэтому стоимость утилизации старых яхт достигает £ 350 за тонну. По словам представителя ВМФ, они постоянно следят за ситуацией и общаются по этому вопросу с коллегами из других стран.

ЧТО МОЖНО СДЕЛАТЬ?

Основная проблема состоит в том, чтобы сделать утилизацию более выгодной. Båtskroten берет порядка £ 200 за тонну, однако в эту стоимость не включена перевозка. Мария Риндстам отмечает, что большая часть их клиентов выбирает утилизацию

из-за ответственности за окружающую среду. Чтобы оставаться на уровне рентабельности, компании необходимо ежегодно перерабатывать более 300 яхт, а для заметного сокращения «запаса» старых лодок в стране это число должно быть по крайней мере в семь раз больше.

В то же время Стив Франкланд уверен, что более внимательно к проблеме должны относиться и на другом конце потребительской цепочки.

«Страховщикам необходимо взимать «погребальный налог» в размере минимум £ 30 в год, как это делается в США», — утверждает он.

Саймон Боуэн, управляющий директор страховой компании Panpaenius, напротив, считает, что проблема гораздо шире и не может быть решена только за счет страховки. По его мнению, прежде всего необходимо найти оптимальный способ утилизации стеклопластика или придумать, как использовать его повторно. **МВУ**

ТЕПЕРЬ

ТРИ

МАМАЛЫГИ

Вкусно везде!

Caucasian home cooking

МАМАЛЫГА



ПР. ЭНГЕЛЬСА, 27 | ЛЕНИНСКИЙ ПР., 84/1 NEW | КАЗАНСКАЯ УЛ., 2

ЕДИНЫЙ ТЕЛЕФОН GINZA PROJECT: + 7 (812) 640-16-16

ROMEA

ПРОДАЖА & ЧАРТЕР

ДЛИНА	81.8 м
ВЕРФЬ	Abeking & Rasmussen
ГОД	2015
СКОРОСТЬ	16 узлов
КАЮТЫ	7
ГОСТИ	12
КОМАНДА	23
ЦЕНТРАЛЬНЫЙ АГЕНТ	
ЦЕНА	ПО ЗАПРОСУ*



MANIFIQ

ЧАРТЕР

ДЛИНА	40.5 м
ВЕРФЬ	Mondo Marine
ГОД	2010
СКОРОСТЬ	17.5 узлов
КАЮТЫ	5
ГОСТИ	10
КОМАНДА	8
ЦЕНТРАЛЬНЫЙ АГЕНТ	
ЦЕНА	145 000 ЕВРО*



ASTRA

ЧАРТЕР

ДЛИНА	55 м
ВЕРФЬ	Amels
ГОД	2014
СКОРОСТЬ	15.5 узлов
КАЮТЫ	5
ГОСТИ	11
КОМАНДА	13
ЦЕНТРАЛЬНЫЙ АГЕНТ	
ЦЕНА	275 000 / 295 000 ЕВРО*



...
MONACO +377 97 98 38 80 • **MOSCOW** + 7 985 99 77 300 • IMPERIAL-YACHTS.COM
ERMANN PALACE, 27 BOULEVARD ALBERT 1ER, MC 98000 MONACO





IMPERIAL

YACHT MANAGEMENT • NEW CONSTRUCTION • SALE & PURCHASE • CHARTER

Princess 85MY (ref. 025), 2010**2 250 000 EUR**

Длина	25.93 м	Двигатель	MTU 12V2000 M93 (2 x 1800 л.с.)
Ширина	6.3 м	Наработка	1200 м/ч
Осадка	1.65 м	Каюты	6

Яхта в отличном состоянии. Не растаможена. Находится в Риме.

Princess 21M (ref. 089), 2008**1 480 000 GBP****СПЕЦПРЕДЛОЖЕНИЕ**

Длина	21.56 м	Двигатель	MAN V12 1360 CRM (2 x 1360 л.с.)
Ширина	5.55 м	Наработка	1800 м/ч
Осадка	1.57 м	Каюты	5

Яхта в отличном техническом состоянии. Растаможена. ГИМС. Находится в Москве.

Princess V65 (ref. 513), 2006**700 000 EUR**

Длина	20.33 м	Двигатель	MAN V12 CRM (2 x 1360 л.с.)
Ширина	5.08 м	Наработка	1260 м/ч
Осадка	1.3 м	Каюты	3 + 1

Яхта в отличном состоянии. Не растаможена. Находится в Монако.

Sunseeker 62 Predator (ref. 008), 2008**980 000 EUR****СПЕЦПРЕДЛОЖЕНИЕ**

Длина	19.6 м	Двигатель	MAN V10 (2 x 1100 л.с.)
Ширина	5.0 м	Наработка	560 м/ч
Осадка	1.54 м	Каюты	3 + 1

Яхта в отличном состоянии. Растаможена. ГИМС. Находится в Москве.

Princess 58 (ref. 021), 2007**40 000 000 RUB**

Длина	17.83 м	Двигатель	Volvo Penta D12 (2 x 775 л.с.)
Ширина	4.83 м	Наработка	935 м/ч
Осадка	1.27 м	Каюты	3 + 1

Яхта растаможена. Находится в Санкт-Петербурге.

Azimut 55 (ref. 006), 2006**330 000 EUR**

Длина	17.51 м	Двигатель	2 x Caterpillar (2 x 710 л.с.)
Ширина	4.82 м	Наработка	950 м/ч
Осадка	1.2 м	Каюты	3 + 1

Яхта растаможена. Находится в Москве.

РЕКЛАМА



000 «Яхт-трейд»
 Москва, Ленинградское шоссе, 39
 тел.: + 7 (495) 727 11 00, + 7 (985) 201 01 01
www.nordmarine.ru, brokerage@nordmarine.ru

ПРОДАЖА | TRADE IN

Указанная в макете информация не является коммерческим предложением. Точную стоимость и комплектацию яхт уточняйте у представителей компании.

Princess 68 (ref. 011), 2015

1 910 000 GBP



Длина	21.25 м	Двигатель	CAT C18A (2 x 1150 л.с.)
Ширина	5.38 м	Наработка	0 м/ч
Осадка	1.58 м	Каюты	4 + 1

Яхта новая. Не растаможена. Находится в Монако.

Ferretti 690 Altura (ref. 007), 2007

990 000 EUR



Длина	21.0 м	Двигатель	MTU 1218 CR (2 x 1218 л.с.)
Ширина	5.5 м	Наработка	2100 м/ч
Осадка	1.73 м	Каюты	3 + 1

Яхта в отличном состоянии. Растаможена. ГИМС. Находится в Москве.

Princess 60 (ref. 040), 2013

950 000 EUR

СПЕЦПРЕДЛОЖЕНИЕ



Длина	18.61 м	Двигатель	Caterpillar C18A (2 x 900 л.с.)
Ширина	4.83 м	Наработка	350 м/ч
Осадка	1.27 м	Каюты	3 + 1

Яхта в отличном состоянии. Находится в Средиземноморье под флагом Британии.

Van Der Heijden 1700 Dymanic (ref. 007), 2007

600 000 EUR



Длина	18.50 м	Двигатель	Volvo Penta D6 (1 x 335 л.с.)
Ширина	4.98 м	Наработка	370 м/ч
Осадка	1.3 м	Каюты	3

Яхта в отличном состоянии. Растаможена. ГИМС. Находится в Москве.

Princess 43 (ref. 601), 2014

559 000 GBP



Длина	14.5 м	Двигатель	Volvo D6-435 (2 x 435 л.с.)
Ширина	4.25 м	Наработка	30 м/ч
Осадка	1.14 м	Каюты	2

Яхта новая. Не растаможена. Находится во Франции.

Princess 42 (ref. 417), 2012

495 000 USD



Длина	13.48 м	Двигатель	Volvo Penta D6, (2 X 435 л.с.)
Ширина	4.14 м	Наработка	450 м/ч
Осадка	1.09 м	Каюты	2

Состояние новой яхты. Растаможена. ГИМС. Находится в Москве.



Saluzi

69 м | Austal | 2003, рефит 2014
Стоимость аренды в неделю 440 000 евро

Размещение: 32 гостя в 16 каютах
Команда: 32 человека



H

42.6 м | Benetti | 2015
Стоимость аренды в неделю от 150 000 евро

Размещение: 10 гостей в 5 каютах
Команда: 8 человек

BURGESS

СТРОИТЕЛЬСТВО | ПРОДАЖА | АРЕНДА | УПРАВЛЕНИЕ

Для получения дополнительной информации об этих и других яхтах из флота BURGESS, доступных для продажи и аренды, Вы можете связаться с нашим офисом в Москве.

Odessa



48.8 м | Christensen | 2008, рефит 2015
Стоимость аренды в неделю от 217 000 евро

Размещение: 12 гостей в 6 каютах
Команда: 10 человек



Solaris

ПРОДАЖА



40.2 м | Princess | 2014
Стоимость аренды в неделю от 140 000 евро

Размещение: 12 гостей в 6 каютах
Команда: 8 человек

Москва

Ермолаевский переулок, дом 5, стр. 1

Тел.: +7 499 220 2402

www.burgessyachts.ru

moscow@burgessyachts.com

Идеальное состояние! Рефит 2014 г.



FERRETTI NAVETTA 28



+7 (921) 961 98 24; +7 (812) 702 47 70

Год постройки 2001, Рефит 2014, Длина 27,45 м, Ширина 7,00 м, Осадка 2,06 м, Двигатели 2 x MAN D2848 LE 4038V 800 hp/diesels, Крейсерская/Максимальная скорость 12/14 узлов Место стоянки Испания, Флаг Мальта Цена 1 950 000 EUR включая налог

ЛЕГЕНДАРНЫЙ BANDIDO 90

ЛУЧШАЯ LONG RANGE ЯХТА

Дальность плавания — 4500 морских миль

+7 (921) 961 98 24; +7 (812) 702 47 70

Год постройки 2011 Длина 27,9 м Ширина 7,7 м Двигатель MAN 2 x 882,6 кВт (= 1.200,00 ЛС) Материал корпуса сталь Место стоянки Испания, Цена ~~4 950 000~~ 4 000 000 EUR включая налог (EU)

BANDIDO 75

+7 (921) 909 56 55; +7 (812) 702 47 70

Год постройки 2012 Длина 23,77 м Ширина 6,60 м Двигатель MAN 2 x 411,9 кВт (= 560 ЛС) Место стоянки Италия, Цена 2 600 000 EUR

”Бритиш Рейсинг Грин”, Mercruiser 502 ”BIG BLOCK”



Hydrolift S-24R

Год постройки 2011 **Длина** 7,70 м **Ширина** 2,10 м
Двигатели Mercruiser MAG 502 (бензин), 430 л.с.
Место стоянки Россия, регистрация ГИМС
Цена € 160 000

Ограниченная серия (всего пять в мире!)



Hydrolift S-24 Platinum

Год постройки 2011 **Длина** 7,7 м **Ширина** 2,1 м
Двигатель Yanmar 6LPA-STZP2 310 л.с.
Место стоянки Санкт-Петербург, регистрация ГИМС
Цена € 165 000



Hallberg Rassy 372

Год постройки 2013 **Длина** 11.35 м **Ширина** 3.6 м **Осадка** 1.99 м
Место стоянки Финляндия
Цена € 315 000

В использовании всего 3 сезона!



Elling E4

Год постройки 2008 **длина** 14,95м., **ширина** 4,25м.,
осадка 1,20 м **Двигатели** Volvo Penta D9 575HP
Место стоянки Майорка **Цена € 300 000 (флаг BVI)**



SARGO 31

Год постройки 2014 **Длина** 9,7 м **Ширина** 3,2 м
Двигатель Volvo Penta D6-370 DP
Место стоянки Санкт-Петербург, регистрация ГИМС
Цена € 330 000

Уникальная комплектация!



Storebro 410 Commander

Год постройки 2007 **Длина** 12,5 м **Ширина** 3,9 м
Двигатели 2 x Volvo Penta D6 370 HP
Место стоянки Финляндия
Цена € 315 000

197022, Россия, Санкт-Петербург,
Песочная наб., 18, литер А, пом. 5Н,
+7 (812) 702 47 70
info@jonacor-marine.ru
www.jonacor-marine.ru



АРЕНДА ПАРУСНЫХ КАТАМАРАНОВ

WWW.YACHTVOYAGE.RU

тел. +7 495 721 4979



3
собственных базы



40+ яхт
в собственности



100
направлений

Майорка | Сардиния | Черногория



Совершенно новая экспедиционная 65-футовая голландская яхта ELLING E6 «ЗАТОЧЕННАЯ» ПОД КРУГОСВЕТУКУ!!!

Мировая премьера 9–10 мая 2016 г. в Амстердаме

Во время презентации будет действовать специальный прайс-лист на яхты Elling E6 поставки январь-май 2017 г.; кроме того, Заказчики смогут спланировать свое участие в кругосветном плавании в составе дивизиона яхт E 6 под эгидой верфи — строителя.

Специальный прайс-лист ELLING E6

(указана экспортная цена на верфи)

1.450.000 € - стандартная комплектация, включающая:

- Главный двигатель Volvo Penta D13900л.с., скорость 18 узлов,
- Вспомогательный полностью автономный двигатель Volvo Penta D275л.с., скорость 7 узлов,
- Пятилопастной винт (для комфортного хода во всех режимах), складной винт у вспомогательного двигателя,
- Носовое и кормовое электр. подруливающие устройства,
- Якорная электр. лебедка с 2 постами + якорь и цепь,
- Гараж для тендера с электро-гидравлическим приводом двери, спуско-подъемное устройство,
- Генератор Onan 11 кВт, Инвертор 3,5 кВт,
- 6х200Ач сервисные батареи + отдельные стартовые батареи,
- Навигационное оборудование Raymarine: GPS картплоттер, радар, автопилот с ДУ, АИС, радиостанция, кормовая телекамера и др.,
- Окраска корпуса любым цветом,
- Палуба – тиковое покрытие, Сдвижная крыша ходовой рубки с электроприводом и пневмо-уплотнением,
- Безопасное лерное ограждение 80 см,
- Двойное остекление ходовой рубки+ жалюзи,
- Тент Bimini над кокпитом,
- Плита, духовка/микроволновая печь, холодильник, морозильник, вытяжка,
- Посудомоечная машина,
- Винный погреб, встроенный сейф,
- Стиральная машина с сушилкой,
- Интерьер из массива вишни,
- 2 просторных салона,
- Выдвижной широкоформатный телевизор с антенной + Стерео оборудование,
- 3 двухместных каюты с отдельными сануздами,
- Душ на купальной платформе (гор/хол. вода),
- Сдаточный пакет: 800л топлива, защита от осмоса, необрастающее покрытие днища.

Опции:

- | | |
|--|---------|
| • Центральное водяное отопление с радиаторами во всех каютах и с/у | 24.500€ |
| • Полный климат контроль во всех помещениях | 48.000€ |
| • Интегрированный гидравлический трап-сходня в корме | 19.800€ |
| • Жилой блок для шкипера с отдельными входом, душем и туалетом | 12.800€ |
| • Гироскопический стабилизатор качки нового поколения «Seakeeper 9000» | 80.000€ |

Подробности на сайте «Адвентор Яхтс»
www.elling-yachting.ru, и по тел.: 8 (985) 998-38-34

В роду океанских яхт ELLING долгожданное пополнение – новый флагман E6

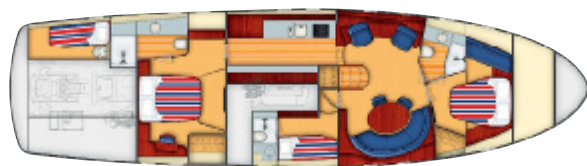

E6



Легендарный голландский бренд ELLING – это:

- Категория мореходности Евросоюза – «А» Ocean, неограниченный район плавания (проверено в безостановочных трансатлантических переходах);
- Остойчивость и надежность спасательного судна (проверено многочисленными испытаниями, в т.ч. переворотом яхты E4 на 360 градусов);
- Запасы хода 1400–2400 миль для E 3 и E 4, 3000 миль для E 6; скорость до 18 узлов;
- Концепция силовых агрегатов 1 + 1 (1 главный + 1 вспомогательный ходовой дизель);
- Полностью армированный кевларом (Twaron®- Kevlar®) стеклопластиковый корпус, – это значительно повышает общую и местную прочность судна;
- Размерения в футах модельного ряда Elling: E 3–45; E 4–49; E 6(new) – 65.

**Колоссальный многолетний опыт известной верфи Neptune Marine –
за 40 лет построено ок. 1000 яхт Neptuneus и более 300 яхт Elling.**

www.elling-yachting.ru



Компания «ADVENTOR YACHTS» торговый партнер “Neptune Marine”,
эксклюзивный дилер моторных яхт «Elling» в России и СНГ.
г. Москва, 119571, пр. Вернадского, 92, секц. А3 - 220,
Тел.: +7 (495) 998-38-34, +7 (906) 039-77-34
Тел./факс/автоответчик +7 (495) 780-80-27
E-mail: elling345@mail.ru, elling-info@yandex.ru

ВСЕ КАТЕРА НОВЫЕ И ИМЕЮТСЯ В НАЛИЧИИ

Grandeza 40 Fly



от € 577 130

Длина 12,30 м, ширина 3,95 м, осадка 1,50 м, вес 9500 кг, двигатели 2 × Volvo Penta D6 по 370 л.с., топливный бак 920 л, бак для воды 275 л, пассажироместность 12 чел. Комплектация по запросу.

Grandeza 39 CA



от € 564 770

Длина 11,95 м, ширина 3,95 м, осадка 1,50 м, вес 9000 кг, двигатель 2 × Volvo Penta D6 по 370 л.с., топливный бак 920 л, бак для воды 275 л, пассажироместность 12 чел. Комплектация по запросу.

Grandeza 33 OC



от € 499 740

Длина 10,03 м, ширина 3,23 м, осадка 1,20 м, вес 8200 кг, двигатели 2 × Volvo Penta D3 по 220 л.с., топливный бак 490 л, бак для воды 120 л, пассажироместность 8 чел. Комплектация по запросу.

Grandeza 31 OC



от € 295 630

Длина 9,43 м, ширина 3,18 м, осадка 1,20 м, вес 4400 кг, двигатель Volvo Penta D6 330 л.с., топливный бак 510 л, бак для воды 110 л, пассажироместность 8 чел. Комплектация по запросу.

Grandeza 29 WA



от € 236 960

Длина 8,94 м, ширина 3,18 м, осадка 1,20 м, вес 4100 кг, двигатель Volvo Penta D6 330 л.с., топливный бак 510 л, бак для воды 120 л, пассажироместность 8 чел. Комплектация по запросу.

Grandeza 27 OC



от € 164 630

Длина 8,30 м, ширина 2,85 м, осадка 1,00 м, вес 3000 кг, двигатель Volvo Penta D4 300 л.с., топливный бак 265 л, бак для воды 74 л, пассажироместность 8 чел. Комплектация по запросу.

Grandeza 26 CA



от € 142 000

Длина 7,60 м, ширина 2,70 м, осадка 1,10 м, вес 2500 кг, двигатель Volvo Penta D4 225 л.с., топливный бак 220 л, бак для воды 55 л, пассажироместность 6 чел. Комплектация по запросу.

Grandeza 23 S



от € 80 800

Длина 6,96 м, ширина 2,48 м, осадка 1,00 м, вес 1950 кг, двигатель MerCruiser 4,3 MPI, топливный бак 157 л, бак для воды 10 л, пассажироместность 6 чел. Комплектация по запросу.

Marino 27 APB



от € 263 160

Длина 8,20 м, ширина 2,90 м, осадка 1,00 м, вес 3200 кг, двигатель Volvo Penta D4 300 л.с., топливный бак 295 л, бак для воды 50 л, пассажироместность 8 чел. Комплектация по запросу.



Эксклюзивный дистрибьютор в России
Москва | +7 (985) 995-43-33
Санкт-Петербург | +7 (919) 995-43-33
Тверская область, Завидово | +7 (916) 995-43-33
salon@grandmarine.ru
www.grandmarine.ru



ВСЕ КАТЕРА НОВЫЕ И ИМЕЮТСЯ В НАЛИЧИИ

Anytec 860 SPD



€ 88 140

Длина 8,86 м, ширина 2,6 м, осадка 0,65 м,
вес 1800 кг, двигатель 300–600 л.с.,
топливный бак 400 л,
пассажировместимость 8 чел.,
скорость 40–59 узлов.

Anytec 747 CAB



€ 71 820

Длина 8,08 м, ширина 2,55 м, осадка 0,55 м,
вес 1370 кг, двигатель 150–300 л.с.,
топливный бак 350 л,
пассажировместимость 8 чел.,
скорость 25–50 узлов.

Anytec 750 SP



€ 51 000

Длина 8 м, ширина 2,32 м, осадка 0,55 м,
вес 1370 кг, двигатель 150–350 л.с.,
топливный бак 350 л,
пассажировместимость 8 чел.,
скорость 30–59 узлов.

Anytec 622 SPD



€ 48 280

Длина 6,76 м, ширина 2,26 м, осадка 0,50 м,
вес 880 кг, двигатель 90–200 л.с.,
топливный бак 170 л,
пассажировместимость 8 чел.,
скорость 30–50 узлов.

Anytec 530 SPF



36 000

Длина 5,74 м, ширина 2,10 м, осадка 0,47 м,
вес 880 кг, двигатель 90–115 л.с.,
топливный бак 170 л,
пассажировместимость 5 чел.,
скорость 25–39 узлов.

Anytec 530 SPD



от € 32 630

Длина 5,74 м, ширина 2,10 м, осадка 0,47 м,
вес 690 кг, двигатель 60–115 л.с.,
топливный бак 90 л,
пассажировместимость 5 чел.,
скорость 25–39 узлов.

Finnmaster 61 HT



от € 43 290

Длина 6,01 м, ширина 2,30 м, осадка 0,80 м,
вес 880 кг, двигатель подвесной 80–150 л.с.,
топливный бак 147 л,
бак для воды 10 л,
пассажировместимость 6 чел.

Finnmaster 61 CA



от € 42 940

Длина 6,01 м, ширина 2,30 м, осадка 0,80 м,
вес 890 кг, двигатель 80–150 л.с.,
топливный бак 130 л,
бак для воды 10 л,
пассажировместимость 6 чел.

Finnmaster Pilot 7.0



от € 40 930

Длина 6,60 м, ширина 2,50 м, осадка 0,90 м,
вес 1350 кг, двигатель 90–150 л.с.,
топливный бак 139 л,
бак для воды 40 л,
пассажировместимость 7 чел.



Эксклюзивный дистрибьютор в России
Москва | +7 (985) 995-43-33
Санкт-Петербург | +7 (919) 995-43-33
Тверская область, Завидово | +7 (916) 995-43-33
salon@grandmarine.ru
www.grandmarine.ru



JACAVO 1800 FLY ^{1994 г.}
€ 198 000

Место стоянки **НИДЕРЛАНДЫ**
Длина **18,26 М**
Ширина **5,26 М**
Осадка **1,3 М**
Количество кают **4**
Двигатель
2 x MERCEDES, 230 Л.С.
Наработка **700 МОТОЧАСОВ**



КОММЕНТАРИИ ВЛАДЕЛЬЦА

- Состояние новой яхты
- Количество кабин – 3
- Просторный флайбридж
- Водный резервуар – 3 500 Л

Владимир (Санкт-Петербург)
+7 921 940 07 09
malutin@b-s-p.ru

Евгений (Дальний Восток)
+7 914 543 44 27
evg2812@gmail.com



SELENE 54 ^{2014 г.}
€ 1 100 000

Длина **18,24 М**
Осадка **1,75 М**
Количество кают **3**
Количество санузлов **2**
Количество душевых **2**
Запас воды **1510 Л**
Запас топлива **5680 Л**
Двигатель **405 Л.С.**

+7 921 967 38 43 (СПб)
+357 99 638 450 (Кипр)

NORDHAVN 86 ^{2008 г.}
\$ 6 500 000

Длина **23,50 М**
Осадка **2,24 М**
Количество кают **4**
Количество санузлов **5**
Количество душевых **4**
Запас воды **2045 Л**
Запас топлива **6820 Л**
Двигатель **2 x 600 Л.С.**

Jetty Marine Limassol
+357 99 638 450 (Кипр)



MOTOR BOAT & YACHTING

ВЫБОР ЯХТЫ ВМЕСТЕ С МВУ



2009 г.
GLOBE TRAWLER 41
€ 250 000

Место стоянки **МОСКВА**
Класс плавания **A**
Длина **13,50 М**
Ширина **4,35 М**
Осадка **1,5 М**
Водоизмещение **28 000 КГ**
Двигатели **IVECO NEF100, 85 Л.С.**
Наработка **200 МОТОЧАСОВ**

+7 903 755 06 77
info@shipart.ru

2012 г.
MOONLIGHT
\$ 55 000

Место стоянки
САНКТ-ПЕТЕРБУРГ
Длина **11,00 М**
Количество кают **3**
Осадка/Водоизмещение **1 М / 10 Т**
Двигатели **2 x MITSUBISHI SOLE DIESEL SM-105**
Наработка **10 МОТОЧАСОВ**

Владимир (Санкт-Петербург)
+7 921 940 07 09
Евгений (Дальний Восток)
+7 914 543 44 27



2012 г.
HALLBERG-RASSY 64
€ 2 115 000

Длина **19,85 М**
Осадка **2,50 М**
Количество кают **5**
Класс плавания **A**
Киль **ПЛАВНИКОВЫЙ**
Запас воды **1250 Л**
Запас топлива **1650 Л**
Двигатель **260 Л.С.**

+7 921 967 38 43 (СПб)
+357 99 638 450 (Кипр)

2012 г.
NORTHSILVER PRO 745
₽ 3 500 000

Место стоянки
САНКТ-ПЕТЕРБУРГ
Длина **7,45 М**
Ширина **2,50 М**
Осадка **42 СМ**
Двигатели **2 x YAMAHA 250**
Наработка **30 МОТОЧАСОВ**

Владимир (Санкт-Петербург)
+7 921 940 07 09
Евгений (Дальний Восток)
+7 914 543 44 27



РАЗМЕЩЕНИЕ РЕКЛАМНЫХ ОБЪЯВЛЕНИЙ В РУБРИКЕ «БРОКЕРАЖ»:

ТЕЛ.: +7 (921) 973-87-12

YAN@MBY.RU



NORD STAR

BROKERAGE

FLEMING 65

2014 г. 3 700 000 USD



Длина: 21.6 м
 Осадка: 1.52 м
 Двигатель: 2 x 1000 л.с.
 Запас воды: 1514 л.

Вес: 56,5 т
 Топливо: 6820 л.
 Кают: 3
 Спальных мест: 6+2



ПРЕДЛОЖЕНИЯ
ДОСТОЙНЫЕ
ВНИМАНИЯ

WWW.NORD-STAR.COM

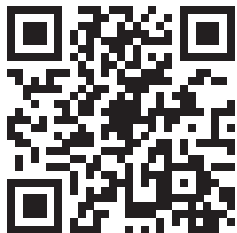

САНКТ-ПЕТЕРБУРГ
 ПЕТРОВСКИЙ ПР. 14/4
 +7 812 32 555 32



**ПРЯМАЯ
ПРОДАЖА**



Sunseeker Predator 52

Год постройки: 2009 (спущена на воду 2011)
Длина: 17,60 м
Ширина: 4,63 м
Осадка: 1,26 м
Двигатели: Caterpillar 2 x 715 л.с.
Наработка двигателей: 150 часов.
Флаг: Cook Islands
Цена: по запросу

+7 911 929 6192 +7 9219579298



**SMITS JACHTMAKELAARDIJ**
FULL-SERVICE YACHTING
Smits Jachtmakelaardij
Donjon 5
2652 HH Berkel en Rodenrijs
+31 10 511 800 0
+31 6 222 392 07
info@smitsjachtmakelaardij.nl
www.smitsjachtmakelaardij.nl

Beneteau Swift Trawler 50

2013 г.в., Самара



450 000 €

Длина 14,99 м, ширина 4,65 м, осадка 1,05 м, водоизмещение 16 т, запасы топлива 2 × 1350 л, запас воды 2 × 400 л, вместимость 18 чел., двигатели 2 × Volvo Penta IPS600 по 435 л.с., наработка 700 м/ч.

Beneteau Monte Carlo 47 Fly

2011 г.в., Черногория, г. Бар



285 000 €

Флаг — Барбадос. Длина 14,80 м, ширина 4,27 м, осадка 1,10 м, цвет — красный, двигатели 2 × Volvo Penta IPS600 по 435 л.с., наработка 250 м/ч, запас топлива 1300 л, запас воды 650 л, 3 каюты, 6+2 спальных мест, категория CE B14/C16/D18.

Doral Boca Grande

2008 г.в., Россия



12 900 000 руб

Длина 3,81 м, Осадка: 0,97 м, Водоизмещение: 8545 кг, Двигатель: 2 × MerCruiser 496 MAG 375hp, Максимальная скорость: 45 узлов, Кают: 2, Количество галюнов: 1, Топливо: 976 л, вода: 189 л, Сертификация: B

Beneteau Swift Trawler 44

2012 г.в., Турция



280 000 €

Длина 13,88, ширина 4,25, Осадка 1,05, топливный бак 1400, Воды 640, мощность двигателя 2x300, водоизмещение 10 870

Beneteau Swift Trawler 52

2010 г.в., Подгорица Черногория



460 000 €

Общая длина 17,00 м, Длина корпуса 15,24 м, Ширина корпуса 4,9 м, Осадка 1,2 м, Высота над ватерлинией 6,4 м, Сухой вес 20490, Максимальная скорость 2x575, Объем топливного бака 4000, Объем бака для пресной воды 800, Количество кают 3

Fountaine Pajot MY 37

2016 г.в.



от 286 000 €

Длина 11,00 м, ширина 5,10 м, осадка 0,80 м, водоизмещение 8,9 т, запас топлива 2 × 600 л, запас воды 350 л, 2 стационарных двигателя Volvo Penta, запас хода 1000 морских миль.



ЛУЧШИЕ МОДЕЛИ – ЛУЧШИЕ СПЕЦПРЕДЛОЖЕНИЯ

Monte Carlo Yachts 86

Длина: 26,4 м
Ширина: 6,5 м
Осадка: 1,9 м
Двигатели:
2 x MAN V12 1800 л.с.
Кают: 4+2 crew

400 моточасов,
яхта в богатой комплектации,
отличное состояние.
Дизайн: Nuvolari & Lenard



ПО ЦЕНЕ
2013 г.

СПЕЦПРЕДЛОЖЕНИЕ

Princess V78, 2013 г.

Длина: 23,83 м
Ширина: 5,66 м
Осадка: 1,65 м
Двигатели:
2 x CAT C32 A 1925 л.с.
Кают: 4+crew

Яхта в отличном
состоянии, всего 200
моточасов. Находится
на Средиземноморье.
Уплачен VAT EU.



2 100 000
ЕВРО

Monte Carlo 5, 2016 г.

Длина: 15,10 м
Ширина: 4,27 м
Осадка: 0,90 м
Двигатели:
2 x Volvo IPS 600
Кают: 3+1 crew

Готовность – март 2016 г.
Цвет корпуса – Blue Aqua Cream,
интерьер – темный матовый орех.
Дизайн: Nuvolari & Lenard



~~647 559~~

566 000
ЕВРО

СПЕЦПРЕДЛОЖЕНИЕ

Monte Carlo 4, 2015 г.

Длина: 13,80 м
Ширина: 4,06 м
Осадка: 0,90 м
Двигатели: 2 x Volvo IPS 400
Кают: 2

Яхта на гарантии. Выставочный
экземпляр. В эксплуатации не была.
Цвет корпуса - Blue Aqua Cream,
интерьер - беленый дуб.
Дизайн: Nuvolari & Lenard.



~~556 963~~

457 000
ЕВРО

СПЕЦПРЕДЛОЖЕНИЕ

Другие брокерские яхты вы найдете на сайте www.worldmarine.ru



PRINCESS 42

ГОД ПОСТРОЙКИ 2012 ДЛИНА 13,48 М
ШИРИНА 4,14 М ОСАДКА 1,09 М
ДВИГАТЕЛЬ VOLVO PENTA D6 (2 X 435 Л.С.)
НАРАБОТКА 380 МОТОЧАСОВ
МЕСТО СТОЯНКИ МОСКВА, РЕГИСТРАЦИЯ ГИМС
ЦЕНА \$ 475 000
СОСТОЯНИЕ НОВОЙ ЛОДКИ, ПРЯМАЯ ПРОДАЖА

ТЕЛЕФОН: +7 985 411 41 75

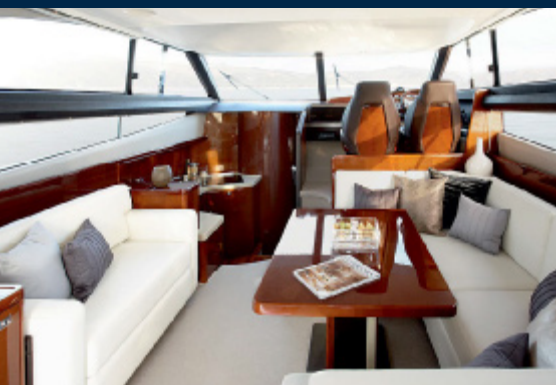

Яхтенная компания №1 из Азии

Свобода яхтинга с 1984 г



Beneteau Oceanis 54 '2013'
EUR 365.000, Находится в Таиланде.

Двигатель: 74HP Yanmar 4JH4TE S2 55KW
Длина: 16.70 m / 54.9 ft
Ширина: 4.90 m / 16.1 ft
Осадка: 2.06 m / 6.76 ft
Скорость: 8 knots
Водоизмещение: 14,450 kg
Топливо: 475 л (Дизель)
Вода: 970 л



Lagoon 52 '2013'
Цена: EUR 780.000, Находится в Таиланде

Двигатели: Два 75HP Yanmar 4JH4TCE
Длина: 15.84m / 52ft
Ширина: 8.6m / 28.3ft
Осадка: 1.50m / 4.11ft
Скорость: 9 knots
Водоизмещение: 26,033 t
Топливо: 992 л (Дизель)
Вода: 960 л



Lagoon 500
'2011' USD 570,000
Находится в Таиланде

Двигатели: Два Yanmar 4JH4TCE
Длина: 51 ft
Ширина: 28 ft
Осадка: 4 ft 7 in
Скорость: 9 knots
Водоизмещение: 39000 kg
Топливо: 1000 л (Дизель)
Вода: 960 л



Lagoon 421 '2013'
EUR 340.000, Находится в Таиланде

Двигатели: Два Yanmar 3JH5CE
Длина: 12.61 m
Ширина: 7.5 m
Осадка: 1.26 m
Водоизмещение: 12170 kg
Топливо: 300 л (Дизель)
Вода: 175 л



Azimut 100 Jumbo '2005'
USD 3.484.000, Находится в Гон Конге

Двигатель: Два MTU 16V 2000M 90
Длина: 100 ft
Ширина: 21 ft 11 in
Осадка: 6 ft 5 in
Крейсерская скорость: 25 knots
Водоизмещение: 220460 lb
Топливо: 13800 л (Дизель)
Вода: 2000 л



Monte Carlo Yachts 65 '2014'
EUR 1.850.000, Находится в Сингапуре

Двигатель: Два MAN V8
Длина: 19.82 m / 65'
Ширина: 5.21 m / 17'1"
Осадка: 1.55 m / 5'1"
Скорость: 28 knots
Водоизмещение: 35000 kg
Топливо: 3500 л (Дизель)
Вода: 750 л



2012 Lagoon 620
EUR 1.350.000, Наодится в Таиланде

Двигатель: Два Volvo Penta D3150 Shaft Drive
Длина: 18.9 m / 62 ft
Ширина: 10 m / 32 ft
Осадка: 1.55 m / 5.1 ft
Скорость: 9 knots
Водоизмещение: 27,000 kg
Топливо: 1300 л (Дизель)
Вода: 960 л



Monte Carlo Yachts 70
'2015' EUR 2.795.000, Находится в Таиланде

Двигатель: Два MAN V8 1200
Длина: 21.30 m / 69'11"
Ширина: 5.42 m / 17'9"
Осадка: 1.65 m / 5'5"
Крейсерская скорость: 26 knots
Водоизмещение: 41000 kg
Топливо: 4000 л (Дизель)
Вода: 840 л



Princess 72 MY '2013'
USD 2.600.000, Находится в Таиланде

Двигатели: Два CAT C32-1622 ACERT
Длина: 22.35 m
Ширина: 5.49 m
Осадка: 1.68 m
Крейсерская скорость: 27 knots
Водоизмещение: 45 t
Топливо: 5000 л (Дизель)
Вода: 1342 л



Sunseeker 88 '2011'
EUR 2.900.000, Находится в Гон Конге

Двигатели: Два 1926HP Cat C32 Acert
Длина: 26.87m / 88.1ft
Ширина: 6.42m / 21ft
Осадка: 1.98m / 6.5ft
Крейсерская скорость: 27 knots
Водоизмещение: 67,6 t
Топливо: 9000 л (Дизель)
Вода: 1500 л



Симпсон Марин (Таиланд) ЛТД. Яхтенная компания №1 из Азии

www.simpsonmarine.com maksim.volkov@simpsonmarine.com
AoPo Grand Marina, 113/1 Moo 6, Paklok, Thalang, Phuket 83110, Thailand
Раб. Тел.: +66 76 239 768 Мобильный: +66 84 745 9900
China Hong Kong Indonesia Malaysia Singapore Taiwan Thailand

H2O

+7 (903) 317-07-07. www.h2o-kater.ru



Conrad 66
от € 1 297 000

Длина **20,50 м**
Ширина **6,06 м**
Осадка **2/4 м**

Двигатель **Volvo Diesel (2 x 180 л.с.)**
Год выпуска **2010**
Каюты **4**

Сталь. Управляется 1 человеком. Находится в Хорватии.



Bavaria 44 Vision
от € 99 000

Длина **13,47 м**
Ширина **4,40 м**
Осадка **2,10 м**

Двигатель **Volvo Diesel (55 л.с.)**
Год выпуска **2007**
Каюты **3**

Отличное состояние. Находится в Турции.



Princess P43
от £ 499 000

Длина **13,67 м**
Ширина **4,19 м**
Осадка **1,12 м**

Двигатель **Volvo D6 (2 x 435 л.с.)**
Наработка **0 часов**
Каюты **2**

Яхта новая. Находится в Финляндии.



Princess v39
от £ 299 000

Длина **12,98 м**
Ширина **3,81 м**
Осадка **1,02 м**

Двигатель **Volvo D6 (2 x 330 л.с.)**
Наработка **0 часов**
Каюты **2**

Яхта новая. Находится в Финляндии.



Elan Power 35
от € 110 000

Длина **10,82 м**
Ширина **3,35 м**
Осадка **0,90 м**

Двигатель **Volvo Penta (2 x 310 л.с.)**
Год выпуска **2007**
Каюты **2**

Отличное состояние. Находится в Волгограде, Россия.



Kaiserwerft
«Ocean of Love» (Baron 102)
от € 1 550 000

Длина **31,00 м**
Ширина **6,80 м**
Осадка **3,10 м**

Двигатель **MTU 16V 2000 M91 (2 x 2000 л.с.)**
Год выпуска **2004**
Каюты **4**

Идеальное состояние, 1 владелец, постоянный экипаж. Находится в Италии.



AQUADOR

УВЕРЕННОСТЬ В СОВЕРШЕНСТВЕ



ТОЛЬКО У НАС В СОЧЕТАНИИ:

Закрытый пост управления
Широкие боковые проходы
Боковые сдвижные двери
Большая автономность
VIP отделка салона

Модельный ряд: 22' 23' 25' 27' 28' 30' 32' 33' 35'



AQUADOR 25 Ce



AQUADOR 28 C



AQUADOR 35 C

Мореходные качества, категория В Offshore, классическая корабельная архитектура делают катера Aquador лучшими в своем классе

Официальный дистрибьютор в России и странах СНГ

HARDTOP MARINE
St. Petersburg Санкт-Петербург

Санкт-Петербург, тел.: (911) 157-3070,
(911) 743-4181, факс (812) 603-2460

Киев, тел./факс: +38 044 581 2713,
+38 050 416 8631

www.aquadorboats.fi, www.htmarine.ru,
htmarine@mail.ru

Евгений Каминский

«Слоны»

Как у беременной женщины на пятом месяце уже вполне оформляется живот, так у моряка — тоска и одиночество. Что толку по три часа ежедневно с сигаретой в зубах смотреть на ненавистную, давно примелькавшуюся волну, когда вокруг на тыщу миль все те же тридцать небритых физиономий?! Кисло, брат, когда нет рядом чуткого, верного друга: скажем, собаки или жены. Одиночество ест моряка, выклеивает у него, прикованного к морю цепями долга и нужды, печень, селезенку, сердце...

Да, хорошо иметь в каюте кота или попугая. Но лучше иметь в каюте слона.

Во время одного из заходов в Коломбо завели себе боцман и моторист по слону. Взяли самых черных, самых дорогих на рынке — благо с «чейнчем» у этих парней всегда полный порядок. С первого же дня, как покинули гостеприимных индусов, стали эти слоновладельцы своих питомцев мыть, чистить и выводить на палубу — на утреннюю прогулку и вечерний моцион. Оденутся поприличней: боцман — в белую шелковую бобочку и чистые брезентовые штаны, моторист — в бледные шорты с дырочкой и розовую рубашку без пуговиц; идут, насвистывают что-то легкомысленное, слоны — рядом. И словно не замечают друг друга. Вдруг — ба! — какая встреча! Начинается обмен любезными банальностями о погоде, планах на будущее... Разговор, однако, неудержимо соскальзывает к главному: чей слон лучше. Каждый своего расхваливает, любовно похлопывает, а на слона соперника смотрит с пристрастием — ищет, в чем того уличить или прищучить, в корректной форме, конечно.

Моторист: «У твоего хобот какой-то слабый. С таким в джунглях пропадешь».

Боцман: «Да он плюнет — тебя с палубы смочет. А вот у твоего почему только полбивня справа?»

Моторист: «А так сразу видно, что заслуженный слон».

А то вдруг начнут меряться слонами: поставят их друг к другу боками — и давай мелко жувльничать: кричат, руками размахивают, пузыри пускают от возмущения. Мастер (капитан), предотвращая мордобитие, кричит по «спикеру»:

— Боцман, на брашпиль!

То есть пришли на точку, якорь бросаем, работаем...

Боцман с мотористом обедают за разными столами. Подмороженный (еще из декабрьского Таллинна) картофель с котлеткой оба «рубают», не отрывая глаз от тарелок, чавкают и урчат. Только боцман нет-нет, да сунет картофелину покруглее куда-то под стол. Да и моторист только на первый взгляд в тарелку смотрит, а на самом деле — с легкой завистью под стол к боцману, где боцманский слон кормится. Потом, словно опомнившись, бежит к Яковлевичу (коку) за добавкой и с полной миской картофеля — к себе в каюту.

— Слона кормить побежал, — равнодушно констатирует кто-нибудь из едоков картофеля.

Все ближе Сингапур, и судовой народ все живее, светлее, что ли. Выходят вечером на корму в надежде увидеть встречный пароход. Пароход встретить — все равно что в гостях побывать. Многие начали регулярно бриться, к иным молчунам вернулся дар речи и ко всем — расположение духа. Только боцман с мотористом бегают с озабоченными небритыми физиономиями. Ведь за одним — внешний вид нашего проржавевшего СРТМ (средний морозильный траулер водоизмещением 900 тонн, слегка переоборудованный под научные цели), а за другим — машина, которая уже три недели тянет без продыха. Так что света белого не видят: один в сурике, другой — в мазуте.

Появились первые птицы, следом — всякая кровососущая нечисть. Вокруг уже сотни пароходов: белых, синих, красных. Душно. Впереди белое море. Фу-у, значит, к вечеру — Сингапур.

Стоим на рейде. Все ждут увольнения на берег, на радостях ловят с кормы и полубака рыбешку — новенькие, чистенькие, сверкающие. Отмытый моторист прогуливает по промысловой палубе слона, у которого вместо глаз — два небольших сапфира (ночью вставил!). Он широко улыбается, поджидает соперника, чтобы ошарашить. Тут из шкиперской навстречу выходит праздничный боцман со своим слоном. И боцманский слон прямо-таки сияет на солнце. Чистый морион, а не слон! Моторист останавливается, досадливо морщится, прячет своего слона за спину и, словно оправдываясь, бормочет:

— Ну, боцманюга, переплюнул! Ты что, его лаком покрыл?

— Ага, зашкурил и покрыл!



Как у беременной женщины на пятом месяце уже вполне оформляется живот, так у моряка — тоска и одиночество

Евгений Юрьевич Каминский (родился в 1957 г.) — ученый, поэт, прозаик, переводчик; редактор отдела прозы литературно-художественного журнала «Звезда»

Targa®

The 4x4 of the sea

Уверенность в превосходстве



Престижные международные премии



лондон

лондон

лондон

лондон

лондон

стокгольм

стокгольм

стокгольм

стокгольм

стокгольм

HARDTOP MARINE
St. Petersburg
Россия 1998

Официальный дистрибьютор в России и странах СНГ.
Санкт-Петербург, тел. (911) 157-3070, (911) 743-4181,
тел./факс (812) 603-2460

Киев, тел./факс: +38 044 581 2713, +38 050 416 8631
www.htmarine.ru www.targa.fi htmarine@mail.ru

Модельный ряд

23'

25'

27'

30'

32'

35'

37'

44'



МАКСИМУМ КОМФОРТА В ВАШИХ РУКАХ

- Индивидуальное обслуживание
- Страховка для активных путешественников
- Трансферы в аэропорты и на вокзалы
- Бизнес-залы аэропортов всего мира
- Бесплатное снятие наличных за границей
- Льготная конвертация валют

Сервис предоставляется в пакете услуг «Максимум»